

*The First Chapter
of
Sefer Yetzira*

Abraham's Chapter

Prologue

The sages taught:

Four entered paradise, Ben Azai, Ben Zoma, Acher and R. Akiba.
 R. Akiba told them, 'When you reach the place of pure marble stones do not say,
 'Water, Water,' for it is written, 'Whosoever lies, cannot stand in My sight.' (Ps. 101:7)
 Ben Azai glanced and died.
 About him it was said, the verse applies,
 'Precious in the eyes of God the death of His saints.' (ibid. 116:15)
 Ben Zoma glanced and was injured. About him the verses says, 'You found honey,
 eat cautiously, lest you eat to satiation and vomit.' (Prov. 28:16)
 Acher uprooted the plantings.
 R. Akiba came out in peace. (*Hagiga* 14b)

The Talmud cautions, 'We have no business with the mysteries,' (*Hagiga* 13a) and caution is proper when entering into the Garden of Mysteries - Sefer Yetzira. For to do so is to access Divine Desire.

I have not come to reveal that which should remain hidden, nor to uncover the face which ought to be obscured. As the Talmud says, special blessings accrue to those who keep the secrets of the Holy Ancient One. (*Pesachim* 118a) However, I have come to reveal that which needs to be told.

My master, Reb Shlomo, used to say, 'When a couple are in love, the first thing they do is tell one another their secrets.'

When you love the Torah, she reveals all her secrets to you. Lovers must not be afraid of intimacy.

And may He, the Merciful, atone.



פתח דבר

אין לנו עסק בנסתרות, ואף אם נרד העינה לעיין עליהן לרוות צמאוננו למלא כדינו מים, מי יימר דמתרמי לן מים טהורים, הלא דלים אנחנו מדלות ולהשקות תורת הנסתרות. וגם מי יבטיח לן שלא נכשל בדבר הלכה, להציץ ולהפגע או לקצץ ח"ו בנטיעות כדאיתא באין דורשין (חגיגה י"ד:).

אולם אמרתי כתיב (תהילים כ"ה י"ב) מי זה האיש ירא יהו"ה יורנו בדרך יבחר וגו'.

והנה אין כוונתנו לא לגלות סודות ולא להיות מגלה פנים, כד"א (ישעי' כ"ג י"ח) כי לישבים לפני יהו"ה יהיה סחרה לאכל לשבעה ולמכסה עתיק.

ואיתא (פסחים קי"ח.) מאי למכסה עתיק זה המכסה דברים שכיסה עתיק יומין ומאי נינהו סתרי תורה ע"כ.

והוא רחום יכפר.



Chapter One



Our Patriarch Abraham's Chapter



Preface to Chapter 1

In his book, *Etz Chaim*, Rabbi Chaim Vital quotes his teacher Rabbi Isaac Luria thus:

Before the archetypes were designated and creatures created, all existence was filled with simple supernal light. There was no vacuum, space or air cavity, rather everything was filled with that infinite, simple light with no beginning or end. Everything was one simple, even light we call the Infinite Light - *Ohr Ain Sof*. When it arose in God's Simple Desire to create the worlds, to establish archetypes and manifest His perfect Deeds, Names and Appellations, which was the reason for the creation of all worlds, then He constricted His infinite Self into the innermost point within Him, literally into the center of His Light, (*Note: Meir says, In our estimation this is what the teacher said. It is difficult to understand*) thus constricting the Light. (Gate 1, Branch 2)

The contradiction in R. Luria's words is obvious. On the one hand he speaks of 'that infinite, simple light with no beginning or end', while on the other hand he says, 'God constricted His infinite Self into the innermost point within Him, literally into the center of His Light.' If the infinite has no beginning or ending, how are we to imagine a middle or center point?

This is probably why R. Meir interrupts with his parenthetical note, 'In our estimation this is what the teacher said. It is difficult to understand.' Meir was indicating his awareness of the contradiction in R. Luria's words.

Is there a clearer understanding of R. Luria and his concept of *Tzimtzum* - Constriction? There is, but first we need to go back and examine what he meant by God's Simple Desire.

Humans cannot experience simple and uncomplicated desire. What we take for pure will and desire is often a mixture of many impulses, as will be discussed later in

פרק ראשון



פרקא דאברהם רחימא



פתיחה לפרק א'

הנה מבואר בספר עץ חיים - שער א' ענף ב', וז"ל,

דע כי טרם שנאצלו הנאצלים ונבראו הנבראים היה אור עליון פשוט ממלא כל המציאות ולא היה שום מקום פנוי בבחי' אויר ריקני וחלל אלא הכל היה ממולא מן אור אין סוף פשוט ההוא ולא היה לו בחי' ראש ולא בחי' סוף אלא הכל היה אור א' פשוט שוה בהשוואה א' והוא הנקרא אור אין סוף. וכאשר עלה ברצונו הפשוט לברוא העולמות ולהאציל הנאצלים להוציא לאור שלימות פעולותיו ושמותיו וכנוייו אשר זאת היה סיבה בריאת העולמות כמבואר אצלינו בענף הא' בחקירה הראשונה. והנה אז צמצם את עצמו א"ס בנקודה האמצעית אשר בו באמצע אורו ממש (אמר מאיר בערכינו אמר הרב זה וק"ל) וצמצם האור ההוא עכ"ל, עיי"ש.

המעייין בדברי הרב הנ"ל רואה סתירה פשוטה. על צד אחד אומר, הכל היה ממולא מן אור א"ס פשוט ההוא ולא היה לו בחי' ראש ולא בחי' סוף אלא הכל היה אור א' פשוט שוה בהשוואה א' ע"כ, ומצד השני אומר, אז צמצם את עצמו א"ס בנקודה האמצעית אשר בו באמצע אורו ממש ע"כ.

והקושיא מובנת דאם נאמר שאין שום בחינת ראש וסוף במה שקוראין אין סוף, איך נצייר לעינינו ונדמה במחשבתנו אשר יש בו נקודה אמצעית באמצע ממש.

וכנראה זהו כוונת הרב ר' מאיר המגיה באמצע הסוגריים וז"ל, אמר מאיר בערכינו אמר הרב זה וק"ל, ע"כ. ואפשר שר' מאיר מרגיש בקושיא זו, ומפרש בהגהתו שדווקא בערכינו אמר זה הרב האריז"ל הק', ומסתמא לא ירדנו לעומק דבריו לפרשם ואין לנו בהם תפסה והבנה כי סותרים מניה וביה.

this chapter, in the preface to Mishna 7.

Furthermore, besides being complex, human desires may often be contradictory, involuntary or coerced, as we learn in the Talmud:

Although a person does not receive the benefits of atonement from his guilt offering unless it is offered willingly, nevertheless... we compel him until he says, 'I want to.' And so with divorces where we coerce the husband until he says, 'I want to!' (*Erchin* 5:6)

In Hebrew the phrase 'God's will' is synonymous with God's desire. God saying He wants to do something is the same as saying He will do it. The English word *will* has undergone evolution and no longer means *desire*.

Hebrew has many synonyms for desire: Love, Longing, Lust, Cleaving, Hunger, Yearning etc. Although human will does not compare with the Will of God, it is possible to conceptualize and imagine the active, Divine Will.

There are three types of desire:

1.) Desire in the gut, in the *kishke*. This type of desire is felt like a hunger or a thirst, or even like a mother's instinctive desire to protect her offspring, which is common to most creatures and especially to mammals. This is the most basic level of desire, and it is connected with the workings of the physical body, with organs and limbs like the digestive system, the endocrine system and genitals.

2.) Desire in the heart. This is a higher level than the first, and suggests desire for the spiritual and for things with emotional value, such as desire for closeness with God, to worship and serve Him, etc. However, desire in the heart can split. It can manifest as diametrically opposing desires simultaneously because the heart has two chambers, right and left, corresponding to *Yetzer Tov* - Good Desire, and *Yetzer Ra* - Evil Desire as it is written, 'The heart of a wise man is to his right, a fool's heart is to his left.' (Eccl. 10:2)

3.) Desire in the mind. This is higher than previous levels. It is desire in the brain, in knowing and in thought, disconnected from physicality, for example, the desire to learn Torah, and to delve into it. The desire for broadmindedness and prophecy. Desire in the mind is easily confused and may be multiplicitous. This is the *Tohu* - Chaos referred to in Gen. 1:2; a bewildering jumble of desires, all of them concentrated in one confused muddle. (See Ch. I Mish. 10, Ch. II Mish. 6) *Tohu* - Chaos is the opposite of the Simple Desire.

The prophet wrote, 'Therefore do My intestines roil for him. I will be compassionate with him, says God.' (Jer. 31:19) Jeremiah was clearly using the idea of roiling intestines to emphasize the primal and instinctive quality of God's compassion for His people, comparing it to the compassion of a mother for her children which is felt viscerally, as a sensation in the gut.

Maimonides, the rationalist, was uncomfortable with references to God's viscera, and goes out of his way to emphasize that the feelings described by Jeremiah were happening in the mind of God:

אכן לפרש הענין צריכים לחקור להעמיק להבין מהות ומושג הרצון הפשוט מהו. אצלנו קרוצי חומר א"א שיופיע רצון פשוט ומופשט, כי מה שנדמה לנו כרצוננו הפשוט מורכב ובלול מכמה וכמה דברים המכריחים את האדם לרצון ההוא (עיינן לקמן הקדמה למשנה ז'). ולא רק זה אלא כדנתן (משנה ערכין פרק ה')

אף על פי שאין מתכפר לו עד שיתרצה, שנאמר (ויקרא א) לרצוננו, כופין אותו עד שיאמר רוצה אני. וכן אתה אומר בגטי נשים, כופין אותו עד שיאמר רוצה אני ע"כ.

שאצלנו שייך רצון אפילו ע"י כפייה. וכל אחד יודע שאם יאמר רצוני לדבר מה אין הדבר ההוא מוכרח להיות כרצוננו ובשביל רצוננו. ואילו אצל הקב"ה בטוי רצוננו הוא כמו הבטחה, שאין חילוק בין רצוננו לפעולתו.

בלשון הקודש יש כמה מלים מורים על רצון כגון:
 אהבה,
 המיה,
 חמדה,
 חשק,
 חפץ,
 תאוה,
 ערצה,
 חיבה,
 ליבוב.

ואע"פ שא"א להשוות רצונותינו לרצון הבורא ב"ה מ"מ אפשר לצייר בדמיון ענין רצון הפועל שהוא רצוננו יתברך, להבינו בדוגמא ע"י משל.

שלשה סוגי רצון המה.

א' רצון בקרביים ובתוך המעיים, כמ"ש (ירמיה ל"א י"ט) על כן המו מעי לו רחם ארחמנו נאם יהו"ה וגו'. והוא כמו הרעב שהוא רצון לאכול, או צמא שהוא רצון לשתות, או אפילו כמו הרצון שיש לאם להגן על בניה שאפשר למצוא אותו ודוגמתו אצל רוב בעלי חיים ובפרט אלו המיניקות את ולדיהן.

והיא מדרגה הכי נמוכה שמקושר בכללו ובפרטו בחלקי הגוף הגשמיים כגון האצטומכה וכדומה בכלי המזון ורבייה.

ב' רצון בלב, והוא למעלה ממדרגה הראשונה ומורה על רצון גם לדבר רוחני ולמושגים הרגשיים, כגון רצון להתקרב אליו להשתחוות לפניו, להעריץ ולעבוד אותו ית'. מ"מ הרצון שבלב אפשר שתתפלג וגם אפשר להרגיש שתי רצונות הפכיות בבת אחת, כי הלב יש לה שני חדרים, ימין ושמאל, יצר טוב ויצר רע, כד"א (קהלת י"ב) לב חכם לימינו

The only internal organ ascribed to God is the heart, because *heart* is a common word sometimes used to describe the mind. The heart is also where the living begins its life. When the prophet quotes God saying, 'My insides roil for him' or 'the roiling of your viscera' he is also referring to the heart of God, because viscera can be used both in the general and particular, referring to the intestines in particular or to the internal organs in general. And so it is used the same way as the word heart. (Guide for the Perplexed, Part I Ch. 46)

But Maimonides cannot detract from the power of the prophet's description of gut feeling in God, and Jeremiah used the metaphor of visceral sensation precisely because it is something everyone can relate to.

When R. Luria said 'God constricted His infinite Self into the innermost point within Him, literally into the center of His Light,' what he actually meant was this: God, as it were, felt a want, a desire for something which is similar to that first level of desire mentioned above. We experience it as an emptiness in the gut. How could there possibly be a greater *Tzimtzum* - Constriction than this which attributes a feeling of deficiency, a need to God? That God made room, like a hole inside Him for the sensation of emptiness, resembling a void, a nothingness or darkness in His actual Light?

With this insight, the entire body of literature explaining how or whether the *Tzimtzum* - Constriction actually happened to the Infinite, Divine Light, or only to the *appearance* of the light, or whether it is an illusory or temporary damage to the Divine, and all other ways of interpreting R. Luria's words become redundant. R. Luria didn't mean that God constricted Himself because He desired to create a world in order to benefit His creatures. The fact that God *had* a desire is the ultimate constriction of the Divine.

With the manifestation of His Simple Desire, God reduced Himself, as it were. R. Luria did not mean that God diminished Himself by reducing His Light in some way. The analogy of light was used to describe how the existence of Desire in God is already the most profound *Tzimtzum* - Constriction possible: the introduction of darkness into the Light.

The feeling of Simple Desire and its accompanying sensation of lack are what kabbalistic literature refers to as the *Ain* - Nothing. What comes out of nothing must of necessity be the first thing. This is the first of the Sephirot, *Keter*.



Preface to Mishna 1

Sefer Yetzira opens with a phrase: 'In thirty two mystical paths of wisdom,' but nowhere in the book are these paths ever referred to again. Abraham, to whom Sefer Yetzira is attributed, nullified them as though they had never existed and replaced them with thirty two different paths comprising Ten Sephirot and twenty-two Letters. The paths which exist now differ from the original ones in that now they exist without fear

ולב כסיל לשמאלו וגו'.

ג' רצון בנפש, דהיינו במוחו בדעתו ומחשבתו והיא מדרגה למעלה ומופשט ממשיגי הגוף, כגון הרצון להגות בדברי תורה להבין ולהשכיל לעומקם, או להשיג מוחין דגדלות ודברי נבואה. והרצון בנפש עלול להתבלבל והוא סוד התהו שהאדם תוהה ומשתומם על הבהו שבה כדפי' רש"י (בראשית א' ב') והוא היפך הרצון הפשוט. שעיקר התהו הוא בלבול וערבוה הרצונות כלם על מקום אחד. עיין לקמן פרק א' משנה י' (ד"ה תהו ושם ד"ה ובהו) ופרק ב' משנה ו' (ד"ה יצר) ופרק ג' משנה ה'

וכמובן שהנביא ירמי' השתמש בלשון 'המו מעי לו' כדי להדגיש המליצה שהקב"ה חס על עמו ישראל ורחמנותו עלינו כמו רחמנות אם על בניה, שמורגש תוך מעיים וקרביים דווקא, שהיא מסוג הרצון הכי נמוך לפי שמשותף עם פעולות אחרות כלומר עם כלי המזון וכו', וגם נראית בתוך שאר בעלי חיים והיא כמו רצון טבעי (אינסטינקטיבי). שזה דבר שאדם יכול לתופסו ברעיונו, כי לכל אחד יש לו רצונות כאלו שמורגשים תוך מעיו.

ואלו דברי הרמב"ם במורה נבוכים - חלק א' פרק מ"ו וז"ל:

ולא הושאלו לו [להקב"ה] מן האברים הפנימיים כי אם הלב, להיותו שם משותף, והוא שם השכל גם כן, והוא התחלת חיי החי; כי אמרו, "המו מעי לו", "המון מעיך", רוצה בו גם כן הלב, כי 'מעי' - שם יאמר בכלל ובפרט, הוא שם הדקים בפרט, ושם כל אבר פנימי בכלל - ויהיה גם כן שם הלב; והראיה עליו - אמרו, "ותורתך בתוך מעי" - דומה לאמרו, 'בתוך לבי'; ולזה אמר בזה ה'פסוק', 'המו מעי', 'המון מעיך' - ו'לשון המיה' אמנם בא בלב משאר האברים, "הומה לי לבי". וכן לא הושאל לו הכתף, להיותו כלי העתקה, במפורסם, ושהוא גם כן יגע בו הדבר הנעתק. וכל שכן שלא יושאלו לו כלי המזון, כי אלו - גלויי החסרון בתחילת המחשבה עכ"ל עיי"ש.

ובזה אפשר לבאר נימוקו של האריז"ל המובא תוך ספר עץ החיים הנ"ל.

מה שאומרים שהקב"ה צמצם את עצמו א"ס בנקודה האמצעית אשר בו באמצע אורו ממש כנ"ל פירושו שכביכול הרגיש חסרון דהיינו רצון לדבר מה כמו הרצון הראשון הנ"ל שהוא מורגש כמו חלל באמצע קרביים, ואין צמצום גדול מזה שכביכול נעשה צורך לו ית' כמו חלל בקרבו שעשה מקום להרגיש ריקנות שהיא כדוגמת אין ואפס וחשכה באמצע אורו ממש.

ונמצא שכל השקלא וטריא בספ"ק להבין ולהסביר אופן הצמצום אם הי' מיעוט באורו אא"ס ממש או לא, הכל הוא למותר.

כי אין כוונת האריז"ל שמאחר שהי' לו יתברך רצון לברא העולם כדי להיטיב לברואים אז צמצם את עצמו וכו'. אלא הרצון עצמו הוא הצמצום, כי הרצון לדבר מה מחייב הרגש חסרון. נמצא שבהופעת רצונו הפשוט חיסר כביכול בעצמו.

of the future.

One might well ask, 'Why mention the first thirty two paths?'

The answer to this question is encrypted in the answer to another question about the creation: Why is only God's Name *ELOHIM* mentioned, and used thirty two times in the first Chapter of Genesis, only to be replaced by *YHVH ELOHIM* later in the recapitulation of the narrative? (Gen. 2:4)

The sages understood that there are two versions of the Universe - the first virtual, the second actual. Just as the first chapter of Genesis describes a virtual creation, the first Mishna of Sefer Yetzira also describes a virtual creation. What is the difference between a virtual universe and a real one? Let us look at Rashi's commentary on the first verse of Genesis:

The text reads, 'In the beginning *ELOHIM* - God created Heaven and Earth.' The text does not say *YHVH* - LORD. For in the beginning it arose in God's thought to create the world with the Divine Attribute of Judgment, hence the use of the Name, *ELOHIM* - God. On realizing that it could not thus endure, God preceded it with the Divine Attribute of Compassion making it partners with Judgment. Thus it is written, (Gen. 2:4) 'These are the chronicles of Heaven and Earth when they were created, on the day *YHVH ELOHIM* - LORD, God, made Earth and Heaven.'

Rashi is saying (and here the reader must take a cognitive leap) that once *YHVH ELOHIM* is named as the Creator, the universe created by *ELOHIM* in the first Chapter, had never been. With the appearance of *YHVH*, creation was neither modified or re-created; it simply never happened. Moreover, Rashi tells us that when God saw that creation could not be sustained with Judgment alone, He preceded it with Compassion (*YHVH*). God went back and put compassion in before the beginning, like moving the cursor to the beginning of a document and inserting a code that will apply throughout.

You may ask, 'What happened to make it so?' The answer is in the Midrash:

R. Yehoshua b. Korcha says, it is written, 'These are the chronicles of heaven and earth when they were created (*B'Hibor'om*), on the day that *YHVH ELOHIM* - the LORD, God created earth and heaven.' (Gen. 2:4) Don't read the text *B'Hibor'om*, transpose it to read *B'Abraham* - In Abraham's merit.' (Gen. *Rabba* 12:9)

In other words: Abraham happened. It was only in Abraham's merit that this second iteration of the Creation story appears, identifying God as *YHVH ELOHIM* - LORD God, and not simply *ELOHIM*.

Abraham believed that God is compassionate, loving and kind. Abraham's belief turned creation on its head, and God became Compassion (*YHVH*). In other words, before the advent of Abraham Heaven and Earth only had virtual existence.

There is another mystical revelation in the phrase 'These are the chronicles'. In the Midrash we read:

R. Abuhu explains; whenever a text begins with the word 'these' - (*Eileh*) rather than 'and these' (*V'Eileh*), it disqualifies whatever has been said previously. (Gen.

וגם לא כוון האריז"ל שפגם וצמצם באורו ממש ככה או ככה, אלא להמשיל משל שהתהוות הרצון כבר היא צמצום היותר חזק בו ית' כמו החשך תוך האור. והרגשת הרצון הפשוט והרגשת ההעדר אשר בצדו ללוותו, הוא אי"ן הידוע בפי חז"ל שממנו נברא יש מאין, והוא ספירת הכתר רמוז בקוצו של יו"ד שבשם הוי"ה ב"ה. ועיין לקמן פרק ג' משנה א' (ד"ה מים) וכן איתא בזה"ק (חלק ג' רנ"ח.).



פתיחה למשנה א

ספר יצירה מיוחס לאברהם אבינו ע"ה כמו שמבואר במשנה אחרונה (פרק ו' משנה ח'). והמשנה הראשונה סובבת על עבודתו של אברהם וחיבתו ההכרחי למעשה בראשית, שעד ביאתו לא נסתיימה ולא נתקיימה העולם, כמו דאיתא (בראשית ב' ד') אלה תולדות השמים והארץ בהבראם וגו'. (ועיין ב"ר י"ב ט') אמר רבי יהושע בן קרחא בהבראם באברהם בזכותו של אברהם ע"כ. שגם בימיו ובכוחו נבראו תולדות שמים וארץ.

והנה הרחבתי ביאור במקום אחר (קונטרס סוד התמור) שהשמים עצמם נתלבשו ונתעטפו בדבר יהו"ה ונתהוו ועמדו וחכו ולא נסתיימו במעשה בראשית ולא נגמרה בריאתן ומלאכתן עד שאמר מרע"ה בפירוש מאמר בראשית ברא וגו' בסוד י' מאמרות שבהן נברא העולם והיא המאמר הראשון והעשירי. ועיין מ"ר בראשית י"ב ג',

אלה תולדות השמים והארץ בהבראם וגו'. ואמר רבי אבהו כל מקום שנאמר אלה פסל את הראשונים ע"כ,

ומסביר שם המדרש שפסל תהו ובוהו וחשך וכו' ואפשר לומר שאברהם פסל לגמרי כל הבריאה שנברא עד כאן שלא נבראו בשם הוי"ה רק בשם אלהי"ם וכן ממשיך הפסוק ביום עשות י"י אלהי"ם ארץ ושמים, שמשקדם ושיתף מדת הרחמים למדת הדין נתקיימה העולם כמובא ברש"י בראשית א' א'.

ולחסביר הענין, דע כי ג' שמות אהי"ה אדני" אלהי"ם הן שמות הגבורה והיראה.

א. יש דעות ששם אהי"ה מקודש היא מן השמות שאינן נמחקים (טור יו"ד רע"ו), והיא מרמזת כולה על העתיד, והוא מקור כל היראות והפחדים בעולם שמורגשים על העתיד, כי אין אדם מפחד רק ממה שבא לנגדו מהעתיד להיות.

אותיות א"ה של השם מרמזים על העתיד ואותיות י"ה הם שורש ועיקר לכל ההוויות ונמשכת ממנה שם יהו"ה. ודע כי שם אהי"ה כולל ג' שמות הנ"ל אהי"ה - י"ה - יהו"ה בגמט' שלשים ושתים.

ב. יהו"ה אינה מתבטא כלל במוצאות הפה ורק מתצמצמת ונבלעת תוך שם אדני"ה היוצא מפורש מפינו, ונקראת רק וזולת בעין הקורא ובמוחו ובלבו אבל לא בפיו. ונמצא ששם אדני"ה היא כמו נרתיק לבלע את הקודש להחזיק בה שלא תפשט בעולם העשיה,

Rabba 12:3)

The world of Judgment was disqualified in favor of the world of Compassion.

The Name *ELOHIM* is associated with Judgment. When facing judgment it is natural to be afraid, because judgment can result in punishment or withholding, pain or loss – all things that we fear.

To be afraid is to be in anticipation. We can only fear the future and what it brings. Those names of God that contain elements of future tense hint at judgment and fear. Those names using past and present tense, hint at compassion, love and acceptance.

1.) The Name *EHYH* – I will be, one of the seven holy Names that may not be erased, hints entirely at the future, and thus is the source of all fears and terrors in the world. The first two letters of the Name *-EH* mean I will, and refer to the future, while the other two letters - *YH* mean be.

2.) The Tetragrammaton, *YHVH* - LORD, is never, ever uttered explicitly. *YHVH* is only scanned with the eye, while the mouth pronounces the Name *ADONAI*. The Name, *ADONAI* is like a sheath or scabbard swallowing the Holy Name, to contain it and keep it from spreading out into the world as a sound wave. We keep *YHVH* forever in the world of thought and *Kavana* - Intent. This is an awful and tremendous *Tzimtzum* - Constriction of the Name, *YHVH*, which represents purest undiluted Lovingkindness, untainted by harshness, judgment or withholding. It is as though the Name *ADONAI* is the body, in which *YHVH* is the heart.

3.) The Name *ELOHIM* is the source of all hiddenness in the world. Since everything can be explained away by laws of nature and empiric reasoning, it might appear as though nature runs its own course, without Divine Providence as it were. The Name, *ELOHIM*, has the gematria 86, equal to the value of the word *HATEVA*, meaning Nature. In such a view, even God's hiddenness is hidden. God is hidden and wrapped, so to speak, in the characteristics of *ELOHIM* - Harshness, Judgment and Withholding in the world.

In the Zohar we learn: 'Who is a Chasid? One who does *Chesed* - Lovingkindness with his Creator.' (Vol. III 281a) What this means is that all the loving acts and all the other forms of kindness abundant in the life of Abraham (the paradigm of Lovingkindness) were performed solely in the context of his love for God. In all his benevolent acts towards friends and strangers, Abraham was only ever thinking of God, to do Lovingkindness for God alone.

This is the difference between the *Chesed* - Lovingkindnesses with which God created the world and those with which Abraham served his Creator. Abraham's *Chesed* was not touched by any act of *Gevurah* - Withholding. Abraham was not creating the world so he did not need to overcome himself in order to do *Chesed*, whereas God had to constrict Himself. God's Simple Desire resulted in the diminution of the Light.

Abraham's entire agenda, his desire and *raison d'être* was just a prayer in his heart that God reveal His Majesty, the Divine Presence; that God's Glory spread out into the world from end to end, for every living creature to see. Abraham's desire to do kindness to his Creator, vacated the need for God's *Chesed* which brought about the entire *Tzim-*

שתשאר אך ורק בעולם הכוונה, וזהו צמצום נורא ואדיר שאין כמוהו.

כי שם יהו"ה כולה חסדים גמורים ופשוטים בלי תערובת דינים וגבורות, ואולי אפשר לאמר ששם יהו"ה היא כמו לב תוך גוף שם אדנ"י.

ג. בשלשים ושתים פעמים שנכתב שם אלהי"ם במעשה בראשית ממאמר בראשית ברא אלהי"ם עד סוף היום הששי שכתוב בו אשר ברא אלהי"ם לעשות. ושם אלהי"ם בגמט' הטב"ע שהוא מקור ושורש ההסתר. ומעצם קדושת שם אלהי"ם צומחות הגבורות שבהן מתלבשת ומסתתרת כאילו וכביכול יש כח להכחיש השגחה פרטית של הקב"ה על עולמו לומר ח"ו שאין הכל בידי שמים מכיון שנמסר איזו כח לטבע ח"ו.

והאמת היא שאין זה רק לפי מראית עין האנושי. והטעות נצמח מההסתר שמסתתר הקב"ה, וכביכול נדמה לבני אדם כאילו מכסה כבודו ואחדותו בשם אלהי"ם. (ועיין לקמן פרקו' משנה ה' ד"ה ברא אלהי"ם)

וא"כ הל"ב נתיבות שנזכרים במשנה א' שהן סוד היראות והפחד שבלב, סוד אהי"ה לעתיד, וסוד אלהי"ם מקור ההסתר פנים, וסוד אדנ"י המתגבר על שם הוי"ה שבהן נברא העולם, כולן נתנו לאברהם אבינו כשמסר לו הקב"ה ספר יצירה הנוכחי ונתבטלו כולן כאילו נפסלו, בסוד אלה פסל את הראשונים.

וממילא מובן למה לא נזכר ולא נתפרש ענין הל"ב נתיבות להלן בספר כי משבא אברהם אבינו ע"ה וירש כל העולם כולו וכל הברכות ומשנתבשרו אברהם ושרה על אודות לידת יצחק כבר הלכו לאין ואפס הל"ב נתיבות שבהן נפתח ספר יצירה.

היוצא לנו מזה שהל"ב נתיבות שבהם נחקק י"ה וכו' לא נשאר בצורתן כמעט רגע קטן, רק חלפו ועברו ונתבטלו עמם כל היראות והפחדים ובמקומם נתהוו ל"ב נתיבות אחרות מלאות רצון וחסדים, לבו של אברהם אבינו שאין בו פחד מהעתיד להיות.

ולהבין החילוק אשר בין ל"ב דפתיחת ספר יצירה ול"ב של אברהם אבינו דע כי כתבו (זוה"ק פ' תצא רפ"א) איזהו חסיד המתחסד עם קונו, ע"כ. דהיינו כל החסד והחסידות ושאר עבודתו של אברהם אבינו הי' רק עבור קונו, ואפילו החסדים שעשה לחבריו ועמי הארץ בכלם לא כוון רק לעשות חסד עם הקב"ה לבד.

וזהו החילוק שבין החסדים ההם ובין החסדים שבהם נברא העולם שהחסדים שפעל אברהם אבינו לא הי' בהם שום תערובת גבורה כלל שלא הי' צריך אאע"ה להתגבר על עצמו ועל לבו כדי לגמלם, אבל החסדים שבהם נברא העולם היו מעוטפים גבורות משם אהי"ה המרמז על העתידות מקור הפחדים, ומשם אלהי"ם מקור ההסתר, ומשם אדנ"י המצמצם שם יהו"ה כמובא לעיל בפתיחת המשנה.

שכל שאיפתו של אאע"ה הי' רק תפלה בלבו להקב"ה שיגלה מלכותו ושכינתו ויתפשט כבודו ית' בעולם לעיני כל חי עד אין סוף.

tzum in the first place.

As we read in the Midrash, 'If there exists Justice below there is no need for Justice above.' (*Tanchuma, Mishpatim 5*) Similarly, if there is *Chesed* - Lovingkindnesses below, there is no need for it above. Abraham was the *Merkava* - Paradigm of *Chesed* free of the need for any act of *Gevurah*, negating thereby God's need for *Tzimtzum*.

With this we can understand the Mishna:

Ten generations from Adam to Noah to teach us how patient God is. All of those generations were increasingly vexatious and provoking until God brought the waters of the flood upon them. Ten generations from Noah to Abraham to teach us how patient God is. All of those generations were increasingly vexatious and provoking until Abraham arrived on the scene and took the rewards of all of them. (*Avot 5:2*)

The question is this: What reward of theirs did Abraham receive, weren't they all just vexatious and provocative? With what we have just learned we can understand the Mishna. The first twenty generations of the world receive the *Chesed* which was the purpose of Creation, but, which also carries in it the seeds of *Gevurah*, because they exist in a world resulting from God's Desire which is accompanied by His need, and the *Tzimtzum*. Once Abraham appeared, Abraham who did *Chesed* with God, he disqualified the entire Creation up to that point in time, at the level of, the word *Eileh* - These, which disqualifies what was said previously. Everything which had hitherto been in existence flickered out of existence. A new Creation happened retroactively, one not requiring God's *Tzimtzum* or diminution. The twenty generations that preceded Abraham could not receive God's pure *Chesed* because they were no longer in the world. Abraham became the sole beneficiary, and enjoyed the rewards of them all.

Mishna 1

IN THIRTY TWO MYSTICAL PATHS OF WISDOM
CARVED YH, YHVH TZABAOth. IN THREE BOOKS; IN
CHRONICLE, IN ACCOUNT AND IN NARRATIVE.

In 32: 32 has the gematria - numerical value of *Lev* - Heart. In thirty two means 'In the Heart'. The special characteristic of the heart is that it is always in prayer, it longs for salvation. The heart only speaks one word; one single request in its entire life. That word is 'Please' (which is a prayer for the future). That single detail is the secret of this Mishna.

Note: the Sacred Name *EHYHVH* - which is comprised of the Names *EHYH*, *YH*, *YHVH* - has the gematria 32 - Heart.

Now we can understand the meaning of the opening phrase 'In the thirty two mystical paths etc.' They refer to all the sources of fear, judgment and trepidation of the heart which flow from the Names *EHYH* (the future), *ELOHIM* (source of hiddenness

ורצונו הפשוט של הקב"ה המציא צמצום אורו כדפרשנו והם הל"ב נתיבות דתנן בפירקין, אבל רצונו של אאע"ה בחי' אלה פסל את הראשונים, בחי' רצון פשוט להטיב לקונו הפקיע הזיקוק לרצונו כביכול להטיב לזולתו שהוא מקור הצמצום באורו אין סוף ב"ה כדלעיל, בבחי' אם יש דין למטה אין דין למעלה (תנחומא משפטים ה') - אם יש חסד למטה אין חסד למעלה, שהיה אאע"ה מרכבה למדת חסד שאין בו גבורות וצמצום אורו ית'.

ובזה יובנו דברי חז"ל במשנה (אבות פרק ה' ב')

עשרה דורות מאדם ועד נח, להודיע כמה ארך אפים לפניו, שכל הדורות היו מכעיסין ובאין עד שהביא עליהם את מי המבול. עשרה דורות מנח ועד אברהם, להודיע כמה ארך אפים לפניו, שכל הדורות היו מכעיסין ובאין, עד שבא אברהם וקבל שכר כלם ע"כ.

וקשה מאי שכר קבל אברהם הא כולם הכעיסו ובאו. ובצירוף מה שאמרנו מובנת המשנה, שכל העשרים דורות הראשונים הטיב להם הקב"ה משום שכך היה כוונתו ית' בבריאת העולם רק להטיב, אבל אותה בריאה בא על ידי צמצום אורו בחי' רצון הפשוט כדפרשנו, שהרצון להטיב הי' כמו חסרון אור אין סוף, בחי' הצטרכות.

אבל משבא אאע"ה ועשה חסד עם קונו בטל את הבריאה הקודמת בחי' אלה פסל את הראשונים, ופקע כל מה שהי' ונתהוה בריאה חדשה בחי' חסדים גמורים בלי צמצום וכלי מיעוט. ולראשונים הי' א"א להטיב להם בעוה"ז כי כבר תמו ומתו ועברו מן העולם, לפיכך בא אברהם ונטל שכר כלם.

משנה א'

בשלשים ושתים נתיבות פליאות חכמה חקק י"ה יהו"ה צבאו"ת בשלשה ספרים בספר ספר וספור.

בשלשים ושתים: בל"ב היא הלב. וענין הלב היא שמצפה תמיד לישועה ואין לה רק רעיון אחת ובקשה אחת ודיבור אחד כל ימיה, דהיינו 'נא' שהיא תפלה ובקשה על העתיד, והתפלה ההיא על העתיד היא שורש ג' שמות אהי"ה אדנ"י אלהי"ם.

בל"ב נתיבות: נתיב בגי' תס"ב, פעמים רל"א. עיין להלן פרק ב' משנה ד'.

וקשה מאי קא משמע לן ומאי נפקא מינה ולמה פתח ספר יצירה במאמר זו, דהא הל"ב נתיבות לא נתפרש ענינם להלן ואינן נזכרות עוד כלל.

והנה לפרש י"ל כמו שחמשה חומשי תורה נקראים ע"ש משה רבינו ע"ה ומיוחסים אליו כמו שמסיימים כל דברי הנביאים במלאכי פרק ג', זכרו תורת משה עבדי וגו' (שבת פ"ט). כן ספר יצירה מיוחס לאברהם אבינו ומסיים בפרק ו' כיון שצפה אברהם אבינו ע"ה והביט וראה וחקר והבין וחקק וכו' וכמו שהתורה נעוץ סופה בתחילתה באות למ"ד דלעיני כל ישראל ואות ביי"ת

of God) and *ADONAI* (preventing the Name *YHVH* from manifesting in the world). These are the names with which the world was created.

Paths: The Hebrew word for Path - *Netiv* - has the gematria of 462, which is twice 231, the number of Gates discussed in Chapter 2 Mishna 4, which suggests that each gate has two paths. In the spiritual world we can never retrace our steps using the same path. Even when we think we're passing through the same gate in the opposite direction, we are walking another path.

Why does the Sefer Yetzira open with the thirty two mystical paths, when it never refers to them again? We are never told anything more about them and they are never elucidated. Here is a parallel between Sefer Yetzira and the Five Books of Moses. The Pentateuch (or Five Books) are attributed to Moses in all respects.

Satan went to Moses and asked him, 'Where is the Torah that God gave you?'

'Who am I then,' Moses retorted, 'that the Holy One, Blessed be He, should give me the Torah?'

God said to Moses, 'Moses, are you a liar?'

'Master of the Universe!' Moses replied, 'You have a hidden treasure in which You take delight every day: shall I take credit for it?'

God then said to Moses, 'Moses, since you were humble, refusing to call the Torah yours, it shall be called by your name, as it is written, Remember the Torah of Moses, My servant. (Mal. 3:22) (Talmud *Shabbat* 89a)

Sefer Yetzira is attributed to Abraham the Patriarch, as we see in its final chapter referring to Abraham and his quest for the knowledge of God. Moses' Torah has its end inserted into its beginning; the last letter in the book of Deuteronomy (*Lamed*) connects with its first letter of Genesis (*Beit*) to make the word *Lev* - Heart. Sefer Yetzira also opens with 32, the gematria of *Lev* - Heart at the beginning. The text actually begins 'In thirty two' - *Beit* - *Lamed* - *Beit*, that it is only inside the heart that this text can be truly understood.

Mystical: The root of the Hebrew word *P'Liyot* - Mystical, is *Pele*. *Pele* is written *Peh* - *Lamed* - *Aleph*. Shuffled around, *Aleph Lamed Peh* spell the name of the letter *Aleph*. *Aleph* refers to the Sefira of *Keter* - Crown also known as, *Ain* - Nothing. The Talmud warns, 'Do not go inquiring into that which is too mystical (*Muphla*) for you. We have no business with the mysteries.' (*Hagiga* 13a) In telling us that the thirty two paths are mystical, the Mishna is also warning us to beware that in trying to understand the Simple Desire, we are approaching the sense of something lacking in God, as it were, which is not something to probe, not even to reflect upon.

The root *Pele* - Mystery, first appears in the Torah in the phrase '*Ha-yipaleh* - Is anything too mysterious for God? (Gen. 18:14). This verse will be discussed fully in Preface to Chapter Three.

Chokhma - Wisdom: The Sefira of *Chokhma* is also known as *Yesh Me'Ayin* - Something from Nothing, *Creatio ex Nihilo*.

Carved: *Chakika* - Engraving or carving represents the Sefira of *Malkhut* - Sovereignty or Femininity.

דבראשית.

כך רמז לנו כאן בספר יצירה בל"ב, כלומר באותו ל"ב שיש לדייק בתורת משה כן כאן בספר יצירה נעוץ סופן בתחילתן.

פליאות: פלא היינו אל"ף שהוא כתר עליון הנקרא אין, בחי' במופלא ממך אל תדרוש, אין לך עסק בנסתרות (חגיגה י"ג).

כי הרצון הפשוט היא הרגש חסרון בו כביכול שאסור לנו אפילו ההרהור בו. ויסודו (בראשית י"ח י"ד) היפלא מיהו"ה דבר וגו'. ופרש"י שם, היפלא - כתרגומו היתכסי וכי שום דבר מופלא ומופרד ומכוסה ממני מלעשות כרצוני ע"כ. ובעה"י יבואר להלן, (פרק ב' פתיחה למשנה א'. פרק ג' משנה א')

חכמה: כמשמעו, הנקרא יש מאין.

חקק: יסודו (בראשית מ"ט י') לא יסור שבט מיהודה ומחקק מבין רגליו וגו'. וחקיקה היינו מלכות נוקבא. עיין תוס' (סנהדרין ה.) שמביא בשם הירושלמי על הפסוק לא יסור שבט מיהודה, הזכרים במשמע שהם רישי גלותא דבבל דבאו דווקא מזכרים היינו בן אחר בן משבט יהודה, ומחקק מבין רגליו, הם נשיאי ארץ ישראל דבאו מנקיבות ג"כ וכווננו על ראשי סנהדרין בחי' מלכות תושבע"פ. וענין החקיקה היא שעשה נקב על פני שטח האבן וחורץ בו דבריו, והוא עמוק בחי' נקבה.

י"ה: ויסודו (שמות ט"ו ב') עזי וזמרת י"ה ויהי לי לישועה וגו'. ועיין רמב"ן (שם) בא"ד וז"ל וכבר דרשו (תנחומא סוף פרשת תצא) בפסוק כי יד על כס י"ה (להלן י"ז ט"ז), נשבע הקב"ה שאין הכסא שלם ואין השם מלא עד שימחה זרעו של עמלק, ע"כ. א"כ כשאמרו בני ישראל שירה על הים היה בה נבואה על העתיד ומחית עמלק. ובעה"י אפשר לקמן פרק ה' משנה י"ט.

יהו"ה צבאו"ת: ויסודו (שמואל א' א' י"א) ותדר נדר ותאמר יהו"ה צבאו"ת אם ראה תראה בעני אמתך וגו'. ובתפלתה חנה קראה אותו ית' יהו"ה צבאו"ת שפירושו כמו אדון הרצון, שנתמלאה חנה רצון.

ועיין בפ"י הכתב והקבלה (שמות י"ב מ"א) צבאות ה'. בא"ד וז"ל

אמנם צבא הונח עליהם ע"ש התאחדותם והתחברותם זע"ז בחפץ לבם וברצון נפשם להיות מקובצים בעשיית דבר כאיש אחד חברים (וויליגער פראייזן), ולא לאנשי מלחמה בלבד, כי גם משמרות כהונה ולוי' נקראו כן, כמו הבא לצבא צבא באהל מועד, ישוב מצבא העבודה, כי שרש צב יורה על התאחדות והתחברות דברים פרטים יחד, כמו של תשלו לה מן הצבתים (רות ב') והוא אגודת השבילים, ובלשון ארמי שרש צב ישמש על החפץ והרצון, כמו ולא אביתם לעלות תרגומו ולא צביתון, והרכה ממנו בדניאל, ונתתי צבי בארץ החיים (יחזקאל כ"ו) אמרו עליו (כתובות קי"א) ארץ שצביוני בה, כלומר רצוני וחפצי עכ"ל. וגם בני ישראל נקראו צבאות יהו"ה כדכתיב (שמות י"ב מ"א) ויהי בעצם היום הזה יצאו כל צבאות יהו"ה מארץ מצרים וגו' והיא ג"כ מפני

Carving requires penetrating the surface of a material. In Abraham's times writing meant cuneiform penetration of the clay with a stylus. The scribe is masculine, the script is feminine.

The root *Chakak* first appears when Jacob describes his son Judah as a king sitting on his throne with the scribe seated on the floor between his feet: 'The scepter will not depart from Judah, nor the engraver from between his legs.' (Gen. 59:10) Tosafot explains that 'The scepter will not depart from Judah', refers to the male offspring of the Tribe of Judah (the Exilarchs in Babylon who had to be descended patrilinearly from Judah, father to son etc.) while the phrase 'nor the engraver from between his legs', refers to the Princes of the Land of Israel who were eligible for election if they were also descended matrilinearly from Judah. (Sanhedrin 5a) (The Heads of the Sanhedrin Court were the legislators who taught the Oral Torah - which is, of course, *Malkhut* - Sovereignty.)

YH: This refers to the Ten Sephirot as will be explained in Mishna 9.

YHVH TZABAOTH (LORD OF HOSTS): Refers to the twenty-two Letters as will be explained in Mishna 9.

The Hebrew word for Hosts - *Tzabaoth*, is rooted in the word *Tzvi* - desirable, which in turn derives from *Tzav*, meaning desire. The book, *HaKitav VeHaKabala* comments:

The phrase *Tzivot YHVH* - Hosts of the LORD, is used to describe the people who [because of the unity and community among them,] commit with all the willing desire of their hearts and minds; collectively acting as one to achieve their goal. One may find it among groups of Cohen and Levite priests, who are also referred to as *Tzava* - Hosts. (Ex 12:41)

What this says is that *LORD* of Hosts is God of the Desired, Or God of those who desire Him. The first time the root *Tzva* appears in the Torah is in the verse, 'Heaven and Earth and all their hosts (*Tzaba'am*) were completed.' (Gen. 2:1). In other words, there exist heavenly hosts and earthly hosts. In the book, *Mei Hashiloach* it is explained thus:

In the name of the holy rebbe of P'shischa. If Heavenly Hosts are the stars and heavenly bodies, what are the Earthly Hosts? Nowhere in scripture do we find such a phrase. The reason is this, Heavenly Hosts are called by that name because they all appear to be full of the desire to follow the orders of their Creator. An Earthly Host is a collection of people with the same desire to obey the orders of their Creator. They are unified in their desire, to form a Host. (Vol. I *Bereishit*)

In three books: The concept of book is used to describe the tools and medium of Creation for three reasons:

a.) Book is first used in the Torah to describe a chain of births - the Book of the Chronicles of Man. This world is a chain of events, so it is a book.

b.) A book is a finished work, the end is already dictated and written when you hold it in your hands. Similarly, the Sefer Yetzira contends, this world is complete and

שרצונו וחפצו בהם, ע"כ.

ואיתא בספ' מי השילוח (חלק א' בראשית ד"ה ויכלו) וז"ל

אמר הרב הקדוש מפרשיסחא זצלה"ה, לא מצינו בכל תנ"ך להקרא לבריאת הארץ צבא. אך משבא עם ישראל לעולם, נעשה לארץ ג"כ שם צבא. ביאור דבריו, דענין צבא, הוא רוב המתאחד תחת אחד המאחד אותם, והיינו תחת המלך המושל על כולם ביחד. והנה בשמים יתכן לאמר לשון צבא, כי שם ניכר מלכותו ואחדותו על צבא השמים שהוא מולך עליהם, והוא מאחד אותם. ע"כ נאמר בכל פעם צבא השמים.

אבל בעוה"ז, אשר העכומ"ז מכחישים ההשגחה של הקב"ה, לא יתכן לומר עליהם לשון 'צבא', רק לשון צאצאיה. כמ"ש (ישעי' מ"ב ה'), רוקע הארץ וצאצאיה, היינו, לשון התפשטות. אך כאשר באו ישראל לארץ, והכירו אשר השי"ת מושל עליהם, ופרסמו את שם ה' אף בעוה"ז, אז יקרא גם לארץ בשם צבא, ע"כ.

בשלשה ספרים: כעין ספורים להיות כל דבר שבעולם נתפס ע"י ספור, שמתחלה היתה כך וכך ואז התפתחה ככה ואח"כ השתלשלה בצורה כזאת וכו'. כי ספר משמעו זכרון כד"א (שמות י"ז י"ד) כתב זאת זכרון בספר, והזכרון בפשטות משמעו על מה שעבר, וזה סוד הזכר והזכרות שהוא שורש החסדים כולם שמרמזים על העבר.

כי ממה שעבר כבר אין לפחד כלל, וגם מוכרח כל אחד בעצמו להודות על החסדים וההשגחה פרטית שאפשר לו להגיע עד כאן.

בספר: ספר ראשון שנזכר בתורה הוא דכתיב (בראשית ה' א') זה ספר תולדת אדם. והספר ההוא כעין 'אב ואבות' וכדאיתא (ב"ק ב.) מדקתני אבות מכלל דאיכא תולדות, וכמובן מדקתני תולדות מכלל דאיכא קודמן. והכונה היא שכל דבר משתלשל דבר אחר דבר מתחלה עד סוף.

ולמאי דנקט לשון ספר הוא להגיד מראשית אחרית, כמו ספר שכבר נכתב כולו, אם אחז הספר בידו ואינו קורא בו אז הספור שנכתב בו אינו ספור, וכל הספר אינו אלא חבילה של נייר ודיו עד שיהיו קוראים אותו.

ומדובר כאן שכל מארע שאירע מראשית כל יצור נברא עד סוף כל הקצים, מקטן עד גדול הכל על ספר תולדות אדם נכתב. ומדובר כמובן גם על כל גרעין חלקיק ופציל בפרטיות, וכולל היסטוריה של כל דבר שהכל רשום עד עת קץ. והיא בחי' העבר שכבר נכתב הספר.

ספר: ספר שני הוא המספר והמנין, כדכתיב (בראשית ט"ו ה') ויוצא אתו החוצה ויאמר הבט נא השמימה וספר הכוכבים אם תוכל לספר אתם וגו'. מספרים ג"כ מספרים ספור אע"פ שהוא באופן משונה קצת מספור הראשון.

חכמת המתמטיקה והפיסיקה והקוסמולוגיה וכדומה כולם מספרים אותו סיפור, איך נתהווה העולם וממה וכיצד מתקיימת וממשיכה. רק הלשון שבו הם מדברים הוא שפת מספר ומנין וחשבונות וחוקי הטבע וכו',

finished, everything is already 'written'.

c.) A book is not really a narrative if it has never been and will never be read. It's just a stack of papers with specks of ink on them; data. When the reader's mind makes sense of the specks of ink on the paper, a Book happens. Similarly, when we read Creation we become partners, creators of the Book.

Chronicle, account, and narrative: The key to the secret of this Mishna and the entire Sefer Yetzira is hidden in the mystical subtleties of Hebrew. Different vowels added to the three letter root, *Samech - Peh - Reish* to create three meanings - *Sefer - Sfar - Sipur*.

Sefer - Chronicle: The root *SPhR* first appears in the Torah in Genesis, 'This is the Book of the Chronicles of Man.' (5:1) The Hebrew word *Toldot* translates both as chronicles or offspring, and is always assumed in rabbinic literature to imply fathers begetting children. The word 'chronicles' hints at a chain of causality, from a beginning to an end.

The Chronicle referred to in the text is a written record of every event since the first recordable moment in the story of creation, even before time began, from the smallest event on the subatomic, quantum level, to the final act in the unfolding of the end. The Chronicles of Man have been written, i.e. the story, the individual history of every single, solitary particle and sub-particle of energy and mass. The chronicle includes the sub-histories of all things from beginning of all beginnings to the end of all ends. The book is a thing of the past, and it is therefore Male.

The word *Zikaron* - Memory is cognate with the word *Zachar* - male. This is the secret of male and masculinity; the source of the Sefira of *Chesed*, which is connected to the concept of memory and the past. There is nothing to be afraid of in the past. It's also impossible to stand at any point in the present without being aware of all the Lovingkindness that has gone into the world to bring us to this point. Every reminder is by definition a symbol of Chesed.

Sfar - Account: This word is first used in Genesis '[God] took [Abraham] outside, and told him, 'Look, please, at the sky and *Sfar* - count the stars, if you can count them.'" (15:5) *Sfar* is a count, an accounting, it uses number. Now, numbers also tell a story although in a somewhat different way to that of the first book. Mathematics, physics, cosmology and other sciences are all telling the same story. They are describing how the world happened, where it came from, what keeps it going and how it continues. The language and symbols may differ, they speak in equations and formulae and laws of nature and such, but the essential story is identical to that of the first book. The difference is that mathematics and the other sciences speak in the present tense, never in the past or in the future, because in the world of numbers everything is happening and unfolding and evolving in the present. The Account is therefore neither past nor future, neither male nor female.

Sipur - Narrative: The third book is the triple strand, twisting and braiding entwining the other two into one long thread the way narrative does. Unlike the chronicle which is a history of every particle in the universe, the narrative doesn't simply recite histories, but makes sense of them. For example, being told the precise history of an

אבל הסיפור שמספרים הוא אותו סיפור שמספר הספר הראשון. רק המספר והחשבון הוא בהוה ולא בעבר ולא בעתיד מכיון שבעולם החשבון וחשבונות הכל קרה בהוה. והיא בחי' ההוה.

וספור: ספר השלישי הוא החוט המשלש אותם בהידוק חזק והוא כעין השיחה הסיפורי שאינה מספרת רק תהליך כל תא וכל מולקולה וכל אטום בגוף האדם.

כי א"א לתפוס חוט השיחה בפרוטרוטים זעירים כאלו להבין ממנו מעשי האדם ההוא ומאורעותיו כי הפרט אינו מורה כלום על הכלל ותולדות המיקרוקוסמוס (עולם קטן) אינו מספר לנו מה קרה עם המקרוקוסמוס (עולם גדול).

הספור היא הנוקבא סוד העתיד לבא כי מי שיש בידו ספר, כמו שהזכרנו לעיל, אינו תופס רק חבילה של נייר ודיו עד שקורא אותו. זאת אומרת שהספור הוא העתיד של הספר. והיא בחי' העתיד.



פתיחה למשנה ב'

הספר התחיל בל"ב נתיבות, עכשיו ידובר על חלק א' גדול מהל"ב דהיינו י' ספירות. ויתר כ"ב אותיות יתבארו בפרק ב'. הנה כתיב (שמות כ"ד י')

ויראו את אלקי ישראל ותחת רגליו כמעשה לבנת הספיר וכעצם השמים לטהר, ובספר חזקוני (שם) מביא מדרש וז"ל,

אמר ר' עקיבא עבדי פרעה היו דוחקין ומכין את ישראל כדי לעשות להם תוכן לבנים בכפל שנאמר תוכן לבנים תתנו והמצרים לא היו נותנים להם תבן והיו צריכים לקושש קש במדבר ואותו קש היה מלא קוצים וברקנים והיה הקש נוקב את עקביהם והיה הדם מתבוסס ומתערב בטיט,

ורחל בת בנו של מתושלח היתה הרה ללדת ורומסת בטיט עם בעלה עד שיצא הולד ממעיה ונתערב עם המלבן והיתה צועקת על בנה ועלתה צעקתה לפני כסא הכבוד וירד מיכאל ונטלהו והעלהו לפני כסא הכבוד ועשה אותו מלבן ונתנו למטה מרגליו של הקב"ה, הוא שנאמר ותחת רגליו כמעשה לבנת הספיר. פירוש לבנה שנעשית משפיר היולדת עכ"ל.

ובה תחלת ביאור מהות הספירות שהם כמו לבנים וחומרי בנין העולם וכמו אבנים שבונים מהם כסא לממה"מ הקב"ה, וכן העידה התוה"ק ויראו את אלה"י ישראל ותחת רגליו כמעשה לבנת הספיר וגו', שהנבואה הזאת היא חזיון הראשון של הכסא.

every molecule in your leg over a twenty-four hour period doesn't tell me what kind of day you had. A chronicle of the microcosm won't tell me anything about events in the macrocosm.

Narrative is not simply a retelling, it explains nothing about the past. Nor is it a mathematical unfolding which explains everything in terms of accounts and equations in the present tense.

The narrative is feminine, because it contains the future. The secret of future, of the world to come, is feminine. As was said above, a person holding a book is only holding a bundle of papers covered with specks of ink - until they actually read it. As we read the narrative, and it comes together in our mind and makes sense, the book becomes our future.

The narrative referred to in the third book is the equivalent of the Anthropic Principle of cosmology. One cannot ask the question, 'why are things the way they are?' The fact that we ask the question means that there are people in the world, and for people to exist in the world it would have had to be created exactly to these specifications. If things were different, everything would be different!



Preface to Mishna 2

The book began by introducing the thirty two Paths. Now it will deal with one large part of those thirty two paths, namely the Ten Sephirot. The other components of the thirty two Paths consist of the 22 Hebrew letters, which will be addressed later in the book.

Now, it is written 'They beheld the God of Israel, and beneath His feet was as a brick fashioned of sapphire, like the essence of the heavens in purity.' (Ex. 24:10)

The *Chizkuni* quotes the following Midrash with regard to this verse:

R. Akiba said, Pharaoh's servants were coercing and pressuring the Israelites, forcing them to produce twice their usual quota of bricks without first providing them with supplies and raw materials. So they were forced search for straw in the wilderness, but the straw there was full of thorns and spurs that pierced their heels, and their blood flowed and was mixed into the clay. As she trampled the clay with her husband, Rachel, granddaughter of Methuselah, was in the throes of childbirth. Her baby came out of her womb and was trampled into the brick-clay. She cried out over her babe and her wails ascended to the Throne of Glory. The archangel Michael came down and lifted the still-born, trampled babe and brought it before the Throne of Glory where he fashioned it into a brick and placed it beneath the Holy Blessed One's feet. This is the meaning of the verse quoted above, 'and beneath His feet was as a brick fashioned of sapphire.' Not a sapphire at all, but a *Sh'pir* - Fetus, a brick made of a dead infant.

It is only with this Midrash that the concept of the Sephirot may be understood. This prophecy the Israelites were granted as Moses was ascending the mountain at Si-

וכמו שמספר המדרש בלבנה אחת שירד מיכאל ונטלהו והעלהו לפני כסא הכבוד ועשה אותו מלבן ונתנו למטה מרגליו של הקב"ה, כן בכל לבנה דהיינו בהעשר ספירות שמהן ועמהן נברא ונוצר ונעשה העולם נמצא תוכן צער האם שצועקת ומיללת על בנה הנולד ממעיה ושלייתה שיצאה מבין רגליה הנרמסים ומבוטשים בטיט ורפש.

כן כביכול בנין העולם כלו מצר מצער לו להקב"ה, שהוא כביכול גם האם גם הולד, גם הלבנה וגם המלך. והיינו דכתיב (ישעיה ס"ג ט') בכל צרתם לא [לן] צר. ופירושו שלא מנע עצמו כביכול מלצור ולצייר את העולם אע"פ שצר לו.

ובין הספירות נמצאת ברית, ויש כמה אופנים להבין ענין ברית, עיין אבן עזרא (בראשית ו' י"ח) ע"פ והקמתי את בריתי אתך.

אופן א' ברית הסכמה ודבר שבחרו שנים והוא מגזרת ברו לכם איש.

אופן ב' ויש אומרים שברית גבול כרות עכ"ל. ועיין רמב"ן (שם)

אופן ג' והברית הוא דבר השם כשיגזור אומר בלא תנאי ושיור ויקיים והזכיר הברית, והזכיר שיהיה קיים.

אופן ד' ועל דרך האמת, הברית מעולם היא, והמלה נגזרת מן בראשית ברא אלהים - והנה בריתי כמו ברייתי, עיי"ש.

ובאור אופן ד' נמצא ברבינו בחיי (שם) הברית שהיא נאצלת מעולם הוא הרחמים וסמוכה לעולמים שהיא מנהג העולמים, תקום ותהיה עם הצדיק יסוד עולם, ועם זה תקבל שפע ותשפיע למטה עכ"ל.

וזה סוד ספירת הכתר שדרשו בו חז"ל (חגיגה י"ג). במופלא ממך אל תדרוש, אין לך עסק בנסתרות.

להבין סוד הכתר דע כי אף במיתת מלך בשר ודם הכתר מלכות נשאר כמו שהיה משום שאינה חלק גופו ואינו נפסק בהפסק חיי המלך. והוא משל ודוגמא על הספירה. כמו שהכתר יושב על ראש המלך ואינו חלק גופו כמו כן ספי' הכתר אין למנות אותה עם ספי' חכמה ובינה וז' מדות שכולם דוגמת המוח או אברי אדם קדמון, ואילו ספירת הכתר מופשטת ונבדלת ומעלתה ומקומה מחוץ לו, וזה בחינת האין.

ולמה נקראת אין, אלא כמו שהסברנו ענין הרצון הפשוט, (כפתיחת משנה א') הכי יש צמצום גדול מזה שכביכול נעשה צורך לו ית' כמו חלל בקרבו שעשה מקום להרגיש ריקנות שהיא כדוגמת אין ואפס וחשכה באמצע אורו ממש.

משנה ב' מציירת איך שהרצון הפשוט שהוא סוד הצמצום (כמו שפי' בהקדמת משנה א') הסתעף לי' ספירות על שני צדדים, שהספירות חומרי הבנין אע"פ שהם צער וצמצום לו כביכול הם אמצעי להשגת מטרתו, להיטיב לברואיו ולהיות לו דירה בתחתונים.

nai, was the proto-celestial vision, the first description of the celestial Throne of Glory. The sapphire brick described in this vision, is the prototype of all the bricks and building blocks which comprise the very stuff of creation, formation and fixing of the world, including those we call the Ten Sephirot. In essence they are made of pain of the mother wailing and grieving for the doomed child of her womb trampled and trodden into clay and sludge. So, the entire created universe is but the pain and grieving of God, who is, as it were, both mother and child, brick and king.

The idea of God's pain is integral to the way the kabbalist understands creation. There is a *Mesorah*, an oral tradition of how the words of ancient texts should be spelled versus the way they are read, according to which a word may be spelled one way but read quite differently. Isaiah says, 'In all their anguish *Lo Tzar* - He was not anguished.' (63:9) The *Mesorah* tells us that this is one of the places where a word is spelled one way but read differently. That while the word *Lo* in the verse is written *Lamed Aleph*, and means No, it is read as though it were spelled *Lamed Vav*, and means quite the opposite. The verse now reads 'In all their anguish *Lo Tzar* - is His anguish.' Yet God did not hold back from creating and fashioning the world just because it would be a source of anguish to Him.

Among the Sephirot is a covenant. There are various ways of understanding the concept of covenant. Rabeinu Bachya points out in his commentary that the word *Brit* - *Covenant* is often associated with the word *Olam* meaning World or Eternity, suggesting that *Brit* precedes time. The *Brit* came before the beginning of history, and will last forever. The essence of the eternal covenant is Compassion. A single covenant of Compassion has always existed and will always exist. Fig. 1:1

The idea that the building blocks of the universe are both divine pain and that the promise or covenant of compassion which is divine desire to alleviate pain, seems paradoxical and mutually exclusive. Add to this, the need God feels which we call the Simple Desire, and it all combines to form a mystery of unfathomable proportion. This mystery we call the Sephira of *Keter*, about which the sages said, 'Do not delve into what is too mystical for you, you have no business with mysteries.' (*Hagiga* 13a).

Mishna 2 describes how the Simple Desire and the covenant of Compassion at the heart of the *Tzimtzum* branch out to become the Ten Sephirot on two sides, in two rows. The Sephirot are the building-blocks of the universe. Even though they represent pain and constriction, they are the medium through which God, as it were, achieves His goal; to do good for His creation and to have a dwelling-place on Earth, among mortals.

Mishna 2

TEN SEPHIROT WITHOUT WHAT, NUMBERING THE TEN DIGITS, FIVE OPPOSITE FIVE AND A COVENANT OF UNITY DESIGNED BETWEEN THEM, IN THE CIRCUMCISION OF THE TONGUE AND THE CIRCUMCISION OF THE PENIS.

משנה ב'

עשר ספירות בלי מה במספר עשר אצבעות חמש כנגד חמש וברית יחוד מכוונת באמצע במלת לשון ובמלת המעור.

עשר ספירות בלי מה: כמבוא במדרש (רבה במדבר י"ד י"א) וז"ל

עשרה זהב: כנגד עשרה מאמרות שנברא בהם העולם וכנגד עשר ספירות בלימה וכו' ע"כ.

ולקמן (משנה ז') נעוץ סופן בתחלתן ותחלתן בסופן כשלהבת קשורה בגחלת, כי עשרת הדברות ועשרה מאמרות ועשר ספירות בלימה זו לעומת זו הן כמבואר במדרש, וכמו שבמאמר

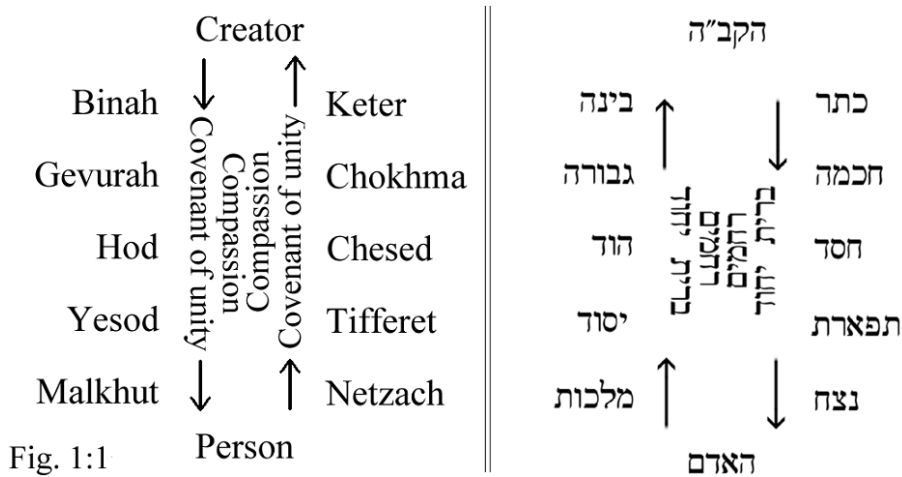

Fig. 1:1

אנכי יהו"ה ה' שבעשרת הדברות לא נמצא מפורש צווי ואזהרה, כ"כ אינו כתוב מפורש במאמר ראשון שבתורה בראשית ברא וכו' מי אמרו, כן ענין עשר ספירות.

וספירת הכתר שהיא הראשונה ג"כ אין לה הוי' כמו שיש לט' ספירות אחרות מחכמה עד מלכות, כי כל אות מד' אותיות שבשם הוי' ב"ה מורה לספירה, אבל ספירת הכתר מרומז בקוצו של יו"ד שממעט והולך ואיננו, (זוה"ק חלק ג' רנ"ח. ועיין לקמן פרק ג' משנה א' ד"ה מים)

ספירות: לשון חיבור וזיווג כד"א (ברכות ג.) ואשה מספרת עם בעלה. עיין ספר קול שמחה - פרשת ויקרא וז"ל

במדרש (ויק"ר ב' י) ברוך המקום שספר עצמו עם הצדיקים הראשונים. אדם העלה שור ע"ג המזבח, שנאמר (תהלים ס"ט ל"ב), ותיטב לה' משור פר. נח קיים מה שכתוב

Ten Sephirot without what: The first direct mention of the Ten Sephirot in Jewish literature is to be found in the Midrash:

Ten Gold - Corresponding to the ten sayings with which the world is created, corresponding to the Ten Sephirot *B'limah* - Of Nothingness. Corresponding to the ten generations from Adam to Noah, and from Noah to Abraham. Corresponding to the Ten Commandments etc. (Num. *Rabba* 14:11)

Later in the chapter (Mishna 7) we are told that their ends are inserted into their beginnings and their beginnings into their ends, like a flame in a burning coal. The Ten Commandments and the Ten Sayings of Genesis and the Ten Sephirot of Nothingness correspond to one another, just as the Midrash says. And just as in the First of the Ten Commandments we don't actually find any explicit commands, so we do not find any explicit saying in the first of the Ten Sayings of Genesis.

The same goes for the First of the Ten Sephirot, *Keter*, which has no real existence compared to the other nine Sephirot from *Chokhma* through *Malkhut*. To illustrate how removed and insubstantial *Keter* compared to the other nine Sephirot let us examine their alignment with the four Hebrew letters of the Tetragrammaton. In the Name *YHVH* the letter *Yud* corresponds to *Chokhma*, *Heh* corresponds to *Binah*. *Vav* corresponds to *Tifferet* which includes the other six Sephirot known as *Midot* - Characteristics. The final *Heh* corresponds to *Malkhut*. The Sephira of *Keter* is not associated with a letter in the divine name. Rather, it is associated with the ever vanishing, ever receding, infinitely thin point on top of the letter *Yud* of *Chokhma*.

Sephirot: Sephira is also an expression of desire and sexual connection, as we find in the Talmud, 'During the third watch of the night a woman *MeSaperet* - Relates to her husband.' (*Berachoth* 3a). The English word, relate, carries both meanings, recount, and connect.

With this idea in mind Reb Bunim of P'shischa explains the Midrash:

Blessed is the Omnipresent who counts Himself among the early saints. (Lev. *Rabba* 2:10) The word *Siper* - Counts, may be understood in the way it is used in the Talmud, to Relate. God relates to His saints in such a way that they exchange knowledge with one another. Thus the saints were able to fulfill the dictates of the Torah although it had not yet been given explicitly because of the flawless coherence they share with God. (*Kol Simcha - Vayikra*)

Without what: The first time Sefer Yetzira uses the word *B'lima* - Nothingness, here in the Mishna, it is expressed as two separate words, *Bli Mah* - Without What. The word *Mah* - What, first appears the Torah in the verse, 'It was brought to Adam to see *Mah* - What he would name it.' (Gen. 2:19) If we are to interpret the particular and unusual choice of spelling here, it may also be understood as Ten Sephirot *Bli Mah*, Ten Sephirot without Name.

Numbering: Why use the phrase numbering 10 digits, and not Ten Sephirot *corre-*

בתורה, שנאמר (בראשית ח' כ), ויבן נח מזבח לה'. אברהם קיים את התורה כולה, שנאמר (בראשית כ"ו ה), עקב אשר שמע אברהם וגו'. וכו' וכו' עיי"ש כל המדרש,

פירוש, שסיפר עצמו כו'. כמו שהצדיקים הראשונים שלא נתנה תורה להם והם קיימו אותם מאליהם מצד תמימותם, שהלכו בתמימות אשר להם, והורה להם תמימותם שיעשו מה שעשו.

וזו פירוש הכתוב אשרי תמימי דרך ההולכים בתורת ה'. מאשר הכתוב אותן תמימי דרך, אשר הלכו בתמימות, והתמימות הגיע להם שיעשו המעשים אשר עשו, ובלא ידיעה הגיע להם שהלכו בתורת ה'. כך כשנתן הקב"ה תורה לעמו, צוה לנו על מצוות, אשר נעשו אותן המעשים אשר הורה לנו מצד תמימותו.

וזוהו תמים פעלו, תמים דרכו. פירוש, אשר התמימות הורה ככה לצונו, על החוקים והמעשים האלה, אשר נצטוונו בתורה. ומזה נראה, שהגיע השי"ת אל אותה תמימות בעצמה אשר היה לצדיקים הראשונים, אשר גם הם, הורה להם התמימות שיעשו אותן המעשים בעצמן אשר הגיעו מתמימות של השי"ת. וזה יורה שנתאחדו הצדיקים הראשונים והשם יתברך בתמימות כאחד. וזה שספר עצמו. והבן, עכ"ל.

בלי מה: כלומר בלי שם ותואר, כדכתיב (בראשית ב' י"ט) ויבא אל האדם לראות מה יקרא לו.

במספר: ויסודו (ויקרא כ"ה ט"ו) במספר שנים אחר היובל תקנה מאת עמיתך וגו' כלומר העשר ספירות באו בכח האדם שיבא אחר זמן, לכן השתמש במלת במספר ולא אמר כנגד או מול או לעומת כמו שאמר להלן חמש כנגד חמש.

במספר פירושו על החשבון שתהיה אחר כך, כמו שחשבון שנים ליובל תחליט ערך דמי הקרקע כן עשר אצבעות החליטו מספר הספירות. להגיד ראשית מאחרית, שצורת אדם הכתיב צורת כל העולם כלו מתחילה עד סוף ולא להיפך.

לא בשביל שיש עשר ספירות יש לו לאדם עשר אצבעות, אלא בשביל שיש לאדם עשר אצבעות וכו' ולמה לו לאדם עשר אצבעות דווקא, אלא כן גזרה התורה הקדשה שקדמה לעולם אלפים שנה כדאיתא במדרש (בראשית רבה ח' ב')

חמש כנגד חמש: עיין לקמן משנה י"ב, ביאור סוד החמש ואות ה"ה. ועיין לקמן, פרק ב' משנה ב'.

וברית: בין החסדים ובין הגבורות יש חוט המשולל דלית ליה לא מהאי גיסא ולא מאידך גיסא, בשלילת כל המדות כולם, והוא החוט המחבר אדם עם קונו, והיא המחשבה תחילה הנזכר בפתיחת משנה א', דהיינו רצונו הפשוט ב"ה המחייב ומהווה ומקיים העולם, והיא הרחמים הנאצלת מעולם כדברי רבינו בחיי.

ולמה הזכיר כאן ענין הברית משום שהזכיר ענין ה' ספירות וא"א לעיין בהם בלי להקדים להם ברית הרחמים שקדמה, שהוא הרצון הפשוט.

sponding to 10 digits? The word *B'Mispar* - Numbering, is first mentioned in the Torah in the verse, 'Numbering the years after the jubilee year.' (Lev 25:25) Telling us how to calculate the value of a field, by *B'Mispar* - Numbering how many harvests it can yield before the jubilee year, when it must revert to its original owner. Likewise, this Mishna is telling us that God calculated the number of Sefirot according to the number of digits humans would eventually have, rather than the other way around. The word *B'Mispar* means to calculate according to the value of something in the future. This is another example of the principle we encounter in Sefer Yetzira, 'the end is inserted into the beginning and the beginning into the end.' (Mishna 6)

Five opposite five: The secret of the fifth Hebrew letter *Heh* and the mystery of the number five, explained in Ch. I Mishna 12 and Ch. II Mishna 2.

A covenant: Imagine the Ten Sefirot in two columns, one column is positive, giving and unbroken, expressing *Chesed*, the other negative, withholding and broken, expressing *Gevurah*. Between them runs a thread, devoid of *Sephira* attributes and unattached to either column. This thread, connecting us to God, is the Simple Desire. It is Divine Compassion in response to Divine Suffering, which is the eternal Covenant.

The reason *Brit* - Covenant is mentioned here in the Mishna at all, is because the Ten Sefirot are being mentioned for the first time, and it is impossible to study them without first being made aware of the covenant of compassion, i.e. the Simple Desire from which they spring.

Of Unity: Our Mishna considers the tongue to be halfway between the five fingers of the right hand and the fingers of the left. The covenant of unity referred to here concerns the quality of the connection and relations between people, in speech or the sexuality. The essence of speech or sex is to connect otherwise separate people with one another. The condition for the connection is that it be true and honest. For if it is not the truth being told in speech or in the sex act then the connection is not real, and it is an abandonment rather than a connection.

Circumcision of the tongue: The Hebrew word *Milah* means a word, as it is written 'For there is no *Milah* - Word upon my tongue, behold, God, You know it all.' (Ps.139:4)

Circumcision: As it is written 'And you shall have *Milah* - Circumcision done to the flesh of your foreskin and it will be a covenant between Me and you.' (Gen. 17:11)

Penis: The reason the Mishna uses the word *Ma'or* - Genitals and not the word *Basar* - Flesh, or any other word, is because *Ma'or* can be understood in a number of ways. It can suggest exposure, shame, vulnerability and nakedness, while another meaning of the word *Ma'or* is awakening and excitation.



Preface to Mishna 3

After introducing the Ten Sefirot and telling us they are made of sets, and that the Simple Desire flows between them like an irrigating river, and after stressing that the

יחוד: כי שניהם דהיינו דיבור אנושי וזיווג זכר ונקבה מחברים ומיחדים אנשים נפרדים. ובתנאי שניהם קיימים ונאמנים באמת וקשוח, דאי לאו אמת, הדבר שקר והזיווג בוגדים תפריד ביניהם.

מכוונת באמצע: ולא השתמש בלשון מכריע בנתיים כדלהלן פרק ב' משנה א', ושם אבאר.

במלת לשון: מגזרת (תהילים קל"ט ד') כי אין מלה בלשוני הן יהו"ה ידעת כלה.

ובמלת: מגזרת (בראשית י"ז י"א) ונמלתם את בשר ערלתכם והיה לאות ברית ביני וביניכם.

המעור: ולמאי דנקט מעור ולא נקט בשר, משום שנשא שני תרגומים א' לשון קלון וערוה ומערה וב' לשון ער וערור.



פתיחה למשנה ג'

אחר אומרו כי העשר ספי' הם זה לעומת זה ובאמצע כמו נחל המשקה אותם הרצון הפשוט, והרצון עצמה לאו מן המנין. בא להסביר איך העשר ספירות נובעות וצמחות מן הרצון הפשוט.

ועוד יסוד נחוץ להבנת ספי' הכת"ר, שבשעה שהכתר מונח על ראש מלך אז תוך תוכיותו ואמצע אמצעותו היא הנקודה הבינוני ומרכזי שקיימת בין שני חלקי המוח, דהיינו בין חכמה ובינה, והנקודה ההיא נקראת ספי' דעת, והיא הרגש הרצון להשיג ולהפיק המטרה.

ובאת משנתנו לפרש מה בין כתר לדעת ולמה הם נפרדים. ובמשנה זו נתפתח הספר ויצא מבחי' קבלה עיונית ונכנס לבחי' קבלה מעשית כי דבריה מציינים איך אדם מרגיש הספירות ובאיזו תחושה אפשר להבין אותם באופן מעשי בגופינו ובשכלינו.

וזה סוד הדעת שהיא השתלשלות הכתר מן האיין אל ההויה. והכתר עצמה א"א להבין מהותה בשום אופן כי מאוד נעלמה מעל תעלומת כמו שהסברנו במשנה א'.

והוית הדעת למשל כמו המתקף-האלקטרוני שעוברת מן המוח דרך חוט השדרה שע"י מתנעים הגידים שבאברים כפי רצונו של אדם. שהרצון באדם היא דבר אי-מוחשי דוגמת המחשבה במוח האדם שאי אפשר לשני להכירה מבחוץ. ואפילו האדם עצמו אינו יכול לפרטה אלא באחד משני אופנים, או לתאר אותה במילים לאמר זו רצוני ומחשבותי, או לפעול אותה במציאות. ושני אופנים אלו צריכים לפעולת המתקף-האלקטרוני שעוברת מן המוח דרך חוט השדרה או אל הלשון לתארם בדיבור, או אל האברים להנעתן כפי רצונו.

והנה במשנה זו נתבאר סוד הזמן והעת, ומוסבר איך ייחס האדם אל זרימת הרגעים שעוברים עליו ושהוא שט בהם כמו נחל. וידוע שיש כמה ברורות איך לחשוב על הנחל.

Covenant or Simple Desire is not actually one of the numbered Sephirot, the text explains how the Sephirot depend upon the Simple Desire, while the Simple Desire remains completely independent of them.

The first of the Sephirot is called *Keter* (Crown). To understand the secret of *Keter* one must realize that even with the death of the mortal king or queen, the royal crown remains as it was. The Crown is not interrupted with the death of the sovereign, which teaches us something important about the Sephira of *Keter*; namely, that the crown is conceptual. Just as the crown sits on the head of the monarch but is not part of the head or body, similarly, the Sephira of *Keter* is not really counted among the other Sephirot. The Sephirot in general are all analogies of the human form, a conceptual body known as *Adam Kadmon* - Primal Man. If the Simple Desire is God's need, *Keter* is the first step in the fulfillment of God's Desire, but *Keter*, as has been stressed, is *Muphlah*, too wondrous to be comprehensible. The meaning of *Muphlah* is that it has the quality of *Ain* - Non-existence. God made a space in which there is a feeling of emptiness which is the prototype of *Ain* - Nothingness, darkness inside the Divine Light.

There is another important fundamental aspect to the Sephira of *Keter*. The circlet of the crown sits around the monarch's brow. If we look for the center of that circle, we can visualize it as the midpoint in the brain of the crowned head. That midpoint is the interface between the two hemispheres of the brain.

The second and third Sephirot, *Chokhma* and *Binah*, can be visualized as two hemispheres of the brain. *Chokhma* is Right Brain, and *Binah* is Left Brain. They can be seen as thesis and antithesis. Their product result is synthesis, which is named in the kabbalah as *Da'at* - Knowing.

Mishna 3 is important to prevent confusion about the nature of *Keter* and *Da'at*. The Mishna also takes us beyond the intellectual world of purely Speculative Kabbalah into the world of Practical Kabbalah, because it teaches us how to experience Sephirot. *Da'at* is the evolution of *Keter* from the *Ain* - Nothingness to the *Havayah* - Beingness of *YHVH*, while *Keter* itself cannot be understood or grasped in any way, because it is *Muphla* as was explained.

Da'at can be understood by way of an analogy. *Da'at* is like the electrical impulse flowing from the brain through the spinal cord, by which a person moves his limbs. His desire is invisible to the observer, unless he either expresses it verbally, or acts it out. Both these options require those electrical impulses flowing from the brain through the spinal cord, either to the tongue and organs of speech to articulate it, or to the limbs to enact it.

Da'at is also the key to the secret of Time and the Moment, explaining how we relate to the flow of seconds streaming past us as though we are swimmers in the river of time. There are a number of options to choose from when thinking about this river.

- Someone sailing against the current of the river will experience it as a powerful force of water flowing towards them from the distant mountains.
- Someone floating on their back in the river looking up at the sky, does not feel the force in the flow of the water, nor will they experience the water flowing swiftly, changing and shifting.

למשל, מי שבא בספינה מן הים ונכנס בה לתוך הנחל יאמר שהנחל הוא זרימת מים באים נגדו בכח חזק מן ההרים שבמרחק.

מי שצף על מי הנחל ומסתכל לשמים לא ירגיש כח חזק במים ולא יבין שהמים משתנים והזרם מתחלפת, ויאמר שהנחל הוא סתם הרגש תנועה אבל המים עצמם אינם זזים.

מי שעומד על שפת הנחל רואה רק שהמים עוברים מימין לשמאל או להיפך בלי הפסק שכמעט אי אפשר לעמוד עליהם לאמר מה הם, מאין באים המים ולאן הולכים.

ויש עוד הרבה דרכים להתבונן במים ובנחל חוץ משלש דוגמאות הללו, כגון מי שעומד תוך הנחל במים ורגליו תחובים בקרקע וכו'.

כן ענין הזמן, יש מי שמסתכל עליו ואמר שהזמן בא לנו מן העתיד כמו מי שנכנס מן הים להנחל חושב שהעתים באים נגדו בכח חזק מן העתיד שבמרחקים.

אכן יש מי שמרגיש את הזמן כגון תורת משה המתחילה בראשית ברא וגו' שהמסתכל אליה יאמר שהזמן התחילה מן העבר ובא לנו עד כאן ומכאן והלאה ימשיך הזמן אל העתיד לבא.

וכנגד שיטה זו בא בפרש"י (בראשית א' א') והקשה ז"ל,

בראשית - אמר רבי יצחק לא היה צריך להתחיל את התורה אלא מהחודש הזה לכם שהיא מצוה ראשונה שנצטוו בה ישראל ומה טעם פתח בבראשית, עכ"ל.

פ"י כי האמת היא כי האדם עומד בעכשיו ומה יועיל לו לדמות בדמיון שעומד בזמן מן הזמנים שהיו כבר לעולמים, העיקר הוא החדש הזה לכם. וזה פ"י המדרש (שיר השירים רבה א' כ"ח)

ר' ינאי אמר לא היתה התורה צריכה להדרש אלא מהחדש הזה לכם ומפני מה גלה הקדוש ב"ה לישראל מה ביום ראשון ומה ביום שני עד יום ששי בזכות שאמרו (שמות כ"ד) כל אשר דבר ה' נעשה ונשמע מיד גלה להם ע"כ.

וקשה מה כוונתו של ר' ינאי ואיך זכו מדה במדה על שאמרו נעשה ונשמע זכו לדעת איך שברא הקב"ה את העולם. אלא שהם דרשו מלשון הצווי החדש הזה לכם דייקא שיש לו להאדם לתת על לבו עכשיו מה שהקב"ה דורש ממנו בההוה. לא להסתכל להשען על העבר ולא לפחד מהעתיד. על כן אמרו כל אשר דבר ה' נעשה עכשיו אנחנו מוכנים ומזומנים לעשות רצונו בפועל ולשמוע גם כן בההוה.

ובזה גילו סוד גדול שעוד לא נתגלה בעולם, כמו שדרשו עליו בגמ' (שבת פ"ח.) אמר רבי אלעזר בשעה שהקדימו ישראל נעשה לנשמע יצתה בת קול ואמרה להן מי גילה לבני רז זה שמלאכי השרת משתמשינ בו וכו'.

- Someone standing on the riverbank who only sees the surface of the water passing from right to left or vice-versa continuously, can say hardly anything about the river but that it passes this spot. Where the waters come from and whither they flow cannot be known, nor can the force of the flow be gauged.

There are many other ways of thinking about the water and the river, beyond the three simple examples laid out here. E.g. One might imagine himself standing with his feet planted in the mud of the riverbed facing the flow, etc.

It is the same with Time.

- One person may look at time and see it flowing towards him from the future. Just as someone sailing into a river from the sea perceives it coming at him from some mountainous distance, he sees time coming at him unstoppably from some distant future toward which he is traveling.
- Someone else may see time the way the Torah describes it, as a narrative beginning at some clearly defined beginning in the past, reaching him in the here and now, and moving past him into the future.

It was from this point of view that Rashi comments:

In the Beginning God Created: [...] ‘The Torah ought not have begun here, but with the first commandment Israel was given, at the juncture in where God said, ‘Let this month be the head month, etc.’ (Ex. 12:2) which was the first commandment the Israelites were given. Why does it open with the story of Genesis? (Gen. 1.1)

Rashi’s question makes most sense to someone who stands in the present moment. What need is there to know where time is flowing from? Is it not better to simply be in the present moment to know what to do now?

R. Yanai said, The Torah needn’t have begun anywhere but with the phrase ‘Let this month be the head month.’ (Ex. 12:2). Why did God reveal to Israel what happened on the first day, what on the second etc, until the sixth day? It was in merit of their response. As soon as they said ‘All that the LORD has said will we do, and we will listen,’ (ibid. 24:7) the narrative of the Genesis chapter was revealed to them. (Cant. *Rabba* 1:28)

There is a spiritual rule of measure for measure, that the reward always reflects the deed. What is the essence of R. Yanai’s teaching? He is asking why Israel was rewarded for their declaration of unquestioning obedience with the narrative of Genesis.

The answer, it seems to me, is that when Israel responded ‘everything God commands we will do, and we will listen’, they had internalized the lesson of the first command to make [*Nisan*] the head month. They understood that what was important was only the here and now, the present moment. They understood from the way the first commandment was phrased that the Torah was not a legend but a guide, a living testament to everyday life. That God demands one be anchored in worship in the present moment, not to be stuck in the past or live in fear of the future. By putting ‘we will do’ before ‘we will listen’, essentially promising obedience before even being told what to

והסוד הוא שהקב"ה הוא הפנים והפנים לכל דבר שבעולם גם העת והזמן, ולזה בא רבי ינאי בפסוק הביאני המלך חדריו וכו', כי זהו חדריו כביכול של הקב"ה לפני ולפנים מן הזמן, מקום שהעת והזמן משתווים בהווה. וגילה לנו הקב"ה רזין סתימין חלף עבדתינו לא להסתכל על הזמן כלל.

וכמו שמבואר בספה"ק נועם אלימלך (פ' שופטים ד"ה לא תטה) וז"ל

ולא תכיר פנים דהנה כתיב לא יהיה לך אלהי"ם אחרים על פני י"ל הפירוש כך דהנה הבורא ברוך הוא הנקרא פנים של כל דבר כי כל דבר יש לו חלק אלקות המהווה ומחיה אותה ואם ח"ו אדם חושב איזה מחשבה זרה או שהוא מסתכל איזה הסתכלות רע אזי הוא מגרש ומרחק את הפנים ממנו והמחשבות זרות וההסתכלות והרהורים רעים נקראים אלהי"ם אחרים. וזהו לא יהיה לך אלהי"ם אחרים כו' ע"כ.

וע"ע בנועם אלימלך (יתרו ד"ה וישמע) בא"ד

וזהו לא יהיה לך אלהי"ם אחרים על פני ע"ד דאיתא (שבת ק"ח:) לא יהיה בך אל זר זה היצר הרע והזהיר לא יהיה לך אלהי"ם אחרים פירוש מחשבות זרות על פני רוצה לומר שהוא נגד הפנימיות וזה הוא התנגדות שלא תוכלו לעורר הפנימיות ע"כ.

ופי' דבריו שהקב"ה הוא פנימיות כל דבר בעולם, וכשהאדם מקדש פנימיותו כגון שמטהר מחשבותיו אז מאיר פני הוי"ה. וזה פי' בטוי לפני ולפנים, שכל דבר בעולם הוא פנים של הקב"ה, וכל מה שאצלנו יותר פנימי הוא פני ד' יותר מגולה.

וכשהכהן גדול נכנס לפנים מההיכל אל קדשי הקדשים, נכנס אל המקום שם יותר מגולים פני ד'. לכן פנים משתמע תרי אפי היינו תוך וחיצון שכל מה שאצלנו תוכיות יותר עמוק הוא דייקא יותר גילוי פנים לו ית'.

פנמיותנו הוא פני ד', וכשהאדם מאפיל מחשבותיו במחשבות זרות או מחלל את השם, חלק אל"ה ר"ל, אז מהוה אלהים אחרים אל פני דייקא.

וכן הוא לענין הזמן שמה שאנחנו מרגישים בנו מעבר הזמן והעת הוא מה שנתן לבשר ודם להרגיש, ובאמת בפנמיותנו אין רק העכשיו וההווה. ואי אפשר להבין סוד הזמן בלי לעמוד על סוד ספי' הדעת.

כי דעת פירושו דע עת כדאיתא בספר באר מים חיים (פרשת וילך פרק ל"א) בא"ד וז"ל

כי צריך אדם להבחין העתים שעומד בו איך להתקרב אל ה' בכל עת ועת. וזה מרומז במלת דעת שהוא דע עת שהע' נדרש לפניה ולאחריה, ע"כ.

וכל מה שאנחנו נשתקעים ונשקדים בהווה מגלים יותר ההוי"ה ב"ה עד לעומקו. וזה פי' מי גילה לבני רז זה וכו' שעדיין לא השיגו בני אדם סוד זו שיש בחי' פני ופנים גם לזמן. וסוד

do, the Israelites had intuited a form of worship hitherto only known to the angels. As the Talmud says:

When Israel put ‘we will do’ before ‘we will listen,’ a voice cried out from heaven, saying to them, ‘Who revealed to My children this secret, [speech] that only Ministering Angels use?’ (*Shabbat* 88a)

God is both face and content of everything in this world, including Time itself. This explains why R. Yanai teaches his Midrash in reference to the verse ‘The king has brought me into His chambers.’ (Cant 1:4) God’s innermost chambers, the inside of the inside of Time itself, are that place where all time happens simultaneously, where all moments are now. God rewarded us, measure for measure, revealing the utmost secrets in exchange for our having chosen to ignore time altogether and stay focused in the present moment.

In his book *No’am Elimelech*, Reb Elimelech quotes takes the word ‘face’ from two verses, ‘Do not distort justice; do not recognize faces, and do not take bribes.’ (Deut 16:19) ‘You shall have no other gods in My Face.’ (Ex. 20:3) to extrapolate the following:

It is God who is the face of everything, for everything has in it a portion of God giving it existence and providing it with life. If a person, God forbid, thinks some improper thought or uses his eyes to look somewhere unwholesome, he repels and distances the Divine Face from himself. Improper thoughts, unwholesome gazing and reflection are the embodiment of those ‘other gods’ mentioned in the Ten Commandments. (*Shofetim - Lo Tateh*)

God commanded, ‘You shall have no other gods in My Face.’ meaning you should have no improper thoughts against Me, I who am the face and inside of everything. [Having improper thoughts] will prevent you accessing the inner life of things. (*Yithro - VayiSh’ma*)

In emphasizing that God is the *inside* of everything that exists in the universe, R. Elimelech teaches that God is not the Architect, but the architecture of everything. When a person sanctifies his own inner self, e.g. by purifying his thoughts, he causes the Divine face to shine.

This is the meaning of the Talmudic phrase uses to describe the innermost sanctuary of the Temple, *Lifnai U’Lifnim* - Inside the Inside. The curious thing is that in Hebrew, the word *Panim*, translates both as Outer Face and Inside. It is only in context that one can be sure of its meaning in any sentence; outside or inside. The reason is because everything in the universe is but the Face of God, and the deeper we reach into the essence of something to reveal its depths, the more we reveal the Face of God within it.

When the High Priest entered *Lifnai U’Lifnim* - Inside the Inside, meaning into the Holy of Holies, the inner sanctuary in the Tabernacle, he was actually entering the place where the Face of God is most openly revealed. So the word *Panim*, means both things; Outer Face and Inside. The deeper we penetrate to our own inner core the more we reveal the Divine Face. Our insides are in fact the Face of God. When someone blackens

עוד יותר עמוק היא בחי' עולם הזה ועולם הבא, ששניהם קיימים במציאות כאחת עכשיו בההווה, כמו שפי' בספר נועם אלימלך (פ' קרח ד"ה וזה שאמרו) בא"ד וז"ל

ויפה שעה אחת של קורת רוח בעולם הבא מכל חיי עולם הזה רוצה לומר ויפה שעה אחת כנ"ל דהיינו שאנחנו פועלים להמשיך את הבורא ברוך הוא לעולם הזה להיות שכינתו בתוכנו ועל ידי זה יש להבורא ברוך הוא קורת רוח כנ"ל וחשוב בעינינו הקורת רוח של עולם הבא פירוש התענוג שיש להבורא הוא הנקרא עולם הבא והתענוג שלו יפה לנו מכל חיי ותענוגי עולם הזה שלנו כי זה עיקר הבריאה, ע"כ.

ולכן נקראת שבת ענג וגם מעין עולם הבא, כי שניהם ענין אחד התענוג והעולם הבא. (וע"ע לקמן פרק ב' משנה ד' ד"ה ואין בטוב למעלה מעונג) ופי' דברי הנ"ע שמה שחיצון לנו שאנחנו משוקעים בהנאות גשמיות לנו נקרא עולם הזה, אבל מה שתוך פנמיותנו שאנחנו דואגים לתענוגו ית' ועוסקים בחדוותא דליה זה נקרא עולם הבא, ואע"פ שלכאורה אי אפשר שיתקיים אדם בעולם הזה היינו עכשיו בההווה וגם בעולם הבא היינו העתיד, אינם סותרים זה את זה. (וע"ע לקמן משנה ט' ד"ה ברוך)

לכן כשאמרו בני ישראל נעשה ונשמע אמר להם הקב"ה על שאתם עומדים ומחכים לעבדני בעכשיו שלכם בלי לשאול על העבר או העתיד על כן בא לכם בשכר לדעת מה שהיה ומה שיהיה.

וכשהאדם יודע דעתו שהיא הפקת הרצון הפשוט בעצמו במוחו במחשבתו ובגופו אפשר לו לבא לידי הרחבת הדעת ולהשגת מוחין דגדלות כדלקמן.

משנה ג'

**עשר ספירות בלימה עשר ולא תשע עשר ולא אחת עשר, הבן
בחכמה וחכם בבינה, בחון בהם וחקור מהם והעמד דבר על
בורייו והשב יוצר על מכונו.**

עשר ספירות: פי' אותן שאמרנו עליהן (במשנה ב') שהן חמש כנגד חמש, ושהדעת באמצע כברית יחוד, דע כי בלימה הן.

בלימה: כדכתיב (איוב כ"ו ז') נטה צפון על תהו תלה ארץ על בלימה. נטה צפון על תהו פי' (עיין פתיחת משנה א' בבאור הרצון הפשוט אופן ג') שהתהו הוא ערבוב ובלבול כל הרצונות כלם על מקום אחד ובה צפונים וטמונים, (ועיין לקמן משנה י' ופרק ב' משנה ה').

תלה ארץ על בלימה פי' היפך התהו המלאה רצונות, בלימה כלומר בלי כח רצון וסומכת רק על הרצון הפשוט, שהרצון הפשוט אינה בעל דעה ואין לה רצון לעצמה ואין לה בחירה, כמו שיתבאר לקמן. והארץ אין לה בחירה חפשית רק הרצון הפשוט.

his own thoughts with improper thinking, or when he profanes the Name of God, the Divine within him, he creates other gods in God's Face.

It is similar with regard to time. When we have a sensation of the passage of time, it is purely a human and subjective distinction, it is how we reify our experience of self, turning it into a concrete thing. In truth there is only ever the current and present moment. It is difficult or impossible to arrive at some understanding of the illusory nature of time without familiarity with the Sefira of *Da'at*.

The word *Da'at*, may also be read as two words, *Da Et* - Know Time. R. Chaim of Chernovitz comments in his book, *Be'er Mayim Chaim*:

Every person has to differentiate every moment in which he currently stands, to ensure he spends it trying to draw closer to God. This is hinted at in the word, *Da'at*, which is really *Da Et* - Know Time. The letter *Ayin* may be used as part of the first word and part of the second. (*Vayelech* Ch. 31)

The more practiced we are at living in the present moment, the more opportunity we have to reveal the divinity deep within us. This is why God asks, 'Who revealed to My children this secret [speech] that only Ministering Angels use?' for up to that point no one had discovered and revealed the secret of Time that it has inner dimensions, - *Lifnai U'Lifnim*.

This is the key to understanding the mysteries of the two worlds, *Olam Haze*h - This World, and *Olam Haba* - World to Come. Both exist and coexist concurrently in the present moment. As we read in the *Noam Elimelech*:

This is what the sages meant when they said, 'One hour of satisfaction of the World to Come is more fulfilling than all of life in This World'. (*Avot* 4:17) They meant to say that we through our actions we can manage to draw down the Creator, Blessed be He, into this, our world and make a place for Him to dwell inside us. Through this we give satisfaction to God. [...] 'One hour of satisfaction of the World to Come, refers to God who is also called the World to Come. His pleasure is what is more fulfilling than the whole of life in This World, meaning our own lives. For this is the whole purpose of Creation. (*Korah* - *V'Zeh She'omru*)

This is why Shabbat is referred to as an *Oneg* - Pleasure, as well as being likened to the World to Come, since Pleasure and the World to Come share one gestalt. (See Ch. II Mishna 4)

What R. Elimelech is saying is that when we are busy with our pleasure, and outer things, we are in This World. When we are providing for God's pleasures, that is to say living the inner life, we inhabit the World to Come.

It would seem impossible, however, for a living person to exist in This World as well as in the World to Come i.e. the Future, but in truth they aren't mutually exclusive. (See Mishna 9)

When the Israelites said 'we will do, and we will listen,' God told them, 'Since you stand and wait, ready to worship Me in the present moment, in your here and now without asking about the past or the future, I will reward you with knowledge of what was

עשר ולא תשע: אם תמצא לאמר שתכלית בריאת העולם הוא שהקב"ה רצה להרגיש האין והאפס וההעדר שהוא הרגש הרצון הפשוט (כדלעיל פתיחת משנה א') בלי קץ ואחרית וסוף וגבול, וכמו שהסברנו לעיל ד"ה וברית,

ופשטות לשון המשנה הקודמת משמע כן, שספי' הכתר שהיא האין היא הברית-יחוד המשפיע להם ומכוונת באמצע ואינה מקבלת מהם כלום, אז לא תכלל ספי' הכתר עם שאר הספי' ולא תעלה בחשבונם ומנינם, ותשאר היא לבדה מחוץ כמו הכתר לראש המלך שאיננו חלק גופו, ותהי' חשבון הספי' ט' ולא י'.

עשר ולא אחת עשר: ואם תמצא לאמר שתכלית בריאת העולם הוא שהקב"ה ימלא רצונו כדי שלא יצטרך להרגיש האין והאפס וההעדר ויפסק הרצון הפשוט כשמלא כריסו כביכול ותאוותו, ושהחוט המחבר אדם עם קונו אינה הרצון הפשוט שהיא ספירת הכתר אלא ספי' הדעת שהיא הרגש הרצון להשיג ולהפיק המטרה ולא הרצון הפשוט עצמה אלא כמו סניף וסעיף כתוצאה ממנה.

נמצא שהאין שהיא הכתר יופיע גם בבחי' יש וספי' הדעת תקבע בו כאחד הספירות ותהי' מספרם י"א ולא י'.

הבן בחכמה: הנה הצווי הראשון בספר יצירה להבין בחכמה פי' ע"פ מה דאיתא (תמיד לב). אמר להם אידין מתקרי חכים אמרו ליה איזהו חכם הרואה את הנולד ע"כ, וכד"א (תהילים קי"א י') ראשית חכמה יראת יהו"ה וגו'. שענין החכמה הוא הרגש שיש עתיד.

וענין הבינה הוא הרגש שיש זמן. כד"א (דברי הימים א' י"ב ל"ג) ומבני יששכר יודעי בינה לעתים לדעת מה יעשה ישראל וגו' ע"פ המדרש (בראשית רבה ע"ה ב') שמדובר על מאתים ראשי סנהדראות משבט יששכר שידעו לעבר את החדש, (וע"ע עירובין ק') בסוד אשה, בחי' בינה, תובעת לדבר מצוה, בחי' רצון, הוויין לה בנין שאפילו בדורו של משה לא שכיחי, משה דייקא, בסוד מן המים משיתהו, כדאיתא בספר מי השילוח (חלק א' ויקרא) בא"ד וז"ל

שלא היה לו שום חשק לשום דבר אשר גם שמו מורה על זה, כי מן המים משיתהו ומים היינו חשק ע"כ.

והמים הם בחי' רצון כדלקמן משנה ט', נבונים פי' בקיאים בקביע דירחא והבן.

וענין הדעת הוא הרגש שיש זמן והוא עכשיו ושאינה לא העתיד ולא העבר (עיין לקמן פרק ג' בסוד עולם נפש שנה). ופי' דעת כמו דע עת. והבן בחכמה פי' הרגש הדעת כמצפה שהרגע עכשיו תמשוך לעולמי עד.

וחכם בבינה: והצווי השני לחכם בבינה פי' ע"פ מה דאיתא (ספרי דברים י"ג)

מה בין נבונים לחכמים חכמים דומים לשולחני עשיר שמביאים לראות רואה כשאינן מביאים יושב ותוהה. נבון דומה לשולחני תגר כשאינן מביאי' לו לראו' מביא משלו ורואה ע"כ.

and what will be.’ And suddenly He revealed to them the story of Genesis.

When a person knows his own *Da'at*, which is how the Simple Desire manifests in his mind and body, he may achieve an altered consciousness, a broadening of the mind, an expansion of *Da'at* and even *Mochin D'Gadlut* - Greatness of Mind. Our Mishna provides the key.

Mishna 3

TEN SEPHIROT OF NOTHINGNESS. TEN AND NOT NINE,
TEN AND NOT ELEVEN. UNDERSTAND WITH WISDOM
AND BE WISE WITH UNDERSTANDING. BUILD WITH
THEM, SCRUTINIZE THROUGH THEM; STAND EVERY-
THING ON ITS VERITY AND SEAT THE ARTIST ON HIS
PLACE.

Ten Sephirot: Namely, those we described in the previous Mishna, five opposite five, with *Da'at* central as a covenant of unity.

***B'limah* - Nothingness:** The word *B'limah* first appears in the Book of Job, ‘Stretching north over chaos and hanging Earth on *B'limah* - Nothingness.’ (Job 26:7) Stretching north over chaos, because chaos constitutes the aggregate and commingling of all desires in one place where they are buried and hidden.

The Hebrew word for north is *Tzafon*, which also means hidden. So the verse may be read ‘stretch the hidden over chaos’. (See Ch. I Mishna 10, Ch. II Mishna 5.) Hanging Earth on *B'limah*, suggests the exact opposite of the chaotic mix of desires just described. Nothingness implies without desire or will. Because the Simple Desire of God is not in and of itself capable of thought or will. It has no free will or choice, as will be explained. Earth has no free will or choice, only the Simple Desire flowing through it.

Ten and not nine: If one were to contend that God’s purpose was to experience that infinite emptiness for its own sake, because he wanted to feel the *Ain* and Lack that go with the Simple Desire in infinite quantities (which is how one might read the previous Mishna) then the existence of everything would be predicated on nothing more than God’s need to feel infinite desire for something. Then the Sephira of *Keter*, which is the *Ain* - Nothingness would be the thread connecting a person to their Maker. *Keter* would not be one of the Sephirot, but would be the Covenant of Unity. It would remain isolated like the crown outside the head of the king and not a part of the body. With such a reading, there would have been nine Sephirot and not ten.

Ten and not eleven: One might contend that God’s purpose in creating the world was to have His fill of desires in order not to have to feel the *Ain* - Nothingness, emptiness, need and lack again. So the Simple Desire will cease as soon as that end has been achieved and God has had enough of His desires. The thread connecting us to our Creator would not be the Simple Desire we tried to name *Keter*, but rather the Sephira of

שהחכם בכינה הוא כמו עשיר בעוני. שאינו מהרהר ומרגיש הזמן שהוא נמצא בו עכשיו כלל, אלא מבין שגם העבר וגם העתיד הרגשים הם דומים במוחו וא"א למנוע העתיד מהשתנותה להיות העבר אפילו רגע, וא"א להיות באמצע הרגע הנוכחי לרדת לעומקו כי חלף ואיננו.

בחון בהם: בחון מלשון בנין מגדל גבוהה ומבצר חזק, כד"א (ירמיה ו' כ"ז) בחון נתתיך בעמי מבצר ותדע ובחנת את דרכם. ועיין רש"י (שם) וז"ל בחון לשון חוזק כמו עופל ובחן (ישעיה ל"ב) הקימו בחוניו (ישעיה כ"ג) עכ"ל.

ופי' השתמש בכינת לבך להרחבת ולהתפשטות הענין.

וחקור מהם: כד"א (איוב י"א ז') החקר אלוה תמצא וגו', (תהילים קמ"ה ג') ולגדלתו אין חקר וגו'. שמהם תמצא מרגוע לנפשך שע"י באים לקב"ה (ועיין מאורי אור ערך חקירה ויאיר נתיב שם שהניחו בצ"ע) ולקמן משנה י' אפרשו בעה"י.

והעמד דבר על בורייו: הוא הברית יחוד המדובר לעיל במשנה ב' וזה סוד ספי' הדעת. ופי' על בורייו כמו על בריתו, כד"א ברו לכם איש, (עיין פתיחה למשנה ב' ד"ה ובין הספירות)

ועיין ס' הכתב והקבלה (בראשית ו' י"ח) והקמתי את בריתי אתך וגו'. שכתב וז"ל

והיא דעת רבותינו שאמרו (בפתיחתא דאיכה רבתי) זכור את בוראך בימי בחרותיך עד שבחרותיכם קימות עד שברית כהונה קימת שנאמר ובחור אותו מכל שבטי ישראל, וכו' שמבואר מדברי חז"ל שבאור שם ברית דומה ממש לענין בחירה והפלגה עכ"ל.

והעמדת דבר על בורייו משמעו ספירת הדעת. ומשום שצוה להבין בחכמה ולחכם בכינה מצרף להם גם צוי על הדעת. כי כששני הספירות חכמה וכינה משמשים כאחד הן בחי' אבא ואמא תרין רעין דלא מתפרשין, בח' זכר ונקבה בזיווג בלתי נפרד.

ואין חילוק בין זיווג גופני לזיווג רוחני בבחי' הדעת כמו שלמדנו במשנה ב' על ההשוואה בין ברית הלשון לברית המעורר כי ברית כרותה לשניהם. ושניהם כלי זיווג הם. הלשון מזווג אנשים. כל מלה היוצא מפי ראובן ונכנס לאוזן שמעון מזווג לכו בלבו ומחשבתו במחשבתו.

וענין הדעת מובן, מלה שיצא מפי ראובן בא ונכנס באוזן שמעון וברגע מסוים שהמלה פועלת השתנות במוח שמעון ומוליד בה הבנה חדשה יש קשר של ידיעה בין המדבר והשומע. והרגע עבר חיש מהר, כי כן טבע הדעת שא"א להמשיכה, ומיד נפסקת.

והשב: פי' להורידו ית' מעולם עליון לעולם תחתון, לעשות מקום להקב"ה לשבת. כדאיתא במדרש (רבה שמות כ"ג א') אמרו לו עד שלא עשית המלחמה היית מלך עכשיו עשינוך אגוסטוס מה יש כבוד בין המלך לאגוסטוס אלא המלך עומד על הלוח ואגוסטוס יושב.

Da'at which is the need to grasp the moment, to fulfill the purpose, to consummate with orgasm in order to be done with desire. Then the Simple Desire would no longer be simple, but would have branched out onto a new path. *Da'at* would actually be an outcome and consequence of the Simple Desire. So, the *Ain* - Nothingness which is *Keter* would manifest as *Yesh* - Something, and the Sefira of *Da'at* would also be counted among the Sefirot, and there would be 11 not 10.

Understand with Wisdom: This is the first instruction contained in Sefer Yetzira, understand using wisdom. What is wisdom? We learn in the Talmud:

Alexander of Macedonia (the Great) met the sages and asked them questions. One of the questions is this: Who should be called wise? They answered: Who is wise, he who sees the outcome. (lit. *Nolad* to be born) (*Tamid* 32a)

The sages derived their response from the verse 'Wisdom begins with fear of God.' (Psalms 111:10) *Chokhma* is the awareness that there exists Future. As we said above, the source of all fear is our awareness of the Future.

The essence of *Binah* is the awareness of the existence of Time, as we read, 'From the sons of Issachar who know the *Binah* of time, who know what Israel ought to do.' (II Chron. 12:33) The Midrash explains that the verse refers to the heads of the Sanhedrin (descended from the tribe of Issachar) who were masters of time and calculators of the Lunar and Solar calendars. (Endnote 1)

The essence of *Da'at* is the awareness of the moment in time; that the time is always Now, neither past nor future. As was said previously, *Da'at* is comprised of two words, *Da Et* - Know Time. Understanding with Wisdom means the experience of *Da'at* in anticipation of the current moment lasting forever.

Imagine standing still, facing upstream in a river of time, always staying in the same spot while the river of time continuously flows towards you, past you and behind you.

Be Wise with Understanding: The second instruction in Sefer Yetzira can be understood in the light of a Midrash:

What is the difference between *Chachamim* and *Nevonim* (those with *Chokhma* and those with *Binah*)? One having *Chokhma* may be compared to a wealthy banker doing business with anyone who approaches him. When people bring him coins to assess he has work to do, but when they don't come to him he does no business. Someone with *Binah* is like a merchant banker who brings his own coinage to assess and does business with it even when no coinage is brought his way. (*Sifri*, Deut. 13)

According to this Midrash, then, someone who is a *Chacham* with *Binah* - Wise with Understanding would be like someone being rich with poverty. In the terms set out above, this would translate as being aware - without any sense of being in the present moment at all - of Past and Future as a universally flowing Time. Imagine floating slowly on a fast flowing river of time, never standing still for a moment, never in one place, always watching Future irresistibly changing into Past, without any chance of stopping or slowing the flow, or even finding a stationary spot to stand in and take bear-

יוצר: כמו יצר. שכל ענין ספר יצירה הוא להסביר איך הרצון הפשוט השתלשלה מלמעלה והתגשם למטה. כי מן הרצון הפשוט נהיתה היצר והיצרים. ונקודה שעליה הכל נשען וכמו על היצר מסתובב היא ספי' הדעת.

ומלמדת לנו המשנה שדעת היא הכתר ע"י השתלשלות, רק שהוא בבחי' מטי ולא מטי, (פי' מגיע ואינו מגיע) שעולם היצירה היא התפשטות הרצון הפשוט והשתלשלותה ביצירה דהיינו בצורה הניכר כיצר. ועיין לקמן פרק ב' משנה ה', (ד"ה וכל היצור) ושם הורחב ביאורו.

מכוננו: הראוי והיאות לו ית' במלכות. מכון היינו עולם התיקון כד"א (שמות ט"ו י"ז) מכון לשבתך פעלת יהו"ה וגו' ומתרגמינן אתר מתקן לבית שכינתך אתקינתא. וכן הרבה.



פתיחה למשנה ד'

אחר הסבירו ספי' הדע"ת שהיא כמו גשר בין ספי' הכת"ר לשאר הט' ספירות ואינה מן המנין, חוזר לראש הענין לפרש איך התפשטה הרצון הפשוט והתעבה בעובי חלל העולם.

הנה איתא (גדה ל.).

דרש רבי שמלאי למה הולד דומה במעי אמו לפנקס שמקופל ומונח ידיו על שתי צדעיו שתי אציליו על ב' ארכובותיו וב' עקביו על ב' עגבותיו וראשו מונח לו בין ברכיו ופיו סתום וטבורו פתוח ואוכל ממה שאמו אוכלת ושותה ממה שאמו שותה ואינו מוציא רעי שמא יהרוג את אמו וכיון שיצא לאויר העולם נפתח הסתום ונסתם הפתוח שאלמלא כן אינו יכול לחיות אפילו שעה אחת

ונר דלוק לו על ראשו וצופה ומביט מסוף העולם ועד סופו שנאמר (איוב כ"ט ג') בהלו נרו עלי ראשי לאורו אלך חשך.

ואל תתמה שהרי אדם ישן כאן ורואה חלום באספמיא ואין לך ימים שאדם שרוי בטובה יותר מאותן הימים שנאמר (שם שם ב') מי יתנני כירחי קדם כימי אלו"ה ישמרני, ואיזהו ימים שיש בהם ירחים ואין בהם שנים הוי אומר אלו ירחי לידה.

ומלמדין אותו כל התורה כולה שנאמר (משלי ד' ד') ויורני ויאמר לי יתמך דברי לבך שמור מצותי וחיה, ואומר (איוב כ"ט ד') בסוד אלו"ה עלי אהלי. מאי ואומר וכי תימא נביא הוא דקאמר תא שמע בסוד אלוה עלי אהלי.

וכיון שבא לאויר העולם בא מלאך וסטרו על פיו ומשכחו כל התורה כולה שנאמר (בראשית ד' ז') לפתח חטאת רובץ. ואינו יוצא משם עד שמשביעין אותו (ישעי' מ"ה כ"ג) כי לי תכרע כל ברך תשבע כל לשון,

כי לי תכרע כל ברך זה יום המיתה שנאמר (תהילים כ"ב ל') לפניו יכרעו כל יורדי עפר.

ings from.

Build with them: *B'chon* can mean a towering building, like a fortress or citadel, as well as surveying. As God says to Jeremiah, 'I have set you as a *B'chon* - Tower and a fortress among my people, that you should *B'chon* - survey and try their way.' (Jer. 6:27). The verse uses the same word twice, utilizing both meanings. Our Mishna is therefore to be understood as an instruction to use *Chokhma* and *Binah* to build a vantage from which to survey the big picture.

Scrutinize through them: The word *Chakor* - Scrutinize can be seen in Job 'Can you scrutinize God?' (11:7), and in Psalms 'There is no scrutinizing His greatness.' (145:3) With the ability to look beyond immediate time, one may apply scrutiny to the Simple Desire of God and see its marvelous unfathomableness. This is a tremendously satisfying endeavor and a balm to the soul, for in the awareness of the impossible distance comes a closeness with God.

Stand everything on its verity: The word the Mishna uses for verity is *Bor'yov*. It shares a root with the word *Brit* - Covenant, which as we noted is cognate with the word - *Bo'reh* - Create.

The phrase 'on its verity' could be interpreted 'on its covenant'. This is the Covenant of Unity referred to in the previous Mishna, which, we said, is associated with the connection, the Simple Desire flowing between God and us. Covenants are sometimes established when people connect, either using the tongue (speech) or the flesh (sex). The connection is called *Da'at*. An analogous connection exists between the two hemispheres of the brain, when the right brain and left brain synthesize, and for a split second there is a moment of 'knowing'.

The Mishna instructed us to be Wise with Understanding and Understanding with Wisdom, i.e. to use the two hemispheres of the brain at the same time. These two Sephirot, *Chokhma* and *Binah* are sometimes called *Abba* - Father and *Imma* - Mother, and are also sometimes referred to as two lovers who cannot be separated.

At levels below our conscious awareness, the two halves of the brain do work together in constant communication. They are in *Da'at* with one another.

Eating from the Tree of *Da'at* - Knowledge didn't make us aware of the cooperation between our two brain hemispheres, rather, it made us aware of the *split* between them! We became aware of a struggle for dominance between our two hemispheres.

The same covenant applies whether *Da'at* occurs through physical or spiritual connection. The tongue and the sex are circumcised with the same covenant, for both are instruments of coupling. The tongue connects people: words come out of Reuben's mouth and enter Simeon's ears and suddenly their hearts and thoughts are connected. When Simeon's mind is suddenly changed by something he hears from Reuben, there is a moment of *Da'at*. The moment is as fleeting as the glimpse of 'knowing' a person gets when the two sides of his brain synthesize something new, because that is the nature of *Da'at*, it is instantaneous, and cannot be maintained for more than a moment.

Seat: To seat God means bringing the Holy, Blessed One down from upper worlds into the world we inhabit, and to make room for God to dwell inside us. As we learn in the Midrash:

תשבע כל לשון זה יום הלידה שנאמר (שם כ"ד ד') נקי כפים ובר לבב אשר לא נשא לשוא נפשי ולא נשבע למרמה.

ומה היא השבועה שמשביעין אותו תהי צדיק ואל תהי רשע ואפילו כל העולם כולו אומרים לך צדיק אתה היה בעיניך כרשע והוי יודע שהקדוש ברוך הוא טהור ומשרתיו טהורים ונשמה שנתן בך טהורה היא אם אתה משמרה בטהרה מוטב ואם לאו הריני נוטלה ממך ע"כ.

הנה בדרשת רבי שמלאי יש בגוף העובר עשר בחי' והן :

1. ידיו
2. צדעיו
3. אציליו
4. ארכובותיו
5. עקביו
6. עגבותיו
7. ראשו
8. ברכיו
9. פיו
10. טבורו

כנגד עשר ספי' בלימה שבמשנתנו. דע כי מה שכתוב (איוב כ"ט ד') בסו"ד אל"ה על"י אהל"י היא סוד העיבור.

ודע שכמו שהולד מקופל ומונח כפנקס דהיינו מקופל ג' פעמים מצד אחד ועוד פעם אחד מצד הראש, כן העשר ספירות האמורות במשנה זו.

וכמו שאינו ניזון מן הפה אלא מטבורו, ואינו מוציא רעי ופסולת אלא מחזירו לאמו בחזרה דרך אותה צנור שניזון בה כן העשר ספירות אינן פועלות כדרכן וכסדרן קודם מעשה בראשית.

והנה בתורה שמלמדים אותו מן השמים במעי אמו אין לנו השגה שזאת התורה מחכמה עילאה קא נפקת, שתורתנו הק' אינה אלא כנובלת חכמה של מעלה (עיין בראשית רבה י"ז ה'), דהיינו אחד משישים (עיין ברכות נ"ז). מתורה עילאה.

רק זה נתן לנו להשיג ממה שמלמדים את העובר והוא מה שאפשר ללמוד ממצבו בבטן אמו. וזה שייך למשנתנו.

א. הולד מכיר לאט ולאט שיש ראשית ואחרית שמרגיש דברים מתחילים ומסתיימים.

ב. מכיר בין טוב לרע, שיש דברים שמענגים אותו ורוצה בהם ולהיפך שיש דברים שאינם

[The Israelites] said to God, ‘Until You made war You were only a king, but now we have made You into an Augustus (emperor). What difference is there between the glory of the King and that of the Emperor? Well, (in heraldry) the king is depicted standing, while the emperor always sits.’ (Ex. *Rabba* 23:1)

The Artist: The word for artist is *Yotzer*, also artisan. Traditionally it was used to mean a potter, but in modern times has also come to mean an author. The root of the word is *Yetzer* which we find first in Genesis, describing God’s forming living things out of Earth. Then, in the description of the formation of Adam, the text uses the word *VaYeetzer* - And [He] Formed, about which the sages remark:

Why are there two letter *Yuds* in the word *Vayeetzer*? Because God made humans with two *Yitzrim* - Desires; the *Yetzer Tov* - Good Desire and the *Yetzer Ra* - Evil Desire. (*Berachoth* 61a)

Our Mishna uses the word *Yotzer* deliberately to denote the Creator whose Simple Desire (*Yetzer*) electrifies and powers all Creation.

Sefer Yetzira means not simply the Book of Formation but rather a Book of Desire, God’s Simple Desire. Our Mishna might be read, ‘And seat the Desirer on His place’. Everything hinges on the Sefhira of *Da’at*, the Knowing, the Simple Desire flowing between God and us, connecting us.

The Mishna tells us that this connection, this *Da’at*, might almost be *Keter*, but the two are not quite the same. It touches but touches not, reaches but reaches not. The World of *Yetzira* is the world where God’s Simple Desire expands and spreads and evolves and develops into something we can recognize as desire. (See Ch. II Mishna 5)

His Place: Meaning the appropriate place for God. The word *Machon* is first used in Exodus ‘You have wrought a Place for Your dwelling, God’ (15:17) The Targum there translates the phrase, *Machon L’Shivtecha* as ‘a place fixed up for Your *Shechina* - Dwelling Presence’.



Preface to Mishna 4

Having explained that the Sefhira of *Da’at* is somewhat like a bridge between *Keter* and the other nine Sefhirot but is not counted among them, the text returns to describe how the Simple Desire spreads and thickens to fill the space of the world.

We learn in the Talmud:

Rabbi Simlai taught: What does the fetus in its mother’s womb most resemble? A ledger, folded and laid down. Its two hands rest upon its two temples, its two armpits upon its two knees, its two heels on its two buttocks, with its head between its elbows, its mouth shut and its navel open. It feeds from what its mother eats, and drinks from what she drinks. It excretes nothing lest it endanger the mother. Once it comes out into

מרוצים לו.

ג. מכיר שיש מעלה ומטה, פנים ואחור וימין ושמאל.

ועל כל התורה שמלמדים אותו עונה אמ"ן, והוא המלה היחידי שאפשר לאמרה בפיו סתום ומלא מים, שאינו צריך להבל הפה והרוח רק עקימת שפתיים והלשון, ובא א"ל מל"ך נאמ"ן שהיא ר"ת אמ"ן במשנתנו להורות על סוד זו.

ומתחילה הרצון הפשוט מכתר עליון ונמשכה עד כתר מלכות שהיא הרצון לקבל,

ואינה נעצרת לעולם, אלא מתגשם והולך דרך עץ הדעת שהיא המשכה מספי' הכתר לספי' תפארת שהיא הרצון להטיב

ודרך ספי' יסוד שהיא הרצון לחבר ולהתחבר.

ויפרד לשני ראשים, דהיינו יצר טוב ויצר רע, ספי' החכמה בחי' מים עליונים ותחתונים והם כמו לבושים לרצון הפשוט.

והכלי להכיל טוב ורע הוא ספי' הבינה בלב, שבו מעלה ומוריד הטוב והרע כפי שכלו ורצון שבלבו, והוי הלב כמו לבוש לשני היצרים.

ובא הרצון בפנים ואחור שהם ספי' חסד וגבורה. כי כשאנשים מזדווגים פנים בפנים פירושו שברצונם שניהם דומים זה לזה, ובכוונתם מטרת זיווגם דומה באחד לשני.

ואם הכוונה של אחד מהמזווגים אינה מתאים לשניהם, ובחפצם יש לאחד רצון שאין לשני אז הזיווג היא בבחי' פנים באחור.

וכששניהם מזווגים זה עם זה אבל בכוונתם אינם בהשוואה כלל וכל אחד מכוון ורוצה לדבר אחר אז היא בבחי' אחור באחור,

והמכריע היא הרצון. והיו חסד וגבורה כמו לבושים לרצון הפשוט להשפיע, והרצון הפשוט לקבל.

וספירת נצח הוא ענין הרצון להתחיל,

וספי' הוד הוא הרצון לגמור.

וע"י שהאדם מכיר הלבושים שבהם מסותרת הרצון הפשוט ומרגיש בעצמו תבניתם ודמותם בא לו הכח להתלבש בהם ולדמות לקונו לעשות רצונו.

the air of the world, the shut is opened and the open is shut; otherwise it would not survive a single hour.

A lamp shines above [the fetus'] head and it watches and gazes from one end of the world to the other, as it is written, 'In the radiance of his lamp over my head, in his light I traverse the dark.' (Job 29:3) Don't be astonished, for a man may sleep here and dream of Spain, and there are no days in a person's life more thoroughly steeped in goodness than those days, as it is written, 'O, would someone give me time like those months of yore, like the days my Lord cared for me.' (ibid. 2) What sort of days are those that have months but not years? I would say he refers to the months of gestation. The fetus is taught the entire Torah, as it is written, 'He taught me, saying 'my words will succor your heart. Guard my commands and live.' (ibid. 4:4) [...]

And once the child comes into the air of the world an angel comes and slaps it on the mouth to make it forget everything it has learned of the Torah, as it is written 'At the opening sin crouches.' (Gen. 4:7) But the child does not leave there until it has sworn an oath, 'To me must every knee bow, every tongue swear.' (Isa. 45:23)

[...]What is this oath they make it swear? Be righteous and be not wicked, and even if the whole world tells you that you are a saint still consider yourself wicked. Know that God is pure and His servants are pure, and the soul you've been given is pure. If you take care of it, well and good. If not I will take it from you. (*Nidah* 30a)

R. Simlai refers to ten parts of the fetus; hands, temples, armpits, knees, heels, buttocks, head, elbows, mouth and navel, which correspond to the Ten Sephirot of Nothingness in our Mishna. When Job refers to the 'Mystery of the Lord above my tent', he is talking about the mystery of pregnancy known as *Sod Ha'Ibur*.

Just as the baby is folded thrice like a ledger, at the neck, waist and knees, so too the Ten Sephirot in our Mishna are in four groups. And just as the fetus takes no sustenance from its mouth and only through the navel, so too the Ten Sephirot in our Mishna have a thread running through them.

Just as the fetus does not excrete but recycles everything through the umbilicus to the mother, so too our Sephirot do not work in their proper order before the story of Genesis unfolds.

As for the Torah the fetus receives from heaven, we have no idea what that means. For the Torah is a product of Supernal Wisdom and our Torah is only a weak reflection of the Supernal Wisdom, as we learn in the Midrash (*Genesis Rabba* 17:5); it is only one sixtieth of the original. (*Berachoth* 57a) This we can say with confidence about the teaching of R. Simlai and how it pertains to our Mishna. In the womb the baby learns gradually that

- a.) things begin and things end.
- b.) some things are good and some are not, some things are pleasant and some are not, some are desirable and some are not.
- c.) there is up and there is down; there are face and back, right and left.

Baby answers *Amen* which is the Hebrew word one can say with a mouth full of amniotic fluid. It requires no air, only the movement of lips and tongue. *Amen* is the notariqon of the phrase, *EL Melech Ne'eman* in this Mishna.

The Creator's Simple Desire begins at *Keter Elyon* - Supernal Crown, the desire to

משנה ד'

עשר ספירות בלימה מדתן עשר שאין להם סוף, עומק ראשית
ועומק אחרית, עומק טוב ועומק רע, עומק רום ועומק תחת,
עומק מזרח ועומק מערב, עומק צפון ועומק דרום. ואדון יחיד
א"ל מלך נאמן מושל בכולן, ממעון קדשו ועד עדי עד.

עשר ספירות: פי' אותן שאמרנו עליהן (במשנה ג') שהן י' ולא י"א, י' ולא ט', ושהן מוכתרים בכתר שהיא הרצון הפשוט.

מדתן עשר: וקשה אם מדה תרגומו מקצב ושיעור איך אפשר לאמר עליהן שאין להם סוף דהוי תרתי דסתי. ועוד, מה הוסיף באמרו מדתן עשר, דהיה לו לאמר סתם עשר שאין להם סוף, מאי משמע מדתן.

אלא פי' שכל אחת מי' ספירות לבוש י' מדות כד"א (ויקרא ו' ג') ולבש הכהן מדו בד, שכל הספירות יש להן לבושים ולכל אחת מהם עוד י' מדות וזה פי' עשר שאין להם סוף. ומה המה הלבושים ועל מה מדובר, אלא שהספירות הם עשר רצונות שונות זו מזו כדפרישית להלן.

שאיין להם סוף: ולמה דייק שהעשר ספירות לבושים עשר מדות שאין להם סוף, ומהו הלימוד כל כך נחוץ שהוזקק לאמרו כאן. אלא משום שבא ללמד עומק אחרית שאין פירושו עומק סופי שיש לו קץ ותכלית ח"ו, לפיכך הקדים הדיוק עשר שאין להם סוף כדי שיובן שמלת אחרית אין פירושו סוף.

עומק ראשית: פי' הרצון הפשוט שהיא בחי' כתר עליון יש לה ראשית והתחלה בו וממנו ית', ופי' ראשית ענין הקדם.

וזה סוד קוצו של יו"ד. כי כשמסתכלים על חוד הקוץ לעמוד בדיוק על מקום הפסקו רואים בעין אנושי שהקו מתמעט ונמשך לעקץ.

אבל כשמסתכלים בזכוכית מגדלת בגודל מאה פעמים רואים שחוד העוקץ מחוספס ואי אפשר לברר בדיוק איפה מתחיל קלף לבן ונפסק שחור הדיו, ורק לשער אפשר שבערך כאן מתחיל וכאן נפסק.

וכשמסתכלים עליו במגדלת יותר ויותר חזקה בגודל אלף פעמים רואים שהדיו נבלע בקלף קצת וקרטי הקלף נקלפים כמו אבק, וגם שחור ולבן ברור אין כי בין השחור והלבן מאפרפר. ורק אפשר לאמר ברור שיש אזור שחור ואזור לבן וביניהם אזור אפר.

ואם מסתכל במגדלת יותר חזקה בגודל עשרת אלפים פעמים רואה רק גופיף שחור אצל גופיף אפר אצל גופיף לבן. וזה ענין ספירת הכתר שבו אסור להרהר מכיון שהמהרהר לעמוד על

give. It flows uninterrupted through *Keter Malkhut* - Crown of Sovereignty, the desire to receive. The Simple Desire materializes and becomes more and more physical, as time and distance increase through *Da'at*, the Tree of Knowledge (a continuation of the Sephira of *Keter*), and the passage through *Tifferet* - Glory (the desire to do good), and *Yesod* - Fundament (the desire to connect and join).

In this Mishna, the Simple Desire splits into two streams known as the *Yetzer Tov* - Good Desire and *Yetzer Ra* - Evil Desire.

The Sephira of *Chokhma* (represented by the Upper Waters and Lower Waters) is the clothing for the Simple Desire. We use the metaphor of clothing to describe the way a concept manifests in us. For example, Simple Desire can manifest as the desire to worship, to love, to learn or to join. The metaphor extends further when we think of desire as flowing like water, the metaphor extends further, because water has no shape except that given it by the conduit through which it flows, or the vessel into which it is poured.

The vessel capable of holding within it Good and Evil is the Sephira of *Binah*. It is in *Binah* that a person elevates or lowers good and evil using his intellectual understanding of good and evil and the desires of his heart. Thus the heart becomes the clothing for the two desires.

Desire then takes on a front and back that we call *Chesed* and *Gevurah*.

When people connect face to face, they share aims and purposes. Their desires are similar; the purpose of their coming together is congruent. If one of them has other motives and purposes in mind besides those they share, then the coming together is not face to face, but face to back.

When both of them have completely separate motives for coupling, and no common purposes, then their coupling is said to be back to back. It is their desire that defines the position.

In this context, *Chesed* represents the clothing for the Simple Desire at its most altruistic, the desire to give and benefit others even to one's disadvantage. *Gevurah* represents the clothing for the Simple Desire to take, at its strictest.

The Sephirot of *Netzach* and *Hod* are the Desire to Begin and the Desire to End respectively. Through a person's awareness and sensitivity to these aspects of the self and these manifestations of the Simple Desire, one can learn to recognize the shape and form of the Sephirot, and thus become able to wear the clothing of Simple Desire in imitation of the Creator.

Mishna 4

TEN SEPHIROT OF NOTHINGNESS, THEIR MEASURE IS
TEN THAT HAVE NO END. DEPTHS OF BEGINNING,
DEPTHS OF THEREAFTER. DEPTHS OF GOOD, DEPTHS
OF EVIL. DEPTHS OF HEIGHT, DEPTHS OF BELOW.

מקום הפסקו של הקוץ מוכרח לעמוד על תחלת האין,

וכל מה שמסתכל ביתר דיוק רואה שאין מקום מסוים לתחלה וסוף כי אי אפשר לצמצם. לכן המשילו חז"ל ספי' הכתר לקוצו של יו"ד ודו"ק.

ועומק אחרית: ואין לה סוף ותכלה אלא אחרית שפירושו המשך. והוא כי הרצון הפשוט יש לה המשך זמני וממנה תמשיך ענין הזמן שהוא סוד שנה שבג' עולם, שנה, נפש, כדלהלן. והוא בחי' כתר המלכות.

וזה פירוש הפסוק בקדושת כתר שבמוסף, הן גאלתי אתכם אחרית כראשית וכו'. שהרצון הפשוט נמשך מכתר עליון לעולם.

עומק טוב ועומק רע: בחי' חכמה כדתנא בן זומא (אבות ד' א') איזהו חכם הלומד מכל אדם, דהיינו מיצר טוב וגם מיצר הרע, וכמאמר הבעש"ט הק' המובא בס' תולדות י"י ובשאר ספרי תלמידי הבעש"ט.

ופירושו שהרצונות כולם במקור אחת שרשם. ובשביל השנוי הזה להמאמר מביאו רבינו הק' במשנה אבות וייחסו כלו לשמעון בן זומא אע"פ שזקני הנגב דרשו אותו כבר רובו ככולו, ארבע מאות שנה קודם לכן לאלקסנדר מוקדן (תמיד ל"ב). כדלעיל במשנה הקודמת.

שהחידוש שחידש בן זומא איזהו חכם הלומד מכל אדם - דהיינו היצר טוב ויצר הרע - בא לו דווקא מפני שלא עמד על דברי תורה אלו עד שלא נכשל בהם, (כדאיתא בגמ' גיטין מ"ג).

וזה טעם מאמר ר' יהושע, עדיין בן זומא מבחון, שצפה בין מים עליונים למים תחתונים כשלש אצבעות, והוא שהבדיל בין יצר טוב ליצר הרע, כי המים הם בחי' תשוקה וחמדה כמבואר בס' הק' מי השלוח (חלק א' פ' אמור ד"ה ובארצכם) וז"ל

ובאמת עיקר טעותו [של בן זומא] היתה מה שהשיג הבדל גדול בין מים התחתונים למים העליונים כדאיתא בגמ' (חגיגה ט"ו). שאמר אין בין מים התחתונים למים העליונים רק כשלש אצבעות ואמרו עדיין בן זומא מבחון, והוא שהשיג הבדל גדול בין חשק רע ובין חשק טוב ע"כ.

ועיין שם בגליון מי השילוח וז"ל וענין טעותו של בן זומא שהיה מה שהשיג הבדל גדול בין מים התחתונים למים העליונים. כי באמת בשורש אחד הם, כי מים מכונה לחשק.

והנה יש באדם שני מיני תשוקות אחד מה שנטבע באדם בתולדותו כמבואר במדרש (רבה בראשית ח') שהעולם מלא חסדים ובוה יכול להמצא טעות כי יכול לרחם על אכזרי, אבל מה שהאדם ירחם וישתוקק מצד שכלו בזה לא נמצא שום סיג, ואם יכוון האדם בהחסד שבטבעו לרצון השי"ת זה גדול יותר ממה שיעשה בשכלו, ולכן לא נאמר (תהלים קמ"ח) שהמים אשר מתחת לארץ יהללו את שם ה' כמו שנאמר על המים אשר מעל השמים, כי באמת אם יהלל את שם ה' זה נקרא מים אשר מעל השמים,

DEPTH OF EAST, DEPTH OF WEST. DEPTH OF SOUTH,
DEPTH OF NORTH. AND ONE MASTER, *EL MELECH NE'E-*
MAN, RULES WITH THEM ALL FROM HIS HOLY ABODE
UNTIL THE TIME UNTIL.

Ten Sephirot: As we said above they are 10 and not 9, 10 and not 11, and they are crowned with *Keter* which is the Simple Desire.

Their Measure: Question: If the Hebrew word used here to mean Measure - *Midah* is understood literally, how can the following phrase refer to them as having no end? Isn't that a contradiction? Wouldn't it have been more efficient simply to say, Ten Sephirot without end? Why bother saying, Ten Sephirot, their *measure* is ten without end? Does the word *Midah* carry another connotation? In the verse, 'And the priest will wear his *Mido* of linen.' (Lev. 6:3) *Midah* is translated as tunic or clothing. Likewise each of the Ten Sephirot wears the *Midah* of another Ten Sephirot. Clothing refers to the way the Simple Desire manifests, the Mishna means that all our desires are interconnected and interdependent.

That have no end: Why is it important to emphasize that the Ten Sephirot have ten sorts of clothing that have no end? What crucial lesson was the author anxious to teach here? It is as follows: Since we are about to be taught the Depths of Afterwards, which does not mean the Depths of Ending, the Mishna first uses the word End (*Sof*), to make a contrast with the word *Acharit* - Thereafter.

Depths of Beginning: The Simple Desire, *Keter Elyon* - Supernal Crown, has a beginning, a starting point with God. The word *Reishith* - Beginning also means something which came early, without necessitating the concept of coming First. Herein lies the secret of the ever-vanishing point of the letter *Yud*. When we look close at the point of the *Yud* to find the precise point where it ends, when we look with the human eye we see it gathering at a smaller and smaller point. But if we look at that point with a magnifying glass at a hundred times magnification, what looked like a clear boundary, now appears smudged and it's no longer possible to make out where the black ink ends and the white paper begins. Now it's only possible to estimate approximately where one ends and the other begins. If we magnify this again through a microscope to a thousand times, then we see how the ink is absorbed into the paper and how particles of paper flake away like dust. Even the concept of black and white is no longer clear and definable. The black turns gray, and so does the white. All that can be said with certainty is that there are regions of darker and regions of lighter color. If we increase the magnification to ten thousand times, we begin to see particles of black next to particles of gray and particles of white. This is an analogy to the Sephira of *Keter* about which we said it is forbidden to probe, for when we seek a definite end to the point of the *Yud*, we are actually looking for a beginning of the *Ain*, the No-thing. The more we look, the more it becomes obvious that there is no clearly defined boundary. The Depths of Beginning, therefore, are very deep indeed.

Depths of Thereafter: The Simple Desire has no end or stopping point, but a

כי באמת מה האדם ומה יוכל לפעול בשכלו אבל מה שיעשה בטבעו זה הוא כח ה' אשר בו. וזה אשר השיג בן זומא הבדל גדול,

ובאמת לעתיד כאשר יברר ה' כי הכל מאתו יתראה מפורש כי לא הופסק דבר בין מים עליונים למים תחתונים,

וזה שהזהיר ר"ע לתלמידיו כשתגיעו לאבני שיש טהור אל תאמרו מים מים, כי עיקר הזהיר שלא יאמרו שני פעמים מים כי בשורשם אין בלתי אחד והבן ע"כ.

וספי' החכמה היא סוד המים כדלהלן משנה י', ועומק טוב ורע שרשם בחכמה, כי ההבדל בין חשק טוב לרע הוא דק דק מאוד. כד"א (קהלת י' א') יקר מחכמה מכבוד סכלות מעט, שהיצה"ר יש לו מקום ג"כ, וזה עמוק עמוק. ועייין לקמן, (פרק ב' משנה ב') שבארתי בשם הזוה"ק פ' בראשית (כ"ו): סוד צורת האל"ף קודם החטא ולאחר החטא. (וע"ע לקמן פרק ד' משנה א')

עומק רום ועומק תחת: בחי' בינה. ואינו אומר מעלה ומטה, אלא רום ותחת. כי התחת מתיחס לרום בדיוק כמו שהאחרית מתיחס לראשית, שאינו משמע מן הקצה אל הקצה, כי תחת שייך גם על המרום.

עומק מזרח ועומק מערב: בחי' חסד וגבורה, סוד פנים ואחור.

עומק צפון: בחי' הוד הוא הידיעה מתי לעצור. סוד ושמאל דוחק.

עומק דרום: בחי' נצח הוא הידיעה מתי להתחיל. סוד ימין מקרבת.

וארון יחיד: עייין פי' לקמן משנה ו'.

א"ל מלך נאמן: פי' סוד שדרשו עליו בגמ' (נדה ל':) עובר במעי אמו נר דלוק לו על ראשו וצופה ומביט מסוף העולם ועד סופו שנאמר (איוב כ"ט ג') בהלו נרו עלי ראשי, כמו שפרשתי בפתיחת המשנה.

מושל בכולן: מושל על כולן לא כתיב אלא מושל בכולן, כלומר שמשמש עם כולן לממשלתו.

ממעון קדשו: עייין לקמן משנה י"א, ד"ה מעונו.

ועד עדי עד: פי' שבמשנה זו באנו על סוד המקום והעת, בחי' מסוף העולם ועד סופו שאינו מוגבל במציאות לא בדמיון האדם (נפש) לא במרחב (עולם) ולא בעת (שנה).



thereafter, suggesting continuity in time. The Simple Desire flows from *Keter Elyon* to the concept of *Keter Malkhut* - Crown of Sovereignty, forever. This is what is meant in the *Kedusha* of the *Musaf* Service when God says, 'Behold I have redeemed you, Thereafter As In the Beginning.'

Depths of Good, Depths of Evil: This is the Sefhira of *Chokhma*. We learn in the Mishna 'Ben Zoma says: Who is a Chacham - Wise man? he who can learn from everyone.' (*Avot* 4:1)

The Ba'al Shem Tov taught: What Ben Zoma means by 'learning from everyone', is learning from one's Evil Desire as well as one's Good Desire. Because desires all come from the same source. (Endnote 2)

The reason this rule that the wise man is he who learns from his own mistakes is attributed to Ben Zoma, is because the Talmud has a rule: No one can really understand the words of the Torah until they have stumbled over them. (*Gittin* 43a)

Ben Zoma saw the difference between Good Desire and Evil Desire. Water is the metaphor for desire and longing, as we learned in the *Mei Hashiloach*:

Really, his [Ben Zoma's] chief mistake was perceiving a great gap between the waters below and the waters above the heavens. As we learn in the Talmud Ben Zoma said 'The gap between the waters below and the waters above is three finger-breadths wide.' (*Hagiga* 15a), His colleagues responded, 'Ben Zoma is still deranged.' Because his perception of the gap was really the consequence of believing there is a big difference between evil desire and good desire. In the Appendix to the *Mei Hashiloach* (ibid.) the following is added. The reason for Ben Zoma's mistake is his perception of a wide gap between the 'waters above and waters below', whereas, in reality, they come from one source. Water is a metaphor for desire. (Vol. 1 *Emor*)

The Sefhira of *Chokhma* refers to the element of Water as we will be learning in Mishna 10. Now, the Depths of Good and Evil are based in *Chokhma* because the distinction among them is a very fine one. As we learn in Scripture, 'More precious than wisdom and glory is a little stupidity.' (Eccl. 10:1) Because there is a proper place for the Evil Desire as well. This is very deep indeed. (see Ch. IV Mishna 1, Ch. V preface to Mishna 12)

Depths of Height and Depths of Below: This is the Sefhira of *Binah*.

Note: The Mishna does not refer to up and down, but height and below. Because below relates to height precisely the way afterwards relates to beginning. It does not suggest opposites, as from one extreme to the other. Heights also have an underneath.

Depths of East, Depths of West: These are the Sefhirot of *Chesed* and *Gevurah*, source of Face and Back because before the advent of the magnetic compass people naturally oriented themselves with their face to the east and their back to the west, and that is how maps were drawn up. Today, north is the accepted orientation for maps.

Depths of North: This is the Sefhira of *Hod*, knowing when to stop.

Depths of South: This is the Sefhira of *Netzach*, knowing when to begin. If a person naturally faces east, his right hand is south, and his left hand is north. This is the mystery of the saying 'Right hand embraces, left hand rejects.' (*Sotah* 47a)

פתיחה למשנה ה'

שורש משנה זו בפסוק (יחזקאל א' י"ג-ד) ודמות החיות מראיהם כגחלי אש בערות וגו', והחיות רצוא ושוב כמראה הבזק ע"כ.

ומבואר בילקוט שם, א"ר איבו רצות אין כתיב כאן אלא רצוא רוצים לעשות שליחותו ע"כ.

שענין רצוא מורה על רצון.

ושב משמעתו חרטה ותשובה.

וזה סוד העולם הזה, כי בעולם הפשוט ברצון הפשוט דהיינו בספי' הכתר א"א לשני הפכים להתקים יחד, ואם יש רצון אין חרטה ולהיפך אם יש חרטה אין רצון, אבל בעולם הזה הכל שייך ואפילו שני הפכים יחד, וכמו שהסברנו לעיל בפתיחה למשנה א' שיש מושג בהלכה שכופין אותו עד שיאמר רוצה אני.

וזה סוד ספי' החכמה כמו שהסברנו במשנה הקדמת מענין עומק טוב ועומק רע שסובל שניהם יחד.

והמשנה הזאת מדברת על ענין מראה הספירות, דהיינו דמות וצורה שלרצון הפשוט. כי במשנה ד' למדנו שעשר ספי' הן במדה, פי' מלבושים לרצונות שונים כי זה סוד הלבושים והבגדים להורות טיבו של דבר או אדם המלבש. כמו שהתורה והמצות הן לבושים להקב"ה שע"י אפשר לצייר ולדמות בשכלנו עצמותו ית', שהוא ית' ורצונו ניכר ע"י התלבשותו בהן.

כדאיתא בספ' מי השילוח (ח"א מגילה י"ב) וז"ל

כי השי"ת נתן להם לישראל תורה ומצוות שהם לבושים שעל ידם יוכלו להשיג עצמותו ית', כי בעולם הזה אין בכח אנושי להשיג עצמותו ית' בלתי ע"י לבושים עכ"ל.

כי כל דבר שאי אפשר להסתכל עליו משום עוצם קדושתו והבדלתו מהמושגים הגשמיים אינו ניכר רק ע"י לבושים שמלבישים אותו מחוצה לו כביכול. כן הספירות יש להם מלבושים.

ומשנה זו מדברת על הספירות ועל מראהן בלי לבושים. כלומר שאין הרצונות מלובשות ומוסתרות אלא רצונות שאפשר להבין ולהשכיל אותם ולהכיר טעמן ונמוקן.

וע"י שהאדם מרגיש בעצמו תכלית הרצון שהטביע בו הבורא ית' שההרגש הוא סוד ספי' החכמה, ומבין ע"י הרגש הרצון שהוא מה שהקב"ה רוצה ממנו בההוה, זה סוד ספי' הבינה. וכשמאחד שני ידיעותיו שמרגישם כאחד, מה שהוא רוצה ומה שהקב"ה רוצה ממנו, אז מופיע בו בחי' הדעת דעת עליון שעל זאת נכרתה הברית.

El Melech Ne'eman: This is the mystery taught in Talmud, 'What does *Amen* mean? It means *El Melech Ne'eman* - God, Trusted King.' (*Shabbat* 119b)

Rules with them all: The Mishna does not say 'rules over them' but 'with them', which is to say that God uses them all as tools of governance.

From His holy abode: See Mishna 11.

Until the time until: The use of the phrase *Ad Adei Ad* - until the until of until - refers to something beyond time and space. time. Later in Sefer Yetzira we learn that everything has existence in Time (*Shana*), World (*Olam*) and Soul (*Nefesh*). 'Until' is chosen precisely to point at the fact that the Sephirot transcend these three dimensions.



Preface to Mishna 5

The key to this Mishna is the text in Ezekiel,

And between the *Chayoth* - Living Creatures that were like burning coals of fire, the fire was bright, and out of the fire went thunder-flames. And the Living Creatures went to and fro as quickly as a thunder-flame. (Ezek. 1:13-14)

In the Midrash we read:

R. Aibu says: Note: the verse does not say they Went To (*Ratzoth*), it says they Desire (*Ratzo*) i.e. they have desire to do God's bidding.' (*Yalkut Shimoni Ez. ibid.*)

Original the verse describing Ezekiel's celestial vision was understood to mean he saw the angels running 'to and fro.' R. Aibu suggests that these angels experience 'desire and regret' instead.

This world we inhabit is full of contradictions, whereas in a simpler world, in the world of the Simple Desire i.e. in the world of *Keter* there is no room for contradictions to co-exist. If there is desire there is no repulsion or regret. If there is regret, there is no desire. In our world however, everything is possible, even two diametric opposites co-existing, as we explained above, in the *Halacha* there is a working concept of desire brought about through coercion: forcing a person until he says, 'I want'. This explains the mystery of the Sephira of *Chokhma*, which can carry the Depths of Good Depths of Evil, as we said above.

Mishna 5 talks about the appearance of the Sephirot, i.e. the form and shape that the Simple Desire takes. In Mishna 4 we learned that the Ten Sephirot have measures, i.e. clothing a variety of desires. This is what dress and clothing is for, to help define the person or object attired. We use the analogy of clothing to describe God's presence. The Torah and *Mizvoth* - Commandments are clothing whereby we recognize the shape, so to speak, of God. As we read in the *Mei Hashiloach*:

God gave us Torah and Mitzvoth - which are forms of clothing [of the divine] - in

משנה ה'

עשר ספירות בלימה צפייתן כמראה הבזק ותכליתן אין להם סוף, ודברו בהן ברצוא ושוב, ולמאמרו בסופה ירדופו ולפני כסאו הם משתחווים.

עשר ספירות בלימה: פי' אותן שאמרנו (במשנה ד') שהן כמו לבושים לרצון הפשוט במדתן, בהתבוננת עליהם רואים שהרצון בהם אינה רצופה כמו שנראה בעליל אלא סירוגי כמו זרם-חילופין.

צפייתן: פי' הצפייה היא התבוננות דבר מתוך דבר (פי' ר"י סגי נהר) והיינו ספי' הבינה, וכן דרש בגמ' (שבת ק"ד). מנצפ"ך צופים אמרום, (עיין ברמב"ן שם - מהירושלמי) צופים מרמז להני דרדקי דהוי ביניהם ר' אליעזר ור' יהושע. וגם בגמ' אין דורשין מעשה ברביב"ח ובן זומא שאמר צופה הייתי בין מים עליונים למים תחתונים וכו', משמעתו הבנה והבחנה בלב.

כמראה הבזק: פי' בכ"ף הדמיון כעין אותו מראה הבזק אבל לא הבזק ממש. ומראה הבזק עצמו הוא התפוצצות. וענין הפצצה הוא דבר ששורף ואוכל ומכבה את עצמו במהירות מדהימה.

ותכליתן: פי' ותכליתן אינן כמדתן כי מדתן עשר לבושין תוך עשר לבושין וגו' סוד מספר קטן ומספר גדול אי"ק בכ"ר וגו' שאין להם סוף. אבל תכליתן אינם עשר תוך עשר אלא אחדים.

אין להם סוף: ופי' שהרצונות אינן מתחלפות בלבושיהן כמובן בספי' חכמה (במשנה הקדמה) אלא כמו שמרגישים בספי' בינה שהן נפסקות לגמרי. כי

הרצון הפשוט הפסיקה מה שהיה קודם (עיין הקדמה למשנה א') וזה מהותה תמיד ולעולם להפסיק מה שיש, להתחיל לרצות מחדש.

כי מצד החכמה אדם מרגיש רצונותיו רצופות בחי' עשר שאין להן סוף, ומצד הבינה מרגיש רצונותיו נפסקות ולתכליתן אין סוף.

ודברו: פי' ואע"פ שהרצון מורגשת בנו בסוד החכמה והבינה כמו שהסברנו עכ"ז הרצון נובעת ממקורה בלי שנוי. ודברו בהן פי' רצונו הפשוט ית' מופיע בספי' החכמה והבינה ומורגשת בהן.

וכונתו למה שכתב לעיל (משנה ג') והעמד דבר על בוריו. אותו דבר שאמרנו כבר דהיינו הברית יחוד שהיא הדעת.

בהן: איתא בזוה"ק (ג' פא.).

order that with them, we might be able to grasp His essence. The fact remains that in this world no one can grasp the essence of God, without the aid of this clothing. (*Mei Hashiloach* Vol. 1 *Megilla* 12a)

If something is invisible due to its holiness and separateness from physical phenomena, then the only way to 'see' it is by observing the clothing wherein it is dressed, the shape of the clothing will say whatever can be said about the shape of the invisible. So it is with God. The clothing God wears is designed specifically to give us an idea of God's shape. When we refer to the clothing of the Sefhirot we are using the metaphor in a similar way.

This Mishna discusses the Sefhirot and what they look like, without clothing. Which is to say, we are not examining hidden or secret desires, rather those desires we can comprehend and understand, those we can recognize and whose reasons we can appreciate. It is by recognizing the desires as they flow through us, that we can come to understand why God planting them in us, in our natures. Thus we may come to know what it is that God wants of us right now. This explains the mystery of the Sefhira of *Binah*. When a person unifies these two aspects of his knowledge and learns to experience them simultaneously, a person reaches the level of *Da'at* which flows from the *Da'at Elyon* - Supernal Knowing, about which there is a covenant.

Mishna 5

TEN SEPHIROT OF NOTHINGNESS, THEY LOOK LIKE THE APPEARANCE OF A FLASH, AND THEIR PURPOSES ARE WITHOUT END, AND HIS WORD IS IN THEM IN A TO-AND-FRO. THEY CHASE HIS SAYING LIKE A WHIRLWIND AND BOW BEFORE HIS THRONE.

Ten Sefhirot of nothingness: The Sefhirot which the previous Mishna defined as clothing for the Simple Desire, in examining and contemplating them, we see how the Desire flowing through them resembles not so much a stream, as was our impression on first glance, but rather an alternating or intermittent current.

Look like - *Tzfiyatan*: The root *Tzfiya* - means derive an insight by observing or contemplating something. The Sefhira of *Binah* is classically taken to mean understanding something out of another thing. The word *Tzophim* - Seers which comes from the same root, suggests understanding in the depths of the heart.

The appearance of a flash: Not exactly and precisely a flash, but resembling it somewhat. The flash in our Mishna is like the explosive blow-back from a blast furnace, but not exactly because it does not utterly consume and devour itself instantaneously. The Mishna is attempting to describe the image of the Sefhirot as a residual impression left on the retina.

Their purposes: Their purposes are distinct from their measure. Measure, as we

ובגיני כך כתיב (איוב כ"ג י"ג) והוא באחד ומי ישיבנו, לא שארי קודשא בריך הוא ולא אשתכח אלא באחד, באחד, אחד מבעי ליה, אלא במאן דאתקן בקדושה עלאה למהוי חד, כדין הוא שריא באחד, ולא באתר אחרא: ואימתי אקרי בר נש אחד, בשעתא דאשתכח דכר ונוקבא, ואתקדש בקדושה (ס"א בעטרין) עלאה, ואתכוון לאתקדשא:

ותא חזי, בזמנא (פא:) דאשתכח בר נש בזווגא חד דכר ונוקבא, ואתכוון לאתקדשא כדקא יאות, כדין הוא שלים, ואקרי אחד בלא פגימו, בגיני כך בעי בר נש למחדי לאתתיה בההיא שעתא, לזמנא לה ברעותא חדא עמיה, ויתכוונן תרוייהו כחד לההיא מלה:

וכד משתכחי תרוייהו כחד, כדין כלא חד בנפשא ובגופא, בנפשא לאדבקא דא בדא ברעותא חדא, ובגופא כמה דאוליפנא, דבר נש דלא נסיב הוא כמאן דאתפליג, וכד מתחברן דכר ונוקבא, כדין אתעבידו חד גופא, אשתכח דאינהו חד נפשא וחד גופא, ואקרי בר נש אחד, כדין קודשא בריך הוא שארי באחד, ואפקיד רוחא דקדושה בההוא אחד, ואלין אקרוון בנין דקודשא בריך הוא, כמה דאתמר, ובגיני כך קדושים תהיו כי קדוש אני יהו"ה:

זכאין אינון ישראל דלא אוקים מלה דא באתר אחרא אלא ביה ממש, דכתיב כי קדוש אני יהו"ה, בגין לאתדבקא ביה ולא באחרא, ועל דא קדושים תהיו כי קדוש אני יהו"ה אלהיכ"ם: עכלה"ק.

ופי' בהן דווקא כשספי' חכמה ובינה פועלות כאחד.

ברצוא: פי' ברצון כמו האומר הנני. שכן הוא במציאות בעולם הזה שהרצון להזדוג יש בו גם בחינת רצון להשפיע תענוג ורצון לקבל תענוג, רצון להשמיע ורצון להשמע, רצון להתאהב לאהוב ולהאהב, רצון להתאחדות המשפיע עם המקבל. להגיע לאותו ידיעה שאין לו שום כח מעצמו ובעצמו בלתי דעתם האחיד. וגם אין לו רצון לקבל שום תענוג זולת תענוג המשפיע.

עיין ספה"ק תורת אמת (לובלין) (חלק א' פרשת ויגש, ד"ה ויגש אליו [ד']) וכשאדם מתבונן בספירות צריך לשום לב שמה שמקיים אותם היא החוט המשולל (עיין לעיל ד"ה וברית) שהיא הרצון הפשוט של הקב"ה.

ואע"פ שהרצון אינה מורגשת באדם אלא כזרם-חילוף בין במוחו בין בלבו ובין במעיו בפעימת הדפק שהיא בדמו כי הדם הוא הנפש, עכ"ז רצונו הפשוט ית' נשאר בלי שנוי. (ועיין לקמן משנה ד' ד"ה ברצוא ושוב)

ושוב: פי' ושוב כמו האומר נא, לשון בקשה.

ולמאמרו: פי' למלכותו בעולם הבריאה. כי המאמר הראשון הוא מאמר בראשית ברא ה' את השמים וגו', כדאיתא בגמ' (ראש השנה ל"ב.) בראשית נמי מאמר הוא.

said, is like clothing - A Sefhira is defined only by what it is wearing on the outside, whatever is most obvious defines the name of a Sefhira. Otherwise each is made up of the other Nine Sefhirot - as we said in the previous Mishna, ten garments inside ten garments ad infinitum.

The purpose of a Sefhira is different. If we were to compare the flow of the simple desire to the flow of electricity, then clothing would resemble modulation, while purpose would alternate the flow. The Sefhirot as desires which intermittently stop and start again. The Simple Desire stopped being what it was previously, and became a fresh desire. The constant nature of the Simple Desire, is to interrupt one desire, to manifest as some fresh desire. Every time the simple desire interrupts its flow to focus on a new need and desire, we have a new purpose. (Endnote 3)

Have no end: In *Chokhma* a person experiences his desires as a constantly reinforced, continuous stream of wants and needs as though the Simple Desire modulates without ever being interrupted, as noted in the previous Mishna. From the point of view of *Binah* a person's desires are continuously being interrupted, like an intermittent current. In *Binah*, it is the changes in the Simple Desire or the purposes, which seem to have to end.

And His word: *Davar* - word in this Mishna corresponds to *Davar* - thing in Mishna 3, where we read, 'stand every thing on its verity'. There it was explained to be referring to the Covenant of Unity, the Compassion running through all creation as the Sefhira of *Da'at*. In this Mishna, we learn that we experience our desires in *Chokhma* as a constant modulation, in *Binah* as an intermittent flow. God's word or Simple Desire flows from the source unchanged.

Is in them: We learn in the Zohar:

It is written 'He is in one, and who can oppose Him.' (Job 23:13) God only dwells and may only be found in One. Question: Ought not the text to have said, He *is* One, why does it say, He is *in* one? [...] It means God only dwells in one who is so established in holiness that they have become one. [...] And when is someone called one? Only when he is a balance of male and female and has become established in supernal holiness and has intention to achieve a state of holiness.

Come and see, when a man is in perfect union of male and female and has the proper intention to sanctify himself as he should, he is in a state of perfection and is called one without blemish. That's why every man should strive to give pleasure and joy to his wife at that time, to invite her with love to unite with him. Both of them should have the *Kavvana* - intention as one for that Word. [...] When man and woman come together to connect they are recreated into a single body, and thus we find that they have become a single soul in a single body, only then is the person called One Man. God's spirit therefore may be found dwelling in that oneness, and so, that couple are referred to as Children of God, as we learned, 'Therefore shall you be holy, says God, for I am holy - *LORD*'. (Lev. 19:2) Lucky are the Jewish People that this Word exists nowhere else but in God, in actuality, as it is written: Be you holy for I am holy The LORD, your God. (ibid.) *Zohar* (Vol. III 81a)

In summary, it is only when the Sefhirot of *Chokhma* and *Binah*, male and female

ולא נאמר עד שאמרו מרע"ה בפירוש במתן תורה שהשכינה היתה מדברת מתוך גרונו (עיין לקמן משנה ח' ד"ה קול) שהיא סוד השפע המושפע בחי' הרצון הפשוט להטיב כד"א רצה הקב"ה לזכות את ישראל וכו'.

בסופה ירדופו: פי' היסוד. עיין ספה"ק תורת אמת (חלק א' פרשת ויגש, ד"ה ולא יכול יוסף להתאפק) וז"ל בא"ד

אמנם ידוע, שבחי' יוסף, בחי' יסוד צדיק, אות ברית מבוע דבירא, מקור השפעת השפע, ומקודם שבא העת שיתגלה, היה בו בחי' הצמצום להתאפק, וברגע בוא עת ההתגלות, לא הי' באפשרות לעכב עוד רגע כידוע ענין הזה בבחי' הזאת בזה העולם, שברגע ביאת התגלות השפע לצאת בפועל, אין באפשרות לעכבה כמעט רגע, וכן הוא המדה הזאת בשורשה, עכ"ל.

וזה סוד הדעת שהיא הרגע ביאת התגלות הרצון הפשוט.

ולפני כסאו הם משתחווים: פי' עולם הכסא הוא עולם הבריאה מד' עולמות אצילות, בריאה, יצירה, ועשיה. וספר יצירה הוא בעולם היצירה שהוא עולם היצר.

וכשנשפע השפע כדקיאות בבחי' הדעת בחי' יסוד צינור השפע, אז מתחברים העולמות בכי טוב, וזה נקרא השתחוויה.



פתיחה למשנה ו'

אחר הסבירו ענין השפעת השפע סוד הדעת שהיא התגלות הספירות בלי לבושין כולם בבת אחת כמו זרם-חילופין, חוזר לענין ראשון להסביר איך שהספירות אע"פ שהן כמו תלבושת וגשום רצון הפשוט כדי שעל ידיהן תשתלשל המציאות כמו שאפרש להלן, אעפ"כ כולן מתאימות, ולמטרה אחת מכוונות הנה.

הנה מיסודות אמונתנו בהקב"ה ומעקרי תורתנו ודתנו הוא שהבורא יתברך שמו טוב הוא ורצונו להטיב לברואיו, ואע"פ ששוטפים ונופלים עלינו כל המים הזדונים שבעולם ועוד אין אנו נטהרים, ובאים עד נפש, כדאיתא במדרש (תנחומא וירא כ"ב) בא"ד וז"ל,

תלה אברהם עיניו לשמים אמר לפניו רבש"ע בחרתני הודרתני ונגלית לי ואמרת לי אני יחיד ואתה יחיד על ידך יודע שמי בעולמי והעלה יצחק בנך לפני לעולה ולא עכבתי והריני עוסק בצוויך ועכשיו (תהילים ס"ט) הושיעני אלהי"ם כי באו מים עד נפש אם אני או יצחק בני טובע מי יקיים מאמרך על מי יתייחד שמך, ע"כ.

ואין מי שיאמר לצרותינו די עכ"ז הקב"ה טוב ומטיב הוא. וקשה, מנלן הא. וכנראה שהרמב"ם ז"ל לא רצה לצרף ולהרכיב האמונה הזאת והבטחון שהבורא בעצמו טוב הוא עם

operate as one that the Word is in them.

In a to-and-fro: This can also be read as ‘in desire and regret’, or giving and taking, asking and answering. The two may be compared to the difference between someone declaring ‘*Hineni* - Here I am!’, or begging ‘*Na* - Please!’ In this world, the desire for Coupling has two aspects, the desire to give pleasure and the desire to receive pleasure, desire to listen and the desire to be heard, desire to be loved as well as the desire to love, desire for the unification of giver and receiver. Desire to reach the knowledge that one has no power of one’s own other than the shared knowing. It also means not having the desire to receive any other pleasure but the pleasure of giving.

While the *Chokhma* flow is constant and the *Binah* flow is interrupted, the flow through the center - that which we call *Da’at*- is both. It has become an alternating current, which seems paradoxical - it may be interrupted a thousand times a second, but is still experienced as a constant, uninterrupted current, continuously switching back and forth.

When someone contemplates the Sephirot he needs to pay attention to that which sustains them, that thread stripped of attributes connecting God and His creatures, i.e. God’s Simple Desire. The Simple Desire remains unchanging, even though it may only be experienced in us humans as an alternating current, whether in the mind, heart or viscera in the pulse of the blood - for the blood is the soul - nevertheless the Simple Desire remains unchanging. (See Mishna 7).

His saying: God’s first saying was the statement, ‘In the beginning God created Heaven and Earth.’ (Gen. 1:1) Although the sentence doesn’t contain the phrase ‘God said’, we read in the Talmud ‘In the beginning’ is also a ‘saying’ of God.’ (*Rosh Hashana* 32a). As was discussed in Mishna 1, the saying ‘In the beginning’ actually came from Moses’ mouth, at the giving of the Torah at Sinai, when the *Shechina* spoke from his throat. The phrase ‘In the beginning’ then is a synthesis of God’s and Moses’ saying. Human speech is the Sefira of *Malkhut* - Sovereignty. God’s speaking through Moses’ throat is an example of the Simple Desire manifesting as the Desire to give and do Good, as we read in the Mishna: God gave the Jewish People a superabundance of Torah and Commandments, because he wanted to increase their merit. (*Avot* 6:13)

Chase like a whirlwind: This refers to the Sefira of *Yesod*. R. Eiger says in his commentary on the Torah:

It is well known that the level at which Joseph stood was the level of *Tzadik Yesod* - The Saint [whose sexuality is] the Fundament of the world. He was the sign of the circumcision, which is the gushing the fountain, and the outpouring of abundance. Until the moment came for him to be revealed, it was vital for him to be in *Tzimtzum* - Constriction, to hold back his flow. Once the moment came for him to be revealed it was impossible to hold it back even one second as is well known in the matter of sexuality in this world. Once the orgasm has in fact been triggered it is impossible to restrain it beyond the moment. Things are the same in the spiritual world, in its root at the source. (*Torat Emet* - Lublin Vol. I *Vayigash*)

This explains the mystery of *Da’at*, for it refers to the split second when the Simple

האמונות של י"ג העקרים הידועים לכל ישראל, ואומרים אני מאמין באמונה שלמה שהבורא ית"ש גומל טוב לשומרי מצותיו ומעניש לעוברים וכו', ואין אומרים שהוא ית' טוב וגומל טוב כמו שאמרו דוד המלך ע"ה (תהילים קי"ט ס"ח) טוב אתה ומטיב למדני חקך.

והנה כתיב (תהילים קמ"ה ט"ז) פותח את ידך ומשביע לכל חי רצון ועיין טור (א"ח סימן נ"א) שכתב וז"ל

וצריך לכוין בתהלה לדוד דא"ר אלעזר כל האומר תהלה לדוד בכל יום ג"פ מובטח לו שהוא בן העולם הבא ויותר יכוין בפסוק פותח את ידך שעיקר מה שקבעוהו לומר בכל יום הוא בשביל אותו פסוק שמזכיר בו שבחו של הקב"ה שמשגיח על בריותיו ומפרנסן עכ"ל.

וכמעט כל המפרשים תרגמו או פירשו רצון כמו רעותהון, רצון כמו רצונם ותאותם שייספיק להם הקב"ה די מחסורם. וטעות הוא. ויש כמה פרטים חסרים ביאור בפסוק. דקשה, למה לי תיבת רצון בכלל שהיא אך למותר והיה די לכתוב פותח את ידך ומשביע לכל חי. ועוד, לכאורה עם יש שובע אין רצון ועם התאוה נשארתי אין שובע.

ועוד, מה פירוש ומשביע לכל חי, והא אמרו חז"ל (מדרש רבה קהלת א' ל"ב)

אמר ר' יודן בשם ר' איבו אין אדם יוצא מן העולם וחצי תאותו בידו אלא אן אית ליה מאה בעי למעבד יתהון תרתין מאוון ואן אית ליה תרתי מאוון בעי למעבד יתהון ארבעה מאה ע"כ.

ונ"ל משמעות פשט הפסוק שהרצון היא היא השובע. ומה שמרגיש האדם בתוכו שאיפות ותאוות ורצונות הן דוגמת הרצון הפשוט כמאמר חז"ל (שבת קלג.) כתיב ולדבקה בו (דברים ל' כ'). וכי אפשר לידבק בשכינה וכו', אלא הדבק במדותיו, וכן הדבק בחכמים וכו'

והגיד הרבי רבי בונם ז"ל, דזהו רק ביחיד, אולם ברבים כתיב (שם ד' ד) ואתם הדבקים בה' אלקי חיים כולכם היום. שהשי"ת דבוק בבני ישראל, ועל ידי זה יכול להיות להם דבקות בו יתברך ע"כ. (עיין ספר קול מבשר ח"א - פרשת ואתחנן).

והוא עיקר האמונה שזה שהאדם מרגיש רצון כמעיו הוא דוגמת הרצון הפשוט בו ית', שהוא מתאוה לתפלתנו, ואנחנו מתאוים ומצפים לישועתו.

וזה הטוב הצפון לנו עושי רצונו שניתן להרגיש הרצון תוך מעיים היא בחי' ומטיב, שהקב"ה טוב ומתאוה לתפלתנו ומטיב לנו שגם אנחנו מרגישים מעין אותו תאוה, בחי' המו מעי לו (ירמיה' ל"א י"ט), שהיא בחי' שכר מצוה מצוה, (אבות ד' ב') בן עזאי אומר וכו' שכר עבירה עבירה ע"כ.

ואין פירושו שהבעל עבירה נענש שיוכרח לעבור עבירה אחרת דהא אומר בהדיא עבירה גוררת עבירה.

Desire is revealed.

And bow before His throne: The world of the Throne is the World of Creation, second of the four hierarchical worlds: *Atzilut* - Archetypes, *Briah* - Creation, *Yetzira* - Formation, *Asiya* - Action. (Endnote 4) Sefer Yetzira deals with the World of Formation, which is the world of desires. When the divine abundance flows as it should, when the Sefhira of *Da'at* acts as a conduit for the divine desire to flow from God to the World, then the upper (male) and lower (female) worlds unite as they should and as is proper. This is called bowing.



Preface to Mishna 6

After explaining how the *Shefa* - Abundance flows like an alternating current, through the Sefhira of *Da'at*, which is the simultaneous revelation of all of the Sefhirot without clothing, the Mishna returns to the original subject and explains how although the Sefhirot represent a materialization and clothing of the Simple Desire so that through them the Universe of Matter can come into being, nevertheless, the two ideas are like twin representations of the same concepts, aimed at the same purpose and not contradictory.

One of the basic tenets of Judaism and our faith in the Holy Blessed One, is that God is good and His purpose and desire is to benefit His creatures. Come what may, we continue to believe that God is all good and only benign. The question is, how do we arrive at this faith? Maimonides, who enumerated 13 principles of faith, did not want to include the expression that God is good in his well-known creed. He goes as far as saying, 'We believe the Creator does good with those who obey His commandments and punishes those who transgress.' But Maimonides might have added a word and written: We believe the Creator *is* good and does good, as King David did in the psalm: 'You are good and do good, teach me Your statutes.' (119:68)

Concerning the verse from Psalms: 'Open Your hand and satisfy every living thing's desire.' (145:16) the Tur writes,

One must concentrate when reciting Psalm 145, as R. Elazar says, 'Whoever recites this psalm three times a day is assured of a place in the world-to-come.' (*Berachoth* 4b) One should pay special attention to the verse 'Open Your hand And satisfy every living thing's desire,' (*ibid.* 16) since the psalm is recited everyday chiefly for this verse which praises God's providential supervision of His creatures and His care for them. (*Orach Chaim* 51)

Although almost every commentator interprets the word *Ratzon* - Desire in that verse to mean, God fulfills the desire of all creatures, it is a mistake. When we examine the verse 'Open Your hand And satisfy every living thing's desire,' the following questions arise.

a.) Why have the word desire in the sentence at all? It would have been comprehen-

אלא שבדיוק אותו עבירה שעבר עליה היא בעצמה שכר ועונש על העבירה שעשה.

ולהבין דברו נפרש מימרא בגמ' (סוטה ג.) ריש לקיש אמר אין אדם עובר עבירה אלא אם כן נכנס בו רוח שטות, ע"כ. כי מקור החטא הוא השכחה שבא לו ע"י רוח שטות שנכנס בו. ותקונו הוא לזכור איך שבשעת החטא לא היה ניתן ממנו השגחתו ית' אפילו לרגע קט.

כענין המבואר בספר תפארת יוסף - פורים על מימרא הגמ' (הולין קל"ט:) המן מן התורה מניין שנאמר המן העץ אשר צויתך לבלתי אכול ממנו אכלת. וז"ל בא"ד

היינו שזאת השאלה שאל השי"ת את אדם הראשון היאך יכול לדמות בדעתך שזה העץ אשר צויתך לבלתי אכול ממנו אכלת ועברת על הצווי הלא בראתי אותך לתכלית הטוב עכ"ל.

ופי' דבריו שזה שחשבו ישראל שח"ו אבדה תקותם זה נקרא השתחואתם לצלם עיי"ש באריכות.

ובזה מובן פי' מימרא דבן עזאי, שכר עבירה עבירה, כי זה שכר עבירתם היינו הרוח שטות שנכנס בהם שהטעה אותם במחשבה שח"ו נעתקו מן השורש היא היא העבירה עצמה והיא היא העונש.

וזהו פי' שכר מצוה מצוה שהרצון שיש באדם לעשות רצונו ית' היא היא שכר המצוה שבו הקב"ה משביע לכל חי רצון. וגם על החשק עצמו שיש לאדם לעשות רצונו ית' לעבדו ולשמור מצוותיו גומלים לו שכר כפי גודל חשקו, וזה פי' שכר מצוה מצוה, שהשכר מצוה דהיינו הרגש החשק והרצון שיש לו לעשיית המצוה שהיא היא כבר גמול ושכר, גם היא מצוה בפני עצמה ודו"ק. מה שמרגיש האדם בתוכו הרצון לעבדו ית' הוא בחי' התגשמות הרצון הפשוט. ואפשר לאמר שזה גם כוונת הרמב"ם באומרו שהבורא ית' ש גומל טוב לשומרי מצותיו ומעניש לעוברים וכו' שהי' לו לאמר גומל שכר, למה אמר גומל טוב, אלא לרמז שהוא ית' טוב ומטיב כדפרישית, ודו"ק.

ונ"ל שזה גם פי' דברי (אבות א' ג') אנטיגנוס איש סוכו וכו' היה אומר, אל תהיו כעבדים המשמשינ את הרב על מנת לקבל פרס, אלא הווי כעבדים המשמשינ את הרב שלא על מנת לקבל פרס וכו'. שלכאורה דבריו שלא על מנת לקבל פרס מיותרים. אלא פי' עיקר המצוה היא שיהי' לאדם החשק שישבע מהרצון שיש לו לעשיית המצוה ותו לו, שהרצון היא הפרס ואינו משתוקק לקבלת פרס אחר עשיית המצוה, ודו"ק.

וזה פי' הפסוק שאמר יעאע"ה (בראשית מ"ט י"ח) לישועתך קייתי יהו"ה וגו'. שהתקוה לישועה היא ג"כ בחי' הרצון והאמונה, וכל זמן שיש לו תקוה יש לו שכר האמונה והשכר היא היא האמונה, והרצון ההיא להושע בישועת ד' מטהרו ומשמרו כמו שדרש ר' עקיבא במשנה (יומא ח' ט') אשריכם ישראל וכו', (ירמי' י"ז) מקוה ישראל יי וגו' היינו התקוה לישועה, מה מקוה מטהר את הטמאים, אף הקדוש ברוך הוא מטהר את ישראל, ע"כ. ועל ענין זה מדובר במשנה.

sible if it had merely said, 'Open Your hand and satisfy every living thing,' without the word desire on the end.

b.) Once satisfaction is achieved, desire no longer exists, why mention it?

c.) How can one express the belief that God satisfies all creatures, when even the sages admit otherwise? In the Midrash:

R. Yudan says in the name of R. Aibo says, 'No one leaves the world with even a half of their desires fulfilled. If they have 100 they must have 200, If they have 200 they must have 400.' (Eccl. *Rabba* 1:32)

The verse in Psalms is telling us that the desire is in itself the satisfaction. That desire a person experiences inside; their aspirations, longing and yearning, these are all manifestations of the simple, divine Desire. When the sages teach,

It is written, 'To cleave unto Him.' (Deut. 30:20) Is it then possible to cleave unto the *Shechina*? Surely, what it really means is to cleave unto God's characteristics. Also, to cleave unto His sages. (*Shabbat* 133a)

What they are saying is that the sensations we experience are mirror images of the divine sensations. Cleaving unto God's characteristics means imitating God's actions. Just as He is compassionate so we must be compassionate, etc. Our sensations and feelings are the key because that is how we experience the divine desire flowing through us.

The good that is promised as a reward to the righteous and those who do God's will, is the ability to feel the desire in all its power and array. As the prophet said; 'My viscera long for him.' (Jer. 31:19) This is the meaning of the Mishnaic dictum; 'The reward for obeying a commandment is another commandment.' (*Avot* 4:2) 'Ben Azai says [...] the punishment for a sin is a sin ... the reward for a virtue is a virtue.' (ibid.) What it means is not that the transgressor is punished by being forced to do another sin, for the text already says clearly that one sin drags another one behind it and a virtue drags another virtue behind it.

The concept of the reward being the very act, the doing of the thing itself, has a meaning beyond the ordinary understanding of the Mishna. To understand it properly we must look at the Talmud, 'Reish Lakish says, No one commits a sin unless some spirit of madness enters them first.' (*Sotah* 3a) What he means is that the source of all sin is the forgetfulness which comes about through the spirit of madness. The fixing of the sin afterwards, comes from remembering how even during the moment of sin, God's providence and supervision was never interrupted. As we learn in the Talmud:

Where is there a hint to Haman in the Torah? It is written: 'Could it be that you have eaten from that tree of which I commanded you not to eat?' (Gen. 3:11) (*Chulin* 139b)

The connection to Haman and the story of the Jews in Persia reflects the mistake for which God chided Adam. As the Radzyner Rebbe explains:

משנה ו'

עשר ספירות בלימה מדתן עשר שאין להם סוף, נעוץ סופן בתחילתן ותחילתן בסופן כשלהבת קשורה בגחלת. שאדון יחיד הוא ואין שני לו. ולפני אחד מה אתה סופר.

עשר ספירות בלימה: פי' אותן עשר שאמרנו לעיל (משנה ד') שהן כמו לבושים לרצון הפשוט במדתן, מדו בד.

מדתן עשר שאין להן סוף: וכולם רצונות שונות.

נעוץ: אולי מקורו (ישעי' נ"ח י"ג) תחת הנעצוץ יעלה ברוש וגו'. נעצוץ הוא עץ בעל קוצים, ומובן פי' מלת נעוץ כקוץ תחוב.

נעוץ סופן בתחלתן: מלכות נעוץ בכתר. כי רצונו הפשוט ית' שהיא כמו רצון לדבר מה מתפתח דרך העולמות אבי"ע כמו דאיתא בש"ס בכמה דוכתי שהקב"ה מתאוה לתפלתן של צדיקים. (עיין לקמן פרק ג' פתיחה למשנה ג') עד שבעולם הדיבור דהיינו עולם עבודת הקודש שבו אנחנו עובדים בתורה ותפלה מוצהר ומופיע בלבנו ובמחשבתנו רצוננו שיוודע ויגלה כבודו ומלכותו לכל יושבי תבל ארצו ויתגדל ויתקדש שמייה רבה.

והתפלה והבקשה והתחנה שבתוכינו שתופיע מלכותו למטה ממנו, למטה מעשרה טפחים ממש ושימלא הארץ דעה את יהו"ה כמים לים וכו' הרצון ההיא עצמה, שהיא כמו חשק האם שיצליח בנה בכל עסקיו ומגמתה שיזכה וינצח, שהוא בחי' לא זו מחבבה עד שקרא אותה אמי, כמובא בדברי חז"ל (שהש"ר ג' כ"ה) שהיא בחי' מלכות, בחי' מלכותא דארעה כעין מלכותא דרקיע, היא בעצמה כמו כתר לעולם שלמטה הימנו.

והוי המלכות ההיא שבעולם הדיבור שהם תפלתן של צדיקים, נעוצים בכתר כבוד מלכותו ית' בעולם שלמטה הימנו.

ותחלתן בסופן: כתר נעוץ במלכות. דאיתא (ברכות י'). הני חמשה ברכי נפשי וכו' כנגד הקדוש ברוך הוא וכנגד נשמה מה הקדוש ברוך הוא מלא כל העולם אף נשמה וכו' מה הקדוש ברוך הוא רואה ואינו נראה וכו' מה הקדוש ברוך הוא זן את כל העולם כלו וכו' מה הקדוש ברוך הוא טהור וכו' מה הקדוש ברוך הוא יושב בחדרי חדרים וכו' עיי"ש.

ומפרש בספר פני יהושע על ש"ס (שם) שחמשה מיני נשמות מצינו באדם והן נפש רוח נשמה חיה יחידה.

נפש - בשעת יצירת וולד בא לו נפש בחי' מלכות.

רוח - בשעת לידה בא לו רוח בחי' תפארת.

This was God's question to Adam: How could you imagine, even for a moment, that it was possible for you to eat from any tree that I forbade you to eat; how could you think I would allow you to transgress My command? Haven't I created you for an ultimately good purpose? (*Tifferet Yosef* - Radzyn, Purim)

When the Jewish people thought there was no hope of a benign future, that very thought was the act of a pagan mentality. This is why the Talmud means blames the troubles brought upon them in the times of Haman and Esther and Mordechai as the consequence of their bowing to an idol. The sin, the idolatry, was in allowing themselves the despairing thought that something, anything they did might cut them off completely from their divine source.

With this introduction we can understand Ben Azai's statement, 'The punishment for an sin is a sin ... the reward for a commandment is a commandment.' The punishment for the sin is the spirit of madness which enters and persuades us that we are cut off from the source. This thought is itself the sin. The reward for obedience is the awareness that we are connected to God all the time, this awareness is itself the commandment. I eat Matzoh and that makes me feel connected, and the feeling of connection is the commandment.

When one feels in their body a pull and a desire to worship God, that is the realization and materialization of the Simple Desire.

Perhaps this is what Maimonides meant when he wrote, 'We believe the Creator *does good* with those who obey His commandments and punishes those who transgress.' He might have said *rewards* those who obey, but instead chose *does good*, hinting at the idea that the good God does is in the desire we experience to do good.

This may also be the meaning of the Mishna:

Antigonos of Socho, used to say, 'Be not like servants who wait upon their master in the expectation of a reward. Rather be like servants waiting on their master without expectation of a reward.' (*Avot* 1:3)

On the face of it, the sentence 'Rather be like servants waiting on their master without expectation of a reward,' is superfluous. Perhaps Antigonos is hinting at this very idea, that one ought to worship God in the expectation that the desire to God, in and of itself, will be all the satisfaction and reward one might possibly need. For the desire is the only reward one can truly expect for a virtue.

This explains the verse spoken by Jacob; 'I hope for Your salvation, O LORD.' (Gen. 49:18) The hope of divine salvation depends on desire and faith, for one enjoys the rewards of faith so long as his hope endures.

The reward for clinging to one's faith is the faith itself. Someone practicing their faith, expressing desire to be rescued through God's divine salvation, is purified by that faith and protected by it. (Endnote 5)

Desire being its own reward is the subject of this Mishna.

נשמה - בשעת יניקה משדי אמו בחי' בינה אימא עילאה.

חיה - מגיע כשבא לגדלות בחי' חכמה, ולא כל בר נש זכי ליה.

יחידה - בא לו רק אחר מיתה כשמתאחד יצור אם יוצרה במקור מחצבתה בחי' כתר. עיין באריכות בספר פני יהושע מתק דברו.

ומובן שבחי' היחידה אין לה קיום בעלמא דשקרא כלל. ומשום הכי לא זכה ליחידה אלא משה רבינו ע"ה שהיה אמת גם בחי' חייו בעלמא דיין.

והנה כתיב (ירמיה י"י) ויהו"ה אלהי"ם אמת הוא אלהי"ם חיים וגו'. וקשה הא כתיב (דניאל ח' י"ב) ותשלך אמת ארצה ועשתה וגו', שבחי' אמת שהיא בחי' יחידה הושלך ממרומים ארצה.

אלא הוא דכתיב (תהילים פ"ה י"ב) אמת מארץ תצמח וגו' שהיא בחי' יחידה - מדרגה החמישית ממדרגות הנשמה, בחי' סופן בחי' כתר - מושלכת ממקורה ברומו של עולם, להלכד ולהעשות ולהנעץ בבחי' תחלתן בבחי' נפש בחי' מלכות - מדרגה הראשונה ממדרגות הנשמה - ביצירת הולד.

וזהו התפשטות הרצון הפשוט המתגלגלת דרך כל העולמות.

כשלהבת קשורה בגחלת: כד"א (איוב מ"א י"ג) נפשו גחלים תלהט ולהב מפיו יצא. וכדאיחא בגמ' (פסחים כ"ד). מחלוקת בענין גחלים עוממות וגחלים לוחשות שפרש"י שם גחלים עוממות - כבויות: לוחשות - גחלים בוערות, נראות כמתנענעות ולוחשות זו לזו, ע"כ.

ופי' כשמתפללים בהתלהבות מתלחשים הגחלים העוממות ומתלהטים ועולים מעלה מעלה להדבק במקור מחצבתם ושרשם.

והנפש דייקא שהיא לבוש היחידה כמו שהסברנו לעיל מתלהב עד שהנשמה היחידה מתאמצת לפרד לנוס למקורה. ואם תנוס השלהבת תקרר הגחלת, ואם יפרד היחידה יגוע הנפש.

שאדון: (ברכות דף ז:): אמר ר"י משום רשב"י מיום שברא הקב"ה את העולם לא היה אדם שקראו להקב"ה אדון עד שבא אברהם וקראו אדון שנאמר ויאמר אדני"י במה אדע וגו'.

יחיד הוא ואין שני לו: דהנה יש שני בחינות ברצונו של אאע"ה.

א. כד"א (ישעיה מ' כ"ו) שאו מרום עיניכם וראו מי ברא אלה המוציא במספר צבאם וגו'. כשהאדם מסתכל חוץ לו ורואה שמלא כל העולם כבודו ית' ומורגש אצלו מציאות הבורא ב"ה זהו בחי' גדולה, ומתמלא האדם התפעלות מגדלות הבורא (ועיין ב"ר ל"ט א' ראה בורה דולקת וכו'), בחי' חסדי אברהם אבינו ע"ה.

שכל שאיפתו ומגמתו היה רק לזה שיגלה הקב"ה מלכותו וכבודו על כל העולם כולו,

Mishna 6

TEN SEPHIROT OF NOTHINGNESS, THEIR MEASURE IS TEN WITHOUT END. THEIR ENDS INSERTED INTO THEIR BEGINNINGS AND THEIR BEGINNINGS INTO THEIR ENDS, LIKE A FLAME TIED TO AN EMBER. FOR HE IS A SINGULAR MASTER WHO HAS NO SECOND; AND WHAT DO YOU COUNT BEFORE ONE?

Ten Sephirot of nothingness: Those ten described above (Mishna 4) as clothing the Simple Desire.

Their measure is ten without end: Measures are without number.

Their ends inserted into their beginnings: God's desire for us evolves through the four worlds of Archetypes, Creation, Formation and Action and manifests in this world as His craving for prayer, as we read often in the Talmud.

One example of how God's Simple Desire becomes a circular thing where the end is in the beginning, is that it awakens in us a desire to worship, a desire that God be known throughout the world. We desire that His glory be revealed everywhere to everyone, that His name be sanctified and exalted. With that desire, which resembles the desire of a mother to see her child succeed in all its endeavors, we become, so to speak, the mother of God. There is a Midrash in which God calls Israel His sister, His lover, and finally, His mother. (Cant. *Rabba* 3:25) This is the meaning of the Sephira of *Malkhut*, which makes the kingdom of Earth into a mirror image of the kingdom of Heaven. *Malkhut* becomes a sort of crown for the world below it, and the prayers of the righteous are inserted into the *Keter* of God's glory in the world beneath them. *Malkhut* is inserted into *Keter*.

Their beginnings inserted into their ends: *Keter* inserted into *Malkhut*. We learn in the Talmud:

Five times in Psalm 103 the phrase, My Soul Blesses God, is repeated. These five instances correspond to God and facets of the human. Just as God fills the world, so the soul fills the body. Just as God sees everything but cannot be seen, so too the soul sees without being seen. Just as God sustains the whole world, so too the soul sustains the whole body. Just as God is holy and pure, so is the soul holy and pure. Just as God dwells in the innermost chambers, so too the soul dwells in the innermost chambers. (*Berachoth* 10a)

There is a deeper explanation in the commentary R. Jacob Joshua Falk compares the five facets of the soul to the five stages of a human life.

Nefesh - anima. *Ruach* - spirit. *Neshama* - breath. *Chaya* - life-force. *Yechida* - singularity. *Nefesh* - Anima joins the body at the moment of conception. This is the level

והצליח בעבודתו ונולד לו יצחק בנו שהוא היה התגלות השכינה בעולם ממש.

ב.) כשהאדם מסתכל תוך תוכו ומרגיש אצלו בגופו ובנפשו מציאות הבורא ב"ה זהו יראת שמים האמורה בכל מקום, בחי' ובמורא גדול זו גלוי שכינה כדרשת בעל ההגדה, בחי' פחד יצחק אבינו ע"ה שלידת יצחק היה התגלות השכינה הקדושה בעולם, שפעל אברהם אבינו בתפלתו ועבודתו כל ימיו.

וזוהו בחי' אנכי הראשון שבעשרת הדברות שהקב"ה הוא אלהיך בפרט (ולא כתיב אלהיכם בכלל) כלומר בתוך קרב כל אחד ואחד.

ופי' המשנה ששתי בחינות הללו אדון אחד על כולנה. ושני רצונות הללו דהיינו רצון הא' שיתגלה מלכותו בעולם בחי' חסד, ורצון שיתגלה ביננו השכינה בחי' פחד, שניהם ממקור א' מבחי' אדון, בחי' רצון אברהם.

ועיין לקמן פרק ד' (בביאור בחי' רבקה). ובזה גם מבואר הסיפור הידוע ומובא בספ' קול מבשר (ישעיה מ' כ"ו) בזה"ל

ששאל היהודי הקדוש זצ"ל את הרבי רבי בונם זצ"ל, איזה פסוק יסודו, וענה לו הר"ב זצ"ל, מהפסוק שאו מרום עיניכם וראו מי ברא אלה וגו', השיב לו היהודי הקדוש זצ"ל, שמפסוק זה יכולין כל האומות ליקח השערה, אולם איש היהודי צריך להיות עיקר התקרבותו מהפסוק (שמות כ' ב') אנכי ה' אלקיך אשר הוצאתיך מארץ מצרים, וק"ל, ע"כ.

ופי' מחלקותם שהר"ר בונם לא הסכים לזה שיחייב האדם להגיע למדרגה גבוה כזו של יראה מתוך הרגשת השכינה שבתוך כל יהודי עצמו, ודי לו בזה שבא על ידי חסדים בחי' מסתכל חוץ לו ורואה שמלא כל העולם כבודו ית' כדלעיל, ודו"ק. ועיין לקמן פרק ו' משנה ה' (ד"ה ברא אלהי"ם)

ולפני אחד מה אתה סופר: להלן (משנה ח') מתחיל במספר אחת לפתח ענין החומר שממנו הסתעפו ונצמחו ג' אמות - רוח ואח"כ רוח מרוח ואח"כ מים מרוח ואח"כ אש ממים וכו', כאן במשנתנו מדובר על מה שלפני האחת ההיא, למעלה מג' אמות.

ומדגיש שמה שנעוץ הרצון הפשוט סופו בתחלתו וכו' הוא כמו המספר שבא קודם מספר א' (1) והוא מספר אפס (0). שגם מספר האפס נעוץ סופו בתחלתו. והיא משל לדגם הרצון הפשוט כדי להסביר איך הרצון הפשוט מתגלגל בכירכורי כירכורים (ירושלמי סוטה כט.) להפיק רצונו ית'.



פתיחה למשנה ז'

of *Malkhut*. *Ruach* - Spirit joins the body at birth. This is the level of *Tifferet*. *Neshama* - Breath joins the body when the child is weaned from the breast of the mother who represents *Binah*, the supernal Mother. *Chaya* - Life-force comes to the body when a person reaches maturity and greatness. This is the level of *Chokhma*, and not everyone achieves this level. *Yechida* - Singularity is the highest level, achievable only after death, when creature and Creator are unified, when things return to the source from which they were hewn to begin with. *Yechida* is *Keter*. (*P'nei Yehoshua*, *ibid.*)

Now, *Yechida* - singularity really has no place in this world of illusion which we inhabit. Only Moses is said to have achieved the level of *Yechida* during his lifetime, because even while living in this world he was a man of truth, with no illusions.

It is written, 'The Lord God is Truth, He is the Living God.' (Jer. 10:10) On the other hand, it is also written, 'And You threw truth to the ground.' (Dan. 8:12) It is also written 'Truth sprouts from the ground.' (Psalms 85:12) If truth is the highest ideal, how come God threw it to the ground, and with it *Keter* and *Yechida*?

Because new life is required and new life can only be achieved through *Malkhut*, which is *Nefesh*. In order for the conception to happen, there has to be a moment of *Da'at*. For *Da'at* to happen, there has to be *Keter* because *Da'at* is the inside of *Keter*.

This is how the Simple Desire develops and spreads and evolves as it metamorphoses through all the worlds.

Like a flame tied to an ember: As it is written, 'His soul inflames the embers and flames flash from his mouth.' (Job 41:13) What it means is that when one prays with passion and fervor the flickering embers are fanned back into flame and the fire rises higher and higher to connect with its source. The *Nefesh* - Anima which is the clothing for the highest level of *Yechida* is fanned into flame until the other levels of the soul are empowered to escape and return to their source. But the flame dies if it abandons the ember, so if the *Yechida* departs the body dies.

Master: In the Talmud we learn:

R. Yehuda said in the name of R. Shimon b. Yochai, 'Since the day God created the world no one called Him Master until Abraham came and called Him Master, as it is written, 'Master, how will I know?' (Gen. 15:8) (*Berachoth* 7b)

For He is a singular master who has no second: There are two levels in the desire of Abraham the patriarch.

The first is as it is written 'Lift your eyes on high and look, who created this, who brings out the stars by number.' (Isa. 40:26) When someone looks outside them and sees all the world filled with God's glory; the greatness they're seeing and the feelings which come up in response to discerning God in nature are manifestations of the Sefira of *Chesed*. (See Gen. *Rabba* 39:1) Abraham is the paradigm of *Chesed* whose entire life was the expression of a desire for God reveal Himself to the world. Abraham succeeded in bringing this about, and that was the meaning of the birth of Isaac who was a revelation of the *Shechina* - Divine Presence in the world.

The second is when one looks inward and senses in ones own body and soul the presence and existence of a Creator, one is filled with the 'fear of heaven' as it is called

אחרי הסבירו כמה שנויים בחזית הרצון הפשוט, כגון הרצון המשפיע מלמעלה למטה (משנה ד') והרצון והחשק (משנה ה') והרצון שחוזרת חלילה (משנה ו') בא להזהיר על נושא חשוב, אשר אלו הדברים שהתחלנו ללמוד אותם.

אם כוונתנו לקלוט הענינים באמת כדי להשיגם ולהפצם בכל תפוצות גופנו ומחשבתנו ורוחנו באמונתנו בהבורא עולם ובעבדנו אותו ית' ובלמדנו תורתו הקדושה ובקיום מצותיו, זקוקים אנחנו לשתיקה ודומייה עמוקה.

כי הרצון הפשוט לא נתן להשגה והבנה ע"י דבורים ואפילו ע"י הרהורים ושעפים, אדרבה לימוד החכמה ההיא המכונה בפי חז"ל חכמת האמת א"א בשום אופן אלא בחשק ובהתלהבות ובדבקות מוחלט בלי סייגים והרחקות, בשתי בחי',

(א.) בחי' רצון לעשות רצונו ית'

(ב.) רצון לשמוע ולקבל רצונו.

וכל הכלים השכליים והנפשיים אינם שווים לתכלית ההוא, כי אינו בא אלא בהרגש הרצון באדם עצמו. ובא במשנה זו לעורר לכל מעיין להסתכל על עצמו ולברר מחשבתו ודבורו כדי שתהיה לו בהירות והכרה בסוד הרצון והחשק.

ודע שיש חילוק והפרש דק והכרחי בין רצון לחשק.

ומשנה זו תובע ממי שבא לכנס אל הקודש פנימה לציית לעצה טובה להבין אותה היטב קודם שיעסוק בלימוד חכמה זו. כי מה שאדם מרגיש בעצמו חשק ומה שמרגיש רצון לאו היינו הך.

ועיין באריכות בספר מי השילוח (חלק ראשון - יתרו ד"ה אנכי) וז"ל

הנה במציאות האדם נמצא ה' כחות והם, הרהור, מחשבה, רצון, מעשה, דבור. אם המעשה בא לאדם כסדר הזה שמתחילה בא בהרהור, ואח"כ ירדה למחשבה, ולרצון, אז יהא בטוח שהמעשה הזו הוא מרצון הש"י ונצמח ממקור החיים, אך אם בא לאדם הסדר הזה, שמתחילה בא רצון ללב ואח"כ ירדה למחשבה אז צריך המעשה הזו ברורין כי אולי גוף צמיחת הרצון נולד בו מאיזה נגיעה מתמדת עוה"ז, עיי"ש.

כי אצל הבורא ב"ה רצון וחשק הם דבר אחד כמו שהוזכר לעיל (הקדמה למשנה א') אבל אצלנו בשר ודם איננו מוכרח להיות כן. שיש סרסורי רצון כגון הלב והמחשבה והעינים והפה הקרובים אצל עצמם ודוחפים תוכנית ונטיה שלהם.

לפיכך על כל אחד לברר לבו ומחשבתו לדעת מאין בה לו הרצון. כי החשק אפשר שתבוא לאדם ממקום גבוה מאוד בתוך הרהור, ורצון אפשר שתבוא לו ממקום נמוך מהמעשה.

in rabbinic literature. As we read in the Passover Haggadah, ‘With Great Fear, refers to the revelation of the Divine Presence.’

This is the level of the ‘Awe of Isaac’, for Isaac was the paradigm of *Pachad* - Terror, another word for the Sefhira of *Gevurah*, because the birth of Isaac was the revelation of the Divine Presence in the world; something Abraham brought about through his acts of worship, his prayers and his life’s work.

This is the meaning of the first word, ‘*Anochi*’ - I am the Lord *your* God - in the Ten Commandments. It means that God is your God, yours in particular, not yours in general. To emphasize that God is inside each and everyone of us.

The Mishna is teaching that the God we experience in nature, which we think of as *Chesed*, and the God we experience inside ourselves as the fear of Heaven, or *Gevurah*, are really one and the same. Our two separate desires, the desire that God reveal Himself in the world at large (*Chesed*) and the desire to have the Divine Presence revealed within us (*Gevurah*) both come from the same source: from Abraham’s thinking of God as the Master (*Adon*).

Who has no second: These two desires, which seem to be different, are rooted in one and the same revelation which occurred when Abraham called God, Master.

What do you count before one?: Later in the chapter the book begins enumerating the stages of evolution, beginning with the number one, the first stage. Here in the Mishna we are discussing what comes before that number one. This Mishna emphasizes that something, the Simple Desire, has its end inserted into its beginning and its beginning into its end just like the number which comes before 1, i.e. 0. The number zero is circular, because it has its end inserted into its beginning. Likewise the Simple Desire is without beginning and end, it is circular and manifests circuitously in the world and in our lives in order to bring God’s will to fruition.



Preface to Mishna 7

After explaining some of the distinctions among various aspects of the Simple Desire, such as the desire flowing from above to below (Mishna 4), desire and longing (Mishna 5), and desire that flows in circles (Mishna 6), this Mishna warns us of an important issue concerning these things which we have begun to learn.

If we intend to absorb them truthfully and properly in order to integrate them in every part of our body, mind and spirit, into our faith in the Creator, in our worship of Him, in our study of His holy Torah and the observance of His commandments, then we must learn a profound and ingrained quietude.

The Simple Desire is not amenable to being studied and understood through the medium of language or even through reflection and meditation. To the contrary, it is impossible to learn the subject the sages called, ‘True Wisdom’ without insatiable craving, passion, longing and powerful devotion that scorns boundaries and rules. It requires two attitudes.

והדברים עומדים ברומו של עולם מתנוססים על הררי קודש שנצטוו עליהם על הר סיני כדאיתא בס' מי השילוח, שבעשרת הדברות דבור לא תחמוד הוא הל"ת שבהרהור ושייך אצל הדבור הראשון אנכי שהוא המ"ע של הרהור, כי זה לעומת זה, עיי"ש.

והיוצא לנו מדבריו הוא ענין אחד נחוץ מאד. שיש שהאדם מהרהר בהרהור שבא לו מחשבה בבחי' יש מאין, והוא סדר השתלשלות הרצון כמו שצריך להיות, שקדם בא לאדם רעיון ממקור עליון ושרשו גבוהה מעל גבוהה ונולד בו חשק עדין וטהור היורד למחשבתו עד שמרגיש בה שחושב על החשוק ומעיין עליו.

ומשם בא לו רצון לעשות כמו שחשב לעשות להפיק רצונו. ואם בה לו כסדר הזה אז בטח הוא רצון ה' המופיע בו.

אבל אם בא לו בסדר זה שקודם מופיע בו רצון או חשק בלבו אז חייב לבררו היטב לנפתו בשבעים נפה לעמוד עליו בבחירות שלא בא לו משום איזו נטיה וחמדה שהיה בו לדבר ומשום קרבתו אצל עצמו, ואז בוודאי הוא הרצון הפשוט המופיע בו.

משנה ז'

עשר ספירות בלימה, בלום פיך מדבר ולבך מלהרהר, ואם ריך פיך לדבר ולבך להרהר שוב למקום, שלכך נאמר רצוא ושוב. ועל דבר זה נכרת ברית.

עשר ספירות בלימה: פי' אותן שאמרנו לעיל שהן אמצעים להבנת הרצון הפשוט.

בלום: כדאיתא בש"ס (חולין פ"ט). אמר רבי אילעא אין העולם מתקיים אלא בשביל מי שכולם את עצמו בשעת מריבה שנאמר תולה ארץ על בלימה ע"כ. ופי' בולם כאילו בולע תאוותו בתוכו ואינו מרשה לרצונו לצאת לחוץ בלי מתג ורסן.

פיך מדבר: כד"א (קהלת ה' ה') אל תתן את פיך לחטיא את בשרך וגו' כשאדם מתאר מחשבותיו במילים בדבורו בפה אפשר לבא על ידי כך לחימוד ותאוה שלא עלתה על לבו.

כי מילים יש להם כח לעורר התאוה. כמו שרואים בחוש כשמדבר על עניני אכילה אפשר שתעורר רעבתנותו.

ולבך מלהרהר: כי יש הרהורים בלב האדם שבאו לו ממה שאחרים הכניסו בו, והם לא שייכים לו כלל, או שהגיעו לו ממה שדיבור בפיו על איזו ענין ונולד בו הרהורים ע"י, כמו שהסברנו, או ממה שהסתכל בו וכדומה.

ואם האדם משתיק כחות הללו ומעיין על כל חשק ותאוה וחמדה ורצון לחקור אחר מקורו ושרשו לדעת מאין באו לו אז מוטב.

- Desire to do God's will.
- Desire to receive God's will.

However, all the intellectual and spiritual tools we possess are woefully inadequate to the task, because words cannot convey the experience of desire flowing through one's body. This Mishna warns the student to maintain clarity of thought and purpose, to prevent confusing and distorted speech from clouding one's awareness of desire and longing.

Note: there is a fine but crucial difference between will and desire.

This Mishna demands of every student of these mysteries to listen carefully to a word of advice before beginning.

We, humans, experience will and desire differently. We read in the book, *Mei Hashiloach*:

A person has 5 levels of thought: 1.) idea, 2.) reflection, 3.) desire, 4.) act, 5.) speech.

If a person's deed manifests in this order: first as an idea, then descending into the reflective process and only then to desire, then a person may be assured that that act springs from the will of God, and grows from the source of Life. However, if it manifested in a different order, first appearing as a desire in the heart and then descending into the thought to be reflected upon, the act requires assaying, for it may be that the growing desire was born in some mundane craving. (Vol. I *Yithro*)

With regard to God, will and desire are one and the same, as was said above, whereas they are not necessarily one and the same in flesh and blood humans, because we have agents of will like the heart, mind, eyes, mouth and viscera, that are each biased in their own favor and pushing their own agenda. That's why every person needs clarity concerning their own heart, to pinpoint the source of the desire they are feeling.

The *Mei Hashiloach* (ibid.) teaches that the ability to discern the source of desire is of such importance that it is hinted at in the Ten Commandments received on Sinai. The tenth commandment [Thou shalt not covet] which prohibits improper thoughts and reflections, is a mirror image of the first commandment which instructs us to have positive thoughts and beliefs.

From his words we learn one especially important point. Sometimes one's reflections begin with thoughts which come from nowhere, at the level of *creatio ex nihilo*, something from nothing. That is the proper way for the will of the Creator to flow into us. First comes an idea, whose source is very exalted and holy. The idea engenders a refined and pure impulse which descends into the thinking mind and manifests as a thought concerning some object of one's desire. The mind then reflects upon it. Only then does a person find they are moved by the notion to act upon the will, to satisfy the desire. If this is the order in which it manifests, then one can be sure it is the will of God. But if it comes in a different order: first a craving or desire in the heart, then it requires very thorough assaying to establish whether or not it is the result of some prior disposition, some habit or compulsion whose root and source is in himself, born of bias, proclivity or covetousness that is making him prone to such desires.

ואם רץ פיך לדבר ולבך להרהר: פי' כמו שמבואר בספר הק' תפארת יוסף (ראדזין) (פרשת צשא ד"ה וידבר [א] וז"ל

ולאדם נדמה שקודם בא [חשק] אל המחשבה שבמוח ואח"כ מזאת המחשבה נסתעף להרצון שבלב אבל באמת הוא כדאיתא בזוה"ק (צו כ"ח:): ואד יעלה מהארץ ולבתר השקה את כל פני האדמה הכי יתער עשן מבינה דאיהו כליבא דאוקמוה לגבי הלב מבין וסליק לגבי חכמה דאיהו כמוחא וכו', והיינו שהאדם צריך לברר עצמו בתחלה בהרצון שבלב שהלב לא יחשוק רק למה שברצונו ית' ולא יהיה לו להלב שום נטיה מרצונו ית' ומחמת שבהלב אין ביד האדם לברר עצמו עד הגמר כי (משלי כ' ט') מי יאמר זכיתי לבי עכ"ל עיי"ש.

שוב למקום: עוד (שם) בס' תפארת יוסף וז"ל

ועל זה החלק שאין ביד הלב לברר עצמו יכול מחשבה שבראש היינו השכל שבראש להגביר עליו לעשות רק שברצונו ית' עכ"ל ועיי"ש.

ופי' שלא יחדל האדם מלהפך ומלחקר ברצונותיו לבררם מכל סיג ופסולת, דהיינו ללבן כוונתו בעינו עליהם בשכלו.

ולזה צריך האדם לשאל את עצמו מה הן רצונותיו באמת לאמיתו ומאין ומאיזה שורש צמחה חשקו לדבר מה. כי האדם עלול לשקר ולרמאות עצמו מפני נטייתו.

וכשמרגיל אדם את עצמו על החקירה הזאת מוצא דוגמאות בתהליכתיו ומכיר שאותם החמדות והרצונות חוזרים פעם אחר פעם, וכשמתבונן בהם מוצא בהם שמץ מנהו מהרהורים הבאים לו משורשו ושהשתלשלו ממקור מחצב נשמתו ושייכים לשורשו בהיחידה כביכול הנקראת מקום.

שלכך נאמר רצוא ושוב: עיין בפרשנו לעיל משנה ה' ד"ה ברצוא ושוב, וגם ציינתי לקטע מספ' הק' תורת אמת (לובלין חלק א' פרשת ויגש, ד"ה ויגש אליו [ד']) שמביא מאמר הזוה"ק עה"פ (איוב כ"ג י"ג) וז"ל, והוא באחד ומי ישבנו, והא אחד מביעיא ליה.

רק המכוון הוא שכביכול שלימותו ית' הוא כשהוא באחד עם המקבל בזוגא חדא, וכן אין שום שלימות להמקבל, רק כשנעשה אחד עם המשפיע, היינו כשיודע בעצמו באמונה שלימה, שאין לו שום כח מעצמו בלתי המשפיע, וגם אין לו שום רצון לקבל שום תענוג אחר, זולת תענוג המשפיע, ואזי נקרא המקבל ג"כ אחד, עכ"ל עיי"ש.

ופי' שרצונו הפשוט מקושרת עם רצונו ביחודא שלים רק כשהאדם מברר רצונותיו שיזדווגו ויתאימו לרצונו הפשוט, ומוצא יקר מזולל ומלבן רצונותיו.

ועל דבר זה: פי' על העבודה זו שדורשת צלילות המחשבה והתאפקות הרצונות ומתון החשק עד מקום שידו של אדם מגעת כדי שלא יבא לידי בלבול וטעות בעיוות רצונו ורצון קונו.

Mishna 7

TEN SEPHIROT OF NOTHINGNESS, WITHHOLD YOUR MOUTH FROM SPEAKING AND YOUR HEART FROM REFLECTING. AND IF YOUR MOUTH HURRIES TO SPEAK OR YOUR HEART TO REFLECT, RETURN TO THE PLACE, FOR CONCERNING THIS IT IS SAID, TO-AND-FRO. AND REGARDING THIS, A COVENANT IS HEWN.

Ten Sephirot of Nothingness: Those described above as being the medium whereby the Simple Desire may be comprehended.

Withhold - Blum: As we learn in the Talmud:

R. Ila'a said, 'The world depends upon those who mute themselves in times of argument, as it is written, 'The world depends on *B'limah* - Nothingness.' (Job 26:7) (*Chulin* 89a)

R. Ila'a is using the word *B'limah* to suggest self-imposed muteness. Our Mishna is making the same connection as R. Ila'a, saying that the Ten Sephirot mute one's mouth and encourage swallowing back one's desire, not allowing it out unbridled.

Your mouth from speaking: As we read, 'Do not allow your mouth to entrap your flesh into sin.' (Eccl 5:5) For when a person describes his thoughts, giving voice and words to notions, it is possible thereby to awaken the libido and start a craving which did not occur to the heart. For words have power to awaken desires, as we see plainly that talking about food can make one feel hungry.

Your heart from reflecting: A person may have notions that came from the outside, because there are environmental and internal triggers to one's desires. Other people also have the power to stimulate our cravings. Sometimes a person may say something, and in doing so, trigger their own desires unexpectedly, even just looking at something may provoke desire.

A person has to be able to tune out these stimuli, to examine every craving and desire and establish its true source, in order to know it thoroughly before acting on it.

And if your mouth hurries to speak or your heart to reflect: As is explained in the *Tifferet Yosef*:

A person may think that a thought first arises in the brain and flows from there to the rest of the body to be experienced as a desire in the heart. The Torah says, 'A mist rises from the ground to irrigate the entire face of the earth.' (Gen. 2:6) The Zohar explains, that 'only afterwards are we told that the purpose of the mist is to irrigate the entire face of the earth. The mist originates in *Binah* which is the heart in us (as we say, 'the heart understands') and flows towards *Chokhma* which is the brain in us.' (Vol. III 28b)

נכרת ברית: עוד (שם) בס' תפארת יוסף וז"ל,

אבל מי שבירר עצמו באמת בלי שום רמיה עד מקום שידו מגעת ואם לאדם הזה יודמן פעולה שאינה מבוררת (תהלים ל"ב ב') לא יחשוב יהו"ה לו עון כי הוא ודאי כיון לעומק הרצון השי"ת עכ"ל.

וזה פי' שנכרת ברית, שהקב"ה מרמז לאדם שאם צמצם ובלם פיו ולשונו עד מקום שידו הגיע, אין לו ממה לפחד לנפשו, שלא יחשוב יהו"ה לו עון וכו' ויבטח ביהו"ה שיבררו לטוב, כי בודאי המחשבה הזאת שהיה לו נמשכה ממקור עתיק נשגב כמו שהסברנו לעיל בפרוש משנה ב' ד"ה וברית, שהברית היינו רחמים הנמשכת מהרצון הפשוט.



פתיחה למשנה ח'

אחרי הקדמתו בפירוש מהות ותואר הרצון הפשוט ואיך היא מופיעה בספירות היסודיות, ובאדם המרגיש בתוכו זרמים של רצונות בכמה אופנים, בא אל תוכן הספר העקרי, לגלות לנו הסוד איך נתהווה העולם הגשמי על מה הוסדה וממה נבנית ואיך השתכללה.

ומתחיל באחת, דהיינו השלב והייפוע הראשון בהתגשמות הרצון הפשוט, ומונה הלאה - במשניות עד סוף הפרק - בהדרגה שתיים ואח"כ שלש עד עשר.

ומדבר על שלש יסודות, רוח מים ואש, שהם החוט המשולש בו נארג כל היצור, וכדאי הוא להדגיש כאן שבספר יצירה לא נזכרו ארבעה יסודות כלל, רק שלשה. ועפר נזכר פעם אחד (במשנה י') כתוצאת יסוד המים ולא כיסוד לעצמו.

וכן הוא באמת כי העפר הוא העדר החשק מהשלשה יסודות כמו שאבאר בעה"י שם.

והראשון שבראשונים היא הרוח הקודש, ועיקר משנה זו בא ללמדנו על טיבו של רוח הקודש.

והנה בפתיחה למשנה א' הסברנו פשטות מובן מלת רצון שהרצון לדבר מה מחייב הרגש חסרון, נמצא שבהופעת רצונו הפשוט חיסר כביכול בעצמו ע"י הרגשו. והרגשת הרצון הפשוט והרגשת ההעדר אשר בצדו ללוותו, הוא בחי' אי"ן.

ומשנתנו באה לפרש איך הרצון הסתעפה להוליד כל היקום.

ודע שהרגשת ההעדר והאין מלווה ג"כ בבחי' נוספת והיא מושג הזולתי והאחרת. ובא ללמד שכביכול ע"י הצמצום פנה מקום לזולתו.

הנה כתיב (ישעיה ס"ד ג') עין לא ראתה אלהים זולתך יעשה למחכה לו. ואיתא (ברכות ל"ד).

The Zohar is telling us to be clear where our desires are flowing from before acting on them. Because sometimes the heart has its own agenda and is not responding to desire flowing into it from God. So we must make sure that our desires don't spring from our biases and predispositions. Since the heart is not totally under a person's control, no one can be sure they have clarified every desire, as it is written 'Who may say I have cleared my heart?' (Prov. 20:9) (*Naso*)

Return to the place: Further in the book, *Tifferet Yosef*:

When dealing with that part of the heart which cannot be clarified, we are expected to use our rational mind to override the whim of the heart, for the mind has the power to make the heart comply with God's will. (ibid.)

In other words, a person must examine his desires to the best of his ability, and make sure they contain no extraneous material. Everyone needs clarity concerning their own thoughts, and this can only be achieved through quiet reflection. One needs to ask oneself, What do I really, truly want? Where do these desires come from? What's the source of my craving for that thing?

One is more likely to be persuaded that the source of his desires is benign or holy, than into doubting their veracity or provenance.

When a person grows accustomed to questioning the source of his desires, he begins to discern a pattern in them. When contemplating and meditating upon his desires, he may glimpse the flashes and sparks of desire from the source of desires, from his connection to the divine desire, from the place whence his soul was hewn. Those desires belong with his highest aspirations and are connected at the level of *Yechida* with He who is called The Place.

For concerning this it is said, to-and-fro: As was said previously, (Mishna 5) and in the quote from the Zohar: God only dwells and may only be found in One. God only dwells in one who is so established in holiness that they have become one, integrating the male in female within himself.

The meaning of it all is this: God's perfection and wholeness, as it were, depends on His being One with the receiver of His bounty and generosity in reciprocal coupling. And it is the same for the recipient, who can have no other desire but to be united with the Source; to become One with the Giver, to know with complete and total faith that 'I have no power of my own that is not the gift of the Giver. I have no desire to receive any pleasure but the pleasure of my Giver.' For then the receiver is also One with the Giver.

Only when a person makes sure his desires are congruent with the Simple Desire, by sorting through the dross and picking out the divine, is God's Simple Desire connected to our desire in complete unity.

And regarding this: Because this form of worship demands clarity of thought, discipline of desires, patience and perseverance as much and as far as is humanly possible, in order that a person not be overcome and confused into mistakenly identifying his own desires for his Creator's desires.

ואמר רבי חייא בר אבא אמר רבי יוחנן כל הנביאים כולן לא נתנבאו אלא לימות המשיח אבל לעולם הבא עין לא ראתה אלהי"ם זולתך ע"כ.

ופי' עולם הבא כמשמעו באה בחי' הרצון הפשוט לדבר שהולך ובא ותמיד נשאר בבחי' עתיד לבא וא"א להגיע עליו לתופסו וזה ענין הזולת שהזכרנו כסניף וסעיף רצון הפשוט שמשמעו האי"ן האפס וההעדר בחי' חלל הפנוי בו ית' כביכול.

וזהו פי' עין לא ראתה אלהי"ם זולתך שתוצאת הרצון הפשוט היא הזולת שהיא כמו שקף הנראה במראה בחי' זו לעומת זו, בבחי' עילה ועלול, שבא תמיד ואינו מגיע לעולמים, ופי' אלהי"ם זולתך שזולתו ית' יש משיגו שאע"פ שעין לא ראתה, וכל הנבאים נלאו לנבאות עליו כי רחוקה היא מהם, עכ"ז הזולת יש בה הכח וכלים להכיל אותה להשיגה.

שהזולת היא תוצאת הרצון הפשוט ונוצרה מבחי' הבא בחי' עולם הבא והבן. והנביאים שהם חיים וקיימים בעכשיו א"א להם להשיג בחי' הבא.

אולם הנביאים נבאו על ימות המשיח, כי באים בסוד הרוח שהיא בחי' יצירה הבאה מן הרצון כתוצאה, וכן איתא במדרש (בראשית רבה ב"ד) כתיב (בראשית א' ב')

ר"ש בן לקיש פתר קריא בגליות והארץ היתה תהו זה גלות בבל שנאמר (ירמי' ד' כ"ג) ראיתי את הארץ והנה תהו. ובהו זה גלות מדי (אסתר ו' י"ד) ויבהילו להביא את המן. וחושך זה גלות יון שהחשיכה עיניהם של ישראל בגזירותיהן שהיתה אומרת להם כתבו על קרן השור שאין לכם חלק באלהי ישראל. על פני תהום זה גלות ממלכת הרשעה שאין להם חקר כמו התהום מה התהום הזה אין לו חקר אף הרשעים כן. ורוח אלהים מרחפת זה רוחו של מלך המשיח היאך מה דאת אמר (ישעיה י"א ב') ונחה עליו רוח ה' וגו' ע"כ.

ואומר במשנה שתחילת כל דבר הרוח הקדש.

ולמה בחר מכל המילים ותארים ששפה העברית מוכתרת בהם מלת רוח לתאר בו הדבר הראשון שבראשונים. אלא ענין הרוח מרמז ליסוד שא"א לתארה באופן או במלה אחרת.

שפעולה הראשונה שעשה הקב"ה הוא כאלו נשם הבל מפיו כביכול.

ומלת רוח רמז למה שבחיקו של האחד המיוחד תוך תוכיותו, ומה שברצונו להוציא חוצה לו, ורוח נמשכה אחר הרצון כעלול מן העילה.

ורוח הקדש מצייר מה שבמחשבתו היסודי כביכול ושם במקורו קדם צאתו לחוץ כבר הכל מוכן בחי' סוף מעשה במחשבה תחלה, והיא המקום הכי גבוהה שאפשר לצייר בדמיונו.

A covenant is hewn: A further quote from the book *Tifferet Yosef*:

If a person does their very best to search out the sources within himself and to discover the truth about his desires, then if that person finds after all his care that he has done something which requires clarifying, then, 'God will not reckon it a sin for him' (Ps. 32:2) because he has surely tapped into God's will for him, [when he did the deed]. (*Naso*)

This is what our Mishna means when it says *a covenant is hewn*. God promises that if a person has done his best to stop his tongue from speaking what it shouldn't, then he has nothing to worry about. He can rest assured that God will not reckon it as a sin, but will make it work out for the best in the end. For, surely, the thought was drawn from the very source of Life, from the most ancient connection to the loftiest beginnings, from the covenant which is the compassion flowing from the Simple Desire.



Preface to Mishna 8

After prefacing and explaining the shape and gestalt of the Simple Desire and the way it spreads out to manifest in the basic Sefhirot, and as desires which course through us, we come to the main contents of the Sefer Yetzira. The text reveals the mystery of how the physical world comes into being - what it is based upon, the materials from which it is comprised, and how it was developed.

The text begins with the number -1-; the first phase and gradation in the realization of the Simple Desire. From the following Mishna to the end of the chapter the phases follow one another from 1 to 10. They take the form of three basic states or elements; Breath, Water and Fire which together comprise the threefold thread with which all of creation is fabricated.

One should note here that the Sefer Yetzira does not mention the classical Four Elements (Earth, Wind, Fire and Water); only three elements are ever discussed. Earth is not regarded as an element unto itself, it is mentioned once in Mishna 10 as a byproduct of Water. Precisely how it is in reality: Water represents desire while Earth represents the absence of desire, as will be explained.

The very first phase is *Ruach Hakodesh* - Holy Spirit. The main point of this Mishna is to teach us about the qualities of the Holy Spirit.

In the preface to Mishna 1 we explained the basic meaning of the word Desire and how a desire for something assumes a sensation of lack or deficiency. It follows, then, that the manifestation of God's Simple Desire represents God's reduction of Himself through this sensation. The sensation of the Simple Desire and the accompanying sensation of deficiency together comprise the level known as *Ain* - No-thing.

Mishna 8 explains how the Simple Desire branches out to give birth to the cosmos. Note, this experience of deficiency accompanying desire is paralleled by another aspect,

ושם המחשבה שאמרו עליו חז"ל (מנחות כ"ט:) שתוק כך עלה במחשבה לפני.

והנה א"א לצייר בדמיונו איך שברא הקב"ה את העולם בלי להמשל משל הנשימה שנשם הקב"ה חוצה לו כביכול, והוי בריאת העולם כמו יציאת נשמה לו כביכול, כמו מיתת נשיקה כביכול.

וזו פי' הגערה שגער הקב"ה במשה שתוק, כי עוד לו הגיע זמן ועת שאותו הנשימה יוחזר למקורו עד שישו בו ר' עקיבא בן יוסף במסירת נפשו מדה במדה, כי בריאת העולם היא כביכול מסירת נפשו ית' כמו שיתבאר עי"ה לקמן כתוצאה מן הרצון הפשוט.

וזהו ענין עשרה הרוגי מלכות ומסירת נפשם דאיתא (אבות דרבי ל"ה ג') והיו מתחננין לאספקלטור זה אמר אני כהן בן כהן גדול הרגני תחלה ואל אראה במיתת חבירי וזה אמר לו אני נשיא בן נשיא הרגני תחלה ואל אראה במיתת חבירי וכו'

ועיין בספ' הק' אש קודש מוהר"ר קלונומוס קלמיש הי"ד מפיאסצנה (ב' דסוכות תש"א ד"ה אבל) וז"ל,

לכן גם העקדה לא נסיון ליצחק לבד היתה רק התחלה לעבודה של מסירת נפש לד' ולישראל וכו' עיי"ש.

(ועיין שם ב' דסוכות תש"ב ד"ה ואפשר) ואפשר זהו גם נרמז בדברי רשב"ג בעשרה הרוגי מלכות הרגני נא תחילה ואל אראה במיתת חבירי. חוץ מן הפשט מרמז שהוא נעשה תחילה בדרך עבודה זה שפתח עתה וכו' עיי"ש.

משנה ח'

עשר ספירות בלימה, אחת רוח אלהי"ם חיים חי עולמים נכון כסאו מאז, ברוך ומבורך שמו תמיד לעולם ועד. קול רוח ודבור זו רוח הקדש, לראשיתו אין חקר לתכליתו אין קצבה.

עשר ספירות בלימה: פי' אותן שאמרנו לעיל שהן התפשטות והתגשמות הרצון הפשוט והתפתחה מן האין אל היש.

אחת: כאילו אמר שהספירה הראשונה שהיא הרוח היא כתר עליון. והיא הרצון כד"א (יתזקאל א' י"ב) אל אשר יהיה שמה הרוח ללכת ילכו וגו' ומתרגמינן לאתר דתהוי תמן רעוא.

רוח: הכוונה במלת רוח המדובר כאן לאו להבל יוצאת מן הפה, אלא כוונתו הרצון שתהיה מושג ההבל, מושג הפה, ומושג ההוצאה. הרצון ההיא שעד עכשיו היתה מכונה רצון הפשוט מעכשיו תכונה רוח הקודש.

the concept of 'other' and 'else'. What it teaches is that God, in reducing Himself through the experience of desire, makes room for the concept of Other.

It is written 'No eye has seen, God, but Yours, what You have prepared for those who wait upon You.' (Isa. 64:3) In the Talmud we learn:

R. Hiya b. Aba said in the name of R. Yochanan, 'All the prophets only ever prophesied about messianic times. Concerning *Olam Haba* - the World to Come, however, 'No eye has seen, God, but Yours, what You have prepared for those who wait upon You.' (*Berachoth* 34a)

In the Midrash we learn the following:

It is written, 'And the *Ruach* - Spirit of God hovers over the face of the waters.' (Gen. 1:2) R. Shimon b. Lakish interpreted the verse as metaphors for various exiles: The Spirit of God hovering over the face of the waters represents the spirit of King Messiah. (Gen. *Rabba* 2:4)

What this teaches us is that the World to Come is an idea representing something that is always in the process of becoming, it is yet to come. This mirrors the Simple Desire which is for something that is in the future, something that is yet to be, something that does not exist yet but will come; something impossible to grasp. This is the meaning of Other, which, we said above, had to come into existence as a corollary of the Simple Desire. The Other represents the *Ain* - the no-thing, the zero, the deficiency, the empty space inside God.

This explains the phrase 'No eye has seen, God, but Yours,' because one of the effects of the Simple Desire is the existence of 'other', itself a reflection appearing in a mirror of correspondence, a parallel, an effect of the cause, something which seems to be coming but never arrives.

The phrase 'No eye has seen, God, but Yours,' can also be understood thus: There is a way of grasping Him although no eye has seen Him. All the prophets attempted in vain to describe God in a vision, because God is not accessible that way. Nevertheless the 'other' has the ability and wherewithal to contain and achieve sight of God, because the 'other' is the product, the effect of the Simple Desire, representing the World to Come. The prophets could not grasp the reality of the experience of the future, since they were always standing in the here and now, in their lives in the current world.

The Mishna states that the beginning of everything is Holy Spirit. The reason 'Holy Spirit' was chosen from all the possibilities offered by the Hebrew language, to describe the beginning of all beginnings, is as follows:

Spirit (*Ruach*) describes something that cannot be said with any other word. It attempts to describe God's first action, as though God's first act is to exhale, breathing out from His mouth, so to speak. The word Spirit represents the idea of something that used to be inside God's bosom, something special, close to God's heart, that God desired to extrude outside of Himself. Desire brings forth Spirit just as cause brings forth effect.

ורוח ג"כ פירושו רצון כד"א (בראשית ג' ח') ה' מתהלך בגן לרוח היום. ועיין פי' ספורנו (שם) לרוח היום - לרצון היום לעשות הדברים הנרצים באותו יום ע"כ.

אלהי"ם חיים: קשה איך שייך אצל הקב"ה ענין החיים כלל, וכי בעל חי הוא אתמהה. הלא חיים משמעו עיבור, לידה, קטנות, יניקה, בגרות, זיוג, הולדה בדומה, זקנה ומיתה וכו'.

אלא וודאי חיים פי' אמצעות ומשאב לתכלית הפקת הרצון הפשוט, וכל תוצאה ועלול שנצרך למטרה ההיא קרוי חיים. ופי' רוח אלהי"ם חיים היינו הופעה מן קמיה קב"ה, שכל הופעה בבחי' רוח אלהי"ם חיים.

ופירושו הוא שכל שהדבר קרוב יותר למקורו האמתי אזי פחות נראה. וכשדבוק במקור ממש אזי אינו נראה כלל.

כאין זה איתא בזוה"ק (שמות פ"ח).

זכור את יום השבת לקדשו, רבי יצחק אמר, כתיב (בראשית ב' ג') ויברך אלהי"ם את יום השביעי, וכתיב במן (שמות ט"ז כ"ו) ששת ימים תלקטו וביום השביעי שבת לא יהיה בו, כיון דלא משתכח ביה מזוני מה ברכתא אשתכח ביה. אלא הכי תאנא, כל ברכאן דלעילא ותתא ביומא שביעאה תליין, ותאנא אמאי לא אשתכח מנא ביומא שביעאה, משום דההוא יומא מתברכאן מיניה כל שיתא יומין עלאין ע"כ.

חי עולמים: פי' כשאלהי"ם חיים משפיע נקרא חי עולמים. ואם בפתח ואם בצירי, צ"ע.

נכון כסאו מאז: כד"א (תהילים צ"ג ב') נכון כסאך מאז מעולם וגו' ומתרגמינן מאז מעולם - מן לקדמין מן עלמא. פי' שהכסא קדם לעולם.

שבחי' הרוח שהיא הופעת הרצון כמשפיע והורדתה לעולם התחתון קדמה לעולם. (ועיין לעיל בפי' משנה ג' ד"ה והשב, וד"ה מכונו. ועיין לקמן פרק ג' משנה ב' ד"ה נברא הכל)

ויסוד מלת מאז בקרא (בראשית ל"ט ה') ויהי מאז הפקיד אתו בביתו וגו' שמרמז ליוסף מקור הברכות כדאיתא בזוה"ק (בראשית רכ"ז:)

ויברך את יוסף ויאמר האלהי"ם אשר וגו', בהאי קרא אית לאסתכלא ביה, ויברך את יוסף, דלא אשכחן הכא ברכה דבריך ליה ליוסף אלא לבנוי, אי לבנוי ויברכם מבעי ליה, מהו ויברך את יוסף, ולא אשכחן הכא דאתבריך יוסף עכ"ל.

שבמקורה ושורשה הברכה סומא מן העין כדפרשנו לעיל, (ד"ה אלהי"ם חיים), שאין הברכה נראית בעולם העליון במקורה אלא בעולם תחתון.

ברוך: י"א שסוד הברכה היא שמשמעתו כריעת ברוך והורדה מלמעלה למטה.

ועיין זוה"ק (שמות קסב). ברוך דא רזא דנקודא עלאה, דאיהו ברוך, דכל ברכאן

The phrase 'Holy Spirit' is an attempt at naming, or depicting in words, what was in God's original thought. There everything is already prepared, in the source, before being breathed out, like the phrase, 'the final act is contained within the original thought.' This is the highest place we can possibly imagine with our minds.

The creation of the world, therefore, takes on the attributes of a death. After all, one expression for death is Expiration - breathing out. God's exhalation is the first expiration, and since the breath was breathed into the Other, it was also a kiss. This was the first mystical Death by Kiss, in this case, so to speak, of God.

This explains the Shout mentioned in the Talmud: 'God shouted at Moses, 'Be silent! It arose thus in My thought, previously.' (*Menachot* 29a)

It was not yet the proper time for that particular breath to be returned to its original place in God. It had to wait to be breathed by R. Akiba b. Yosef when he expired, in his selfless act of martyrdom, as will be explained at length in the coming chapters. The creation of the world is a selfless or self-sacrificing act on the part of God, following naturally from the Simple Desire, demanding from us true measure for measure.

This is connected to the drama of the Ten Martyrs and the selfless surrendering of their souls described in the *Avot D'Rabbi Natan*:

R. Ishmael and R. Shimon b. Gamliel beseeched the Speculator (Master of the Roman Amphitheater), this one said, 'I am a priest of priestly family, please allow me to die first so that I should not have to watch the death of my friend.' The other begged, 'Please, I am a prince of a princely family. Kill me first so that I not have to watch the death of my friend.' (38:3)

R. Kalonymos Kalmish Shapira of Piacezna writes:

And so, the *Akeidah* - Binding of Isaac was not only a test of Isaac, but the commencement of a form of worship that requires total self sacrifice for God and for the Jewish people. The Binding of Isaac was a test of Abraham and Isaac's desire and intention. It was never actually accomplished or completed, because the angel said to Abraham 'Do not harm the lad.' (Gen. 22:12) (*Sacred Fire - Sukkot* - 1940) [...] Perhaps R. Shimon b. Gamliel meant something more when he said, 'Please, kill me first.' It could be that he wanted to initiate the new path of worship that was evolving. (ibid. *Sukkot* 1941)

Mishna 8

TEN SEPHIROT OF NOTHINGNESS. ONE: BREATH OF THE LIVING GOD, LIFE OF WORLDS, HIS THRONE WAS PLANNED FROM FOREVER. BLESSED AND BLESSED IS HIS NAME, ALWAYS AND FOREVER. VOICE, BREATH AND SPEECH, THIS IS THE HOLY SPIRIT. THERE IS NO FATHOMING ITS BEGINNING, AND ITS PURPOSE HAS

נבעין מתמן, ואי תימא עלמא דאתי אקרי ברוך, לאו הכי דהא נקודה עלאה איהו דכר, עלמא דאתי נוקבא, איהו ברוך ואיהי ברכה, ברוך דכר, ברכה נוקבא, ועל דא ברוך איהו נקודא עלאה ע"כ.

ודייק דלא קתני נקודה קדמאה אלא עילאה, דתמן לעילה לית בחי' עבר וקדמאה.

ומבורך שמו: עוד (בזוה"ק שם) שם, דא עלמא דאתי, דאיהו שם גדול, כמה דאת אמר (יהושע ד' ט') ומה תעשה לשמך הגדול ע"כ.

ופי' ברוך בחי' זכר משפיע, ומבורך שמו בחי' נקבה מקבלת. ברוך בחי' זכר בחי' עבר, שם בחי' נקבה בחי' להבא.

תמיד לעולם ועד: פי' ששמו תבורך על ידינו. ויסודו (תהילים קי"ט מ"ד) ואשמרה תורתך תמיד לעולם ועד: שדה"ע"ה מתפלל שעבודתו תשאר לנצח אע"פ שאנחנו כצל עוברים ימינו.

קול: ויסודו (בראשית ג' ח') וישמעו את קול יהו"ה אלהי"ם מתהלך בגן לרוח היום וגו' ופי' שהיתה גלוי שכינה.

ופי' שלפני הדיבור שהיא התקשרות אחד עם השני מתחלה הקול לפעם בגרון המדבר, ובו התאמצות הרצון להתקשר. שאפילו קודם הופעת הדבור כבר הופיע הרצון. והקול כמו מרכבה למחשבה ההיא. (ועיין פתיחה לפרק ב' משנה ג') ואיתא (ברכות מ"ה).

אמר רבי שמעון בן פזי מניין שאין המתרגם רשאי להגביה קולו יותר מן הקורא שנאמר (שמות י"ט י"ט) משה ידבר והאלהים יענגו בקול וגו', שאין תלמוד לומר בקול ומה תלמוד לומר בקול בקולו של משה, ע"כ.

רוח: ויסודו (בראשית א' ב') ורוח אלהי"ם מרחפת וגו'. והיא קודם למאמר ויאמר, כי אחרי הקול בא הרוח שגם היא קודם לדבור. והיא יוצאת דרך הקנה ומוביל את הקול לתוך הפה למקום חיתוכו.

והרוח כמו מרכבה לרצון להתקשר. (ועיין פתיחה לפרק ב' משנה ג')

ודבור: ויסודו (בראשית ח' ט"ו) וידבר ה' אל נח לאמר, צא מן התבה וגו'.

ופי' דיבור היינו הכוונה שבמילים היא הדיבור עצמה. והדבור כמו מרכבה להכוונה בעצם הקשר. (ועיין פתיחה לפרק ב' משנה ג')

ואולי אפשר לאמר דיבור לשון קשה הוא מפני שדבור הוא מה שיוצא מן התבה ולא התבה עצמה.

זו רוח הקודש: פי' תמצית הרצון הפשוט, הטוב המתנוצץ להטיב, ההופעה מן הפנים אל החוץ כביכול.

NO LIMIT.

Ten Sephirot of Nothingness: Those ten about which we said that they are the realization and materialization of the Simple Desire, and its evolution from the *Ain* - nothing to the *Yesh* - something.

One: As though the text had written that the first Sephira is Spirit, *Keter Elyon* - Supernal Crown. Spirit is the Simple Desire as it written 'Where the breath was to go, they went,' (Ezek. 1:12) which the Targum translates as: 'To that place where the desire was, they went.'

Breath: The word *Ruach* - Spirit used in this text refers not to the breath which comes out of the mouth, but rather as an introduction to the three parallel concepts; breath, mouth and breathing. That which we have so far referred to as Simple Desire is now called Holy Spirit. The word *Ruach* is also sometimes translated as desire, for example 'They heard the sound of God walking in the garden in the (*Ruach*) breeze of the day,' (Gen. 3:8) The *Sforno* (ibid.) translates it: 'to the desire of the day - to do the things that day requires doing.'

Living God: Question: How can we ascribe Life to God? Is God alive? Surely the concept of living is only applicable to things that undergo conception, birth, infancy, growth, maturity, coupling and reproduction, aging and death? Obviously, Life in the context of Sefer Yetzira and applied to God means something else. Life in this context is the medium whereby the Simple Desire is fulfilled. All effects and consequences necessary to fulfill the Simple Desire, we call Life. 'Breath of the Living God', then, means That Which Begins with God. All manifestation comprises Breath of the Living God. The reason is this: the closer one approaches the true source of something, the less apparent it is, and when one is connected to the very source without any intermediary, one sees no sign of it at all.

As we learn in the Zohar:

R. Yitzchak said, it is written, 'God blessed the seventh day.' (Gen. 2:3) Concerning the manna, it is written, 'Gather it for six days, for on the seventh it is Sabbath, there shall be none.' (Ex. 16:26) Since there is no manna-fall on the Sabbath, what blessing is there? The answer is as we have learned: All blessings, high and low, depend upon the seventh day. And we were taught, why do we not find the manna falling on the seventh, Sabbath day? Only, because it is the day from which all six supernal days of the week take their blessing'. (Vol. II 88a)

The six days get their blessing from the seventh day, although the seventh itself is not obviously blessed, because while still in its source, the blessing is always invisible. It is the same with all things spiritual: while still close to their source they remain invisible.

Life of Worlds: When the Living God is actively influencing the world then God is called Life of Worlds.

His Throne was planned from forever: The verse says, 'Established is Your throne since then, from forever, are You.' (Ps. 93:2) The Targum translates the phrase;

ויש לה כמו אלו ג' חלקים,

התאמצות להתקשר בחי' קול.

הושטת כלי התקשורת חוצה בחי' רוח.

התעטפות הרצון במילים מובנים בחי' דבור.

הקדש: ויסודו (בראשית ב' ג') ויברך אלהים את יום השביעי ויקדש אתו וגו'.

והסבר סוד הקדושה שמעתי ממורי ר' שלמה ז"ל שהיא סוד הייחוד והאחדות, שכל מה שמתייחדים יותר מתקדשים יותר, וחולין באים על ידי הפירוד דייקא, ודפח"ח.

לראשיתו אין חקר: פ' לראשית הכתר אין חקר משום שראשיתו תוך עצמותו ית' ובמה שקדם לרצון אסור להרהר.

לתכליתו אין קצבה: כאילו אמר לסופו אין סוף.

ופי' רצונותיו של הקב"ה אין להם מספר, כי כל מה שהיה הוה ויהיה ברצונו בא, ולכל ההוויה הוא לבדו מנהיג ופועל, והכל למטרה אחת להפיק רצונו, וכל רצון בחי' צמצום לעצמו, כמו שהסברנו בפתיחה למשנה א'.



פתיחה למשנה ט'

אחרי הסבירו התהוות החיים שהיא משל להופעת הרצון בכל דבר חוצה לו ית' בכנוי שם רוח הקדש, ממשיך בסדרו כל רכיבי ההויה אחת אחת.

ומתחיל ברוח שאיננה קודש, כי היא השתלשלות המושג של דבר פנימי היוצא אל החוץ לגמרי.

ואם יש לה תכונה היא האהבה, כדאיתא (זוהר שמות קמו).

דלית רחימו דדביקות דרוחא ברוחא, בר נשיקה, ונשיקה בפומא, דאיהו מבועא דרוחא ומפקנו דיליה, וכד נשקין דא לדא, מתדבקן רוחין אלין באלין, והווי חד, וכדין איהו רחימו חד. בספרא דרב המנונא סבא קדמאה, הוה אמר על האי קרא, נשיקה דרחימו אתפשט לארבע רוחין, וארבע רוחין מתדבקן כחדא, ואינון גו רזא דמהימנותא, וסלקין בארבע אתוון, ואינון אתוון דשמא קדישא תלי בהו, ועלאין ותתאין תליין בהו, ותושבחתא דשיר השירים תלי בהו, ומאן איהו אהב"ה, ואינון

‘since then, from forever,’ as, ‘since before the world.’ Which is to say, God’s Throne preceded the world. What is Breath? Breath is the manifestation of the Simple Desire as it flows down into the world of our experience. Breath or Spirit evolves before the beginning we call Creation. The source of the word *Me’oz* (since then) is found in Scripture, ‘And it was *Me’oz* - since when he’d made him [Joseph] overseer in his house,’ (Gen. 39:5) which tells us that Joseph was the source of all the blessings that Potiphar enjoyed. We learn in the Zohar:

It is written ‘He blessed him [Joseph], saying,’ (Gen. 48:15). There is something noteworthy in this text; the verse says that Jacob blessed Joseph, yet we don’t find any blessing directed at Joseph, only at his children. And since it was only directed at them, the text should say, Jacob blessed them. Why does it say he blessed him? (Vol. I 227b)

This reflects what was said above, it is always impossible to identify the blessing at the source because blessings are not visible at the source; only when they trickle down to this world do they become apparent.

Blessed: One opinion holds that the secret of *Bracha* - blessing, is in the word *Berech* - knee; the knee bends and the body is lowered, a metaphor for the flow downwards. The Zohar says:

Baruch - Blessed - This refers to the highest point which is blessed, because all blessings flow from that point. And if you thought it was the World to Come which is called Blessed, not so! The high point is masculine while the future, the World to Come is feminine. He is blessed, but She is the blessing, *Baruch* is Male, *Bracha* is Female. So *Blessed* is the highest point.’ (Vol. II 162a)

And blessed is His Name: The Zohar continues:

Shem - The Name: This is the World to Come - the Great Name, as is written, ‘And what shall You do for the sake of Your great Name?’ (Josh. 7:9) (ibid).

The Zohar considers *Blessed is He* an expression of masculinity, the influencer, and - *Um’vorach Sh’mo* - Blessed is His Name, an expression of femininity, the influenced. *Baruch* is male representing the past, *Shem* - Name is feminine, expressing the future.

Always and Forever: Because God’s Name is blessed through us. This phrase first appears source in a verse in Psalms, ‘I will guard Your Torah always and forever.’ (Ps. 119:45) King David was praying that his worship last forever, even though we and our days pass as a shadow.

Voice, Breath, and Speech: It is possible that the order of the text needs emendation, to read Breath, Voice and Speech, which is the natural order.

Voice - Kol: Its source is in the verse ‘They heard the voice of the LORD, God walking about in the garden in the breeze of the day.’ (Gen. 3:8) What it means is that there was *Giluy Shechina* - a revelation of the Divine Presence. Before speech, which is one form of communication and connection between people, there is another. Voice, sounds made in the throat preparatory to speech, also expressing the desire to communi-

רתיכא עלאה, ואינון חברותא ודבקותא ושלימו דכלא ע"כ.

וכאן באה ספר יצירה לסוד נשיקין דאיהי אדבקותא רוחא ברוחא כמו שאבאר עי"ה בפרק ב'. ואם כי הרוח הנשום היוצא בהבל הפה היא המשל בו משתמש בעל ספר יצירה לצייר השתלשלות הרצון הפשוט מן הנעלם ומן האין אל היש, בכל זאת הרוח המדובר במשנתנו אינה תערובת רכיבים מימן, חמצן, פחמן, חנקן, וכדומה, אלא אותיות שמהם בנוים כל המילים.

ובמשך הפרקים נלמד איך האותיות מצטרפות, ומהם מורכבים מילים, ומהם מורכבים חוקי הטבע וחומר גלם העולם. אבל כאן במשנתנו מדובר על אותיות קודם הרכבתם למילים, אותיות עיוניות דמיוניות.

והשתמשו במשל לרוח כמו אדם הנושם ורוחו יוצא דרך פיו מאד מתאים למושגים שבאים להתלמד כאן.

והוא כי ספר יצירה המשיל בריאת העולם לאדם נופח שלפוחית או בלון כן כביכול הקב"ה נושף רצונו ורוחו החוצה בהדרגה מרוח לרוח מרוח.

מבחי' כתר הוי הנשימה אל החוץ ושם המלכות ומתפשט ההבל ונמחח והולך עד א"ס, ומבחי' מלכות הוי הנשימה מן החוץ מן הא"ס אל הפנים.

משנה ט'

שתים רוח מרוח, חקק וחצב בה עשרים ושתים אותיות יסוד שלש אמות ושבע כפולות ושתים עשרה פשוטות, וחקק וחצב בהן ארבע רוחות מזרח ומערב צפון ודרום, ורוח בכל אחת מהן.

שתים: כאלו אמר שהספירה השנית היא כתר מלכות, היא החשוקה והחמודה המבוקשת, שברצונו הפשוט ית' כוון לה ואליה בחי' מלכות.

והיא תחלת הנאצלים כי אצילות הנאצלת משמעו שני הבא מן הראשון ועומד אצל הראשון חוצה לו בהחלט.

והוא כי האותיות הן תחילת הדבור וכלים לקבלת הרוח, והן תחילת האצילות, שהכוונה והמחשבה שהיתה תוך עצמותו ית' מתלבשת באותיות שמו הגדול, כדלהלן משנה י"ב.

רוח מרוח: עיין לקוטי תורה - פרשת וירא בביאור הזוה"ק מובא לעיל ד"ה (זוהר שמות קמו.)
וז"ל

כמו שהזווג הראשון בעילה ראשונה עושה אותה כלי ונדבק בה האי רוחא כן הענין בנשיקין כי נשיקה ראשונה שהחתן נושק לכלה נעשית בה רוחא דנוקבא בסוד

cate, perhaps a deeper desire. Deeper because the vocal sounds express a desire to communicate without expressing the subject of the communication. Voice is the vehicle carrying the wish to connect. (See preface to Ch. II Mishna 3)

Breath - Ruach: Its source is the verse 'The *Ruach* - Spirit/Breath of God hovers over the water.' (Gen. 1:2), even before the first declaration, 'God said.' If the mouth is kept closed, the larynx can be sounded before expulsion of the breath, which precedes speech. Breath passes through the trachea and comes out of the larynx carrying the voice into the mouth where it is packaged into words. Breath is also a vehicle for the desire to communicate.

Speech - Dibbur: The first time this form address is used in the Torah is in the verse, 'God *spoke* to Noah, saying, 'Leave the ark'.' (Gen. 8:15) Prior to that verse, God's speech always called 'saying' (*Amira*), not 'speaking' (*Dibbur*). Speech implies the meaning in the words. Speech is the vehicle carrying the meaning of the connection and communication. It may even be said that the reason 'speech' is considered hard, while 'saying' is considered soft, is because speech refers to the meaning that comes from the word and not the word itself.

This is the Holy Spirit: We said that Holy Spirit is the manifestation of the essence of the Simple Desire, i.e. the benign spark of goodness, that part inside God which He is trying to express outside of Himself as it were. The Holy Spirit is now going to branch into these three aspects,

- the effort towards connection and communication - voice.
- the extension of the vehicle of communication outwards - breath.
- the wrapping of the desire in words and sentences - speech.

Holy: The source of this word is the verse 'And God blessed the seventh day, and made it holy.' (Gen. 2:3). The secret of holiness, Reb Shlomo explained, is oneness and unity. The greater the unity, the more holiness there is. The profane comes about through splitting.

There is no fathoming its beginning: The beginning, *Keter*, cannot be fathomed because its beginning is inside God's essence. It is not our business to inquire after that which comes before the Simple Desire.

Its purpose has no limit: It is as though the text had said that its end has no end. Meaning, God's desires are numberless, since everything that was, is or ever will be is God's desire. All existence is God's alone. All acts are his. Everything is but the acting out of God's purpose and design. All desire is connected to the original *Tzimtzum* - Constriction and is a Constriction in its own right, as was explained above.



Preface to Mishna 9

After describing the evolution of life using the concept of Holy Spirit as an allegory describing the manifestation of the Simple Desire as everything outside of God, so to

יסוד העליון דבינה הנתונה בפי הנוקבא וההוא רוחא קדמאה של אותו הנשיקה נשאר שם תמיד לצורך שאר הזווגים של הנשיקה שיהיה משם ולהלאה, ודע כי הנשמות הבאים מנשיקין גדולים הן מאותן הבאים מזווג התחתון של תשמיש עכ"ל.

וביאור משנתנו שהרוח הקדש שהסביר במשנה הקדמה כביכול נשפה בנשימה חוצה לו ית' והופלש כמו נקב מפולש באין ונתהווה יש מלאה רוח.

ופי' רוח מרוח דייקא כי הרוח הראשונה דהיינו רוח הקדש אינה יוצאת החוצה כלל ונשארת תמיד במקורה בחי' כתר עליון נעלמה מכל רעיון.

כמו שמתארה ר' משה קורדוורו ז"ל בספרו הק' פרדס רמונים (שער ג' פרק ז')

וז"ל והענין הוא שעם היות עשר ספירות נאצלות והם לבושים אל אור השגחת הנהגתו כמו שנבאר בשער עצמות וכלים בע"ה, עכ"ז הוא מתלבש בכתר ושם היכל השגחתו ואורו והוא המתדבק ומתאחד במאציל תכלית הדיבוק והיחוד עד שיהיה אסור להאריך הדבור בענין זה.

והנה ע"י הכתר העלם מציאותו העלם ראשון. ולפ"ז הוכרח העלם הכתר עד שאין מציאותו ממש מתגלה בשאר הספי' ולא יגלה בהם וכמו שלא יוכלו מציאות המאציל כן אינן נכללות מהכתר אלא שהכתר שופע שפעו בכח המאציל בספי' ע"י הדעת שיתבאר בע"ה.

ולרוב העלם הכתר לא נקראהו תחלת האצילות מפני שאינו תחלת האצילות המתגלה אלינו אלא החכמה ומחכמה ולמטה הם כללות הספירות מעשר באמצעות הדעת המשלים. ולא שהדעת היא ספירה, אמנם היא בחינה משלמת כללות הספירות להיותם כלולות מעשר מחכמה ולמטה כמו שנרחיב הביאור בספר הנזכר עכ"ל.

חקק: עיין בפי' לעיל משנה א' ד"ה חקק, שחקיקה בחי' ספי' מלכות. ופי' לחרוץ חריצים בדבר כמו כתיבה על לוח אבן, באופן שציור החקיקה מאוד חשוב ומדוקדק.

ומשמעו מושג נתון רוחני.

וחצב בה: יסודו (דברים ו' י"א) וברת חצובים אשר לא חצבת. ופי' להסיר החומר לגמרי כי אינה מן הנצרך כלל. לא כמו האבן שנצרך להכתב ע"י חקיקה מדוקדקת עליה, אלא סילוק והסרת חומר לגמרי להתרוקנות ע"י החציבה, ואין צורת החקיקה מעכבת.

ומשמעו סילוק הרוחני לפנות מקום למושג גשמי.

עשרים ושתיים אותיות: ויסודו (בראשית ד' ט"ו) וישם יהו"ה לקין אות לבלתי הכות אתו וגו'. פי' רש"י ע"פ תרגום יונתן וז"ל חקק לו אות משמו במצחו ע"כ.

ובתיקוני זוה"ק תיקונא שתיין ותשעה (ק"ז). וישם יהו"ה לקין, אות ברית מילה לאגנא

speak, - the text continues describing the components of existence, one by one.

The next step is breath which is not the holy spirit but mundane spirit, because it is the natural progression of the conceptual 'inner thing' moving outward from God. If there was a property with which it could be associated in this world, it would be Love. As we read in the Zohar,

God's love, the cleaving of the spirit unto the spirit, is always accomplished through kisses on the mouth which is the fountain of breath. When they kiss one another, their breaths merge to become one, and so they love one another as one. R. Hamnuna the Elder says, the kisses of love spread to the four directions, and the four winds join to become one. They are contained within the mystery of faith, and disappear within the mystery of the four letters, the letters upon which the Holy Name depends, upon which heaven and earth depend. The praises of the Song of Songs depend on them. What are they, but the four letters *Aleph - Heh - Beit - Heh*, that spell the word *Ahava* - Love. They are the supernal passion; the connection and cleaving and wholeness of everything. Zohar (Vol. II 146a)

Here Sefer Yetzira arrives at the Mystery of Kisses, which is the connection of breath and breath. Now, although the author uses the analogy of breath exhaled through the mouth to describe how the Simple Desire evolves from the hidden no-thing to become the visible thing, the breath referred to in our Mishna is not comprised of hydrogen, oxygen, carbon and nitrogen etc. Here the breath is comprised of 22 Hebrew letters, with which all words will be constructed.

In the coming chapters we will discover how these letters combine to form words and also to form natural laws and the basic matter from which all physical things are compounded. Here we learn about the letters before they are assembled into other forms; we learn about virtual, conceptual letters.

The text uses the analogy of a person exhaling out of his mouth to describe the creation process, because it apt and appropriate. Sefer Yetzira compares the creation of the world to a person blowing up a sac or balloon. God, as it were, exhales His desire and spirit, allowing it to evolve from Holy Spirit to breath from spirit.

Breath is exhaled from *Keter* to *Malkhut*, expanding outward, spreading and evolving ad infinitum. *Malkhut* breathes in, pulling the divine breath inside itself as it expands and evolves ad infinitum. Fig. 1:2

Mishna 9

TWO: BREATH FROM BREATH. WITH IT ARE CARVED AND HEWED TWENTY-TWO FOUNDATION LETTERS; THREE MOTHERS, SEVEN DOUBLES AND TWELVE SIMPLES. WITH THEM, ARE CARVED AND HEWED THE FOUR DIRECTIONS; EAST, WEST, NORTH AND SOUTH, WITH BREATH IN EVERY ONE OF THEM.

עלייהו ע"כ.

ועיין (בראשית א' י"ד) והיו לאתת ולמועדים וגו' שתרגם יונתן ויהוץ לסימנין.

ועיין בפסוק (ישעיה מ"ה י"א) כה אמר יהו"ה קדוש ישראל ויוצרו האתיות שאלוני על בני וגו'. ופרש"י אותיות כמו מופתים.

ונלע"ד שאותיות הם בבחי' צבאות ר"ל טורים ושורות גדודים חבורות וקהילות. וזה סוד האותיות שכל אחד לעצמו חלוש רפה בלי כח כמו חיל בודד. ובאיחודם מתאמצים לעשות חיל כמובן.

יסוד: עיין פרק ב' משנה א' וע"ע פרק ה' משנה י"ח ד"ה יסד.

שלש אמות ושבע וכו': ופי' שכבר מזומנים ומוכנים הם להפלתם לדרגות שונות זו מזו, אע"פ שעוד לא הצטרפו במילים, כולם מלאים רצון לקיבוץ וחיבור.



Fig. 1:2

ג' אמות מצפים לשליחותם היחידה להיות מרכבה למאמרו, וז' כפולות לשליחותם וכו'.

אמות: אותיות א.מ.ש.

כפולות: אותיות ב.ג.ד.כ.פ.ר.ת.

Two: As though the text had said that the second Sephira is *Keter Malkhut* - Crown of Sovereignty.

The Sephira we call *Malkhut*, is the desired and beloved object of God's original Simple Desire. It is the beginning, the first idea of the World of Archetypes.

The word *Atzilut* - Archetypes actually translates as 'standing next to', from the Hebrew *Etzel* - Adjacent. It suggests something which comes from God and stands next to and completely outside of Him. The letters which comprise the beginning of speech, and are vessels capable of receiving breath, are the first Archetypes, because the thought and intention inside God, so to speak, will be clothed in the letters of His Great Name, as will be explained in Mishna 12.

Breath from breath: R. Luria has an explanation of the Zohar mentioned above:

Just as we learned that the first [spirit of] sexual coupling makes a woman into a vessel, and that the spirit of that original coupling remains with her, so it is with kisses. The first time the groom gives his bride a kiss, she receives the a supernal feminine spirit from his mouth. That spirit is from the Supreme *Yesod* of *Binah* which is put into the mouth of the feminine. The original breath from that first kiss remains in her forever for their future coupling that will happen with kissing. Note: Souls that come from kisses are greater than those that come from the lower sexual coupling. (*Likutei Torah - Vayera*)

We can now understand our Mishna. The Holy Spirit discussed in the previous Mishna, is exhaled by God, as it were, His breath piercing through and through the *Ain* - No Thing, creating thereby the *Yesh* - Something, in the form of Space full of Spirit/Breath.

In our Mishna we are looking at Breath from Breath - *Ruach* from *Ruach*, because the original Holy Spirit/Breath never quite leaves its place to go outside, but always remains in the source as the Sephira of Supernal Crown, hidden from thought. This is how R. Moses Cordovero describes it:

Although there are Ten Sephirot archetypes comprising the clothing for the divine light (as will be explained in the Gate of Essence and Tools) nevertheless, [God] is clothed in *Keter*, because that is where the Palace of God's Divine Providence and Light is situated.

[*Keter*] is connected and unified with the One - Master of Archetypes in complete, total harmony and unity to the point where it is no longer appropriate to talk about it. It is in the Sephira of *Keter* that God hides Himself in the primal mystery, and that's why *Keter* is not completely revealed among the other nine Sephirot and is not actually in them, but rather its influence flows into them. And just as the other nine Sephirot cannot contain the essence of the divine, they do not contain the essence of *Keter*, but rather benefit from a reflected influence which comes through the demi-Sephira of *Da'at* as will be explained.

Because *Keter* is so exalted and hidden we don't call it the beginning of the Archetypes, we reserve that title for the Sephira of *Chokhma* which represents the first discernable Archetype to be revealed to us. We actually count the Ten Sephirot downward

פשוטות: אותיות ה.ו.ז.ח.ט.י.ל.נ.ס.ע.צ.ק.

וחקק וחצב בהן: שתי בחינות כדלעיל. בחי' א' חקיקה שציור החקיקה מאורד חשוב ומדוקדק, וב' חציבה דהיינו סילוק חומר ופנוי מקום.

ארבע רוחות מזרח וכו': רוח משמעו חלל מקומי ג"כ, לא רק אויר נשף. ופי' ארבע רוחות מזרח וכו' ד' ספי' הן, מזרח - חסד, מערב - גבורה, דרום - חכמה, צפון - בינה כמבואר לקמן בעה"י.

ורוח בכל אחת מהן: פי' חוזר לראש ומפרש, שאע"פ שאמרנו שהאותיות נחקקו ונחצבו ברוח והם כמו בורות וחריצין ממלאים מקום הרוח, עכ"ז הרוח דהיינו הרצון נשאהר בהם בכל אחת מהאותיות.

כי הרוח היינו הופעת קול ורוח ודבור, הבא מרוח הקדש (משנה ח'), וממלא האותיות כי זה כל מטרתם ומגמתם להיות עמוסים מני בטן נושאים מני רחם טעונים לסכול עול מאמרו ית', ומצפים לדברו מתי יבא.

**פתיחה למשנה י'**

אחרי הסברו ענין הרוח במשל לאדם הנושם ורוחו יוצא דרך פיו, ממשיך באותו משל.

והנה כשאדם נופח לתוך שלפוחית או בלון נשימתו מתחלקת לשלשה קטעים. חום הבל פיו עולה למעלה בחי' אש.

אידיים וטפי מים מתקבצים ושקועים למטה בחי' מים.

והרוח מתפשט וממלא חלל מרחיב והולך.

כן עשה הקב"ה כביכול הוציא בנשימה הבל מפיו והיא הרוח מרוח האמורה במשנה ט'. ועכשיו כשנעיין על הרוח ההיא נראה בו פלאות. כי במשנה זו בא על הסבר המים - והעפר שהוא תולדת המים - וממנה נוצר האדם בשני יצריו יצר טוב ויצר הרע, כד"א (בראשית ב' ז') וייצר יהוה ה' את האדם וגו'. וייצר בשני יודי"ן לרמז על רבוי יצריו כמו שפי' רש"י (שם),

ויודי"ן דייקא דהא יו"ד רמז לחכמה מד' אותיות שם הוי"ה כנודע. והוא שורש היצרים כמו שפרשתי לעיל משנה ד' ד"ה עומק טוב ועומק רע עיי"ש. כי רובא דרובו מים. ומהעפר עצמו שממנו נלוש האדם לא באים לו שני יצרים או אפילו יצר אחד כי אין בעפר חשק, וא"א לאדם לעבוד בו את הבורא ית"ש, כי עפר סוד הנחש כד"א (בראשית ג' י"ד) על גחנך תלך ועפר תאכל כל ימי חיך. ועיין בכתבי האריז"ל (שערי קדושה חלק א' שער ב') וז"ל

from *Chokhma* with the addition of *Da'at*. Not that *Da'at* is a Sefhira, but rather it facilitates the formation of all the Sephirot from *Chokhma*, combining them and thus allowing them to be part of a decimal system as will be explained. (*Pardes Rimonim* Gate 3 Ch. 7)

Carved: It has been said that ‘carving’ suggests the Sefhira of *Malkhut*, and is more specifically a description of the act of cutting into the basic material in order to write in it, or create delicate and meaningful patterns, in stone or wood, etc. It the exactitude of the carving which conveys the information. Carving, here, is the means by which spiritual data is conveyed.

Hewed: The source of the word *Chatzav* - hewn is in the verse: ‘Hewn cisterns that you have not dug.’ (Deut. 6:11) It means excavating material which is not needed.

Not carving a material to put a delicate representation into it, hewing means removing superfluous material to create a void. The precise borders of the etching are not important, the empty volume is. Hewing suggests the removal of the spiritual in order to make room for the physical.

Twenty-two letters - *Otyot*: The word *Ot* - Letter has a number of meanings. It appears first in the verse ‘God gave Cain a *Ot* - Sign so that no one would strike him.’ (Gen. 4:15) The Targum explains: ‘God carved a letter of His Name upon Cain’s forehead.’ (ibid.) The Zohar says that *Ot* - Sign does not mean a letter, but rather that God gave Cain the sign of the circumcision covenant, to protect him. (*Tikunei Zohar, Tikun* 69 p.p. 117a) There are two forms of plural for the word *Ot*. One is *Otot*, which is found in Genesis: ‘God said, ‘Let there be lights in the expanse of sky to divide the day from the night; and let them be *Otot* - Signs, for seasons, and for days and years.’ (1:14) The second is *Otyot*, which we find in Isaiah ‘Thus says God, the Holy One and Maker of Israel, ‘Are you asking me for *Otyot* - Portents about the future of my children?’ (45:11) Here it seems to me, *Otyot* are symbols and the word is similar to the word *Tzabaoth* - Hosts which may be read as two words *Tzaba Ot* - Host of Letters. Because letters have to stand arrayed like soldiers, in hosts, rows and columns, in order to form words, phrases and sentences.

This is why the word for letters is also used for heavenly bodies; s because each is almost powerless on its own, just as a single soldier cannot make war on his own. It is only by combining that they acquire power to act.

Foundation: See Ch. II Mishna 1.

Three mothers, seven doubles etc: All the letters are ready, equipped and designed precisely for the stratification and hierarchical system into which they will be slotted. Although they have not yet been combined into words, the letters are full of desire and natural inclination to connect and be joined. The 3 Mother Letters are drawn to their natural array. The 7 doubles to theirs, etc. to be a vehicle for God’s purpose. See Table 1:1

Carved and Hewed: As mentioned above, carving is very precise, where every scratch has a meaning. Hewing is the removal of superfluous material to make an empty space.

The four directions: The Hebrew word for direction is *Ruach* which is the very same word used to describe breath. Wind and breath are the same, people used to associate direction with the quadrant from which the wind was blowing.

Ruach also means empty space and not just the movement of air. Thus the four directions represent four Sefirot;

East - *Chesed*.

West - *Gevurah*.

South - *Chokhma*.

North - *Binah*.

With breath in every one of them: The Mishna reiterates: Although we have said that the letters are both carved into the breath and composed of space hewn out of the Breath like cavities, nevertheless, the Spirit/Breath, which we said is the desire, remains in them, animating each and every letter.

Because, as was said in Mishna 8, *Ruach* is the manifestation of Voice, Breath and Speech coming from the Holy Spirit. It fills all the letters because that is their purpose and desire, to be loaded from birth, carrying the yoke of God's word. They wait upon His word in anticipation.



Preface to Mishna 10

After explaining the concept of breath using the analogy of someone exhaling from their mouth, the text continues in this vein. When someone blows up a sac or balloon, their breath divides into three components. The heat of the breath rises to the top, representing the element of Fire. Moisture vapor condenses and gathers at the bottom, representing the element of Water. The breath expands to form and fill the empty space it created, representing the element of Air. This was, so to speak, what God did; breathing out from His mouth the Breath from Breath. Fig. 1:3

Now, when we examine that breath we discover its astonishing properties, which brings us to a discussion of water the dust which is a consequence or product of water. It is from water that we, humans, with our two powerful desires - the Good Desire and the Evil Desire - derive, for a person is almost entirely made up of water. And, as is taught in the Talmud:

Nachman b. R. Chisda taught, What is meant by the verse, 'The LORD God formed the human.' (Gen. 2:7) The word - *Yitzar* - Formed, is written with two letter *Yuds*, telling us that God made humans with two *Yitzarim* - Desires; the Good Desire and the Evil Desire. (*Berachoth* 61a)

The letter *Yud* is chosen to signify desire because the letter *Yud* of the Tetragrammaton, *YHVH* represents the Sefira of *Chokhma*. It is the source of all desires as was explained in Mishna 4.

י"א) עמודי שמים ירופפו ויתמהו מגערותו. והיינו דאמר ריש לקיש מאי דכתיב אני א"ל שד"י אני הוא שאמרתי לעולם די אמר ריש לקיש בשעה שברא הקדוש ברוך הוא את הים היה מרחיב והולך עד שגער בו הקדוש ברוך וכו'.

ועיין לקמן (פרק ה' משנה י"ח ד"ה א"ל שד"י) פי' מהר"ר בונם מפרשיסחא באגדה זו. ואין כח בהרוח מזולת להחזיר הנשימה לבחי' נשמת אין סוף שיצא מהמקור ברוח הקדש, וכמו בלון או שלחופית שנשם בו הקב"ה כביכול הבל פיו, היה הולך וגדל בלי גבול ושיעור.

כי הרצון הפשוט היוצא ממנו ית' אי אפשר שתשוב למקורה אלא ע"י נשיקין באהבה ברצון הזולת בבחי' מיתת נשיקה במסירת נפש האדם, ועיין בספ' הק' אש קודש מוהר"ר קלונמוס קלמיש הי"ד מפיאסצנה (פר' חקת שנת תש"ב, סוף ד"ה ואפשר כי רש"י) וז"ל,

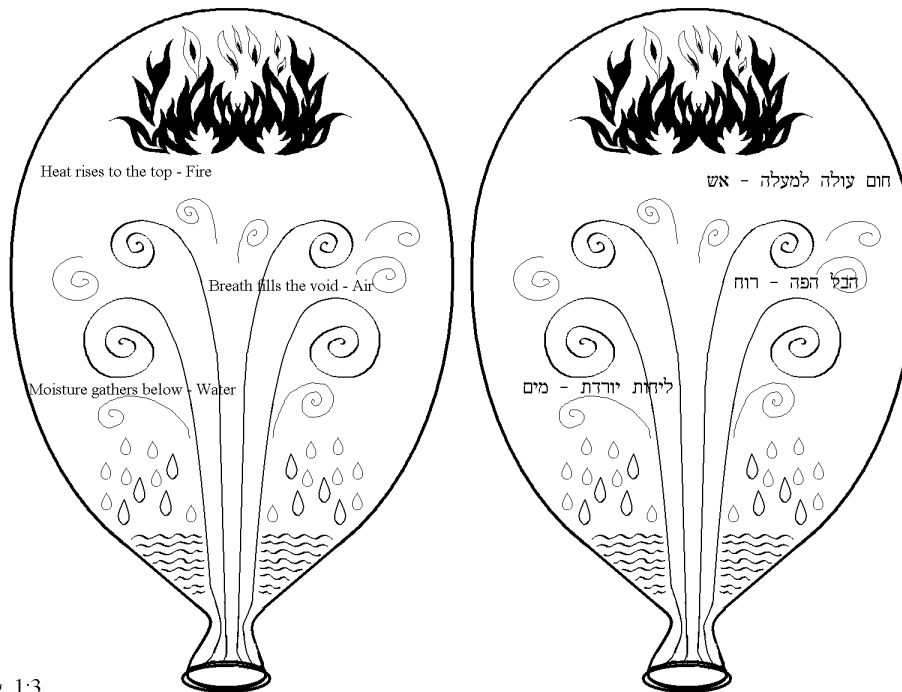

Fig. 1:3

וזה אף היא בנשיקה מתה, ומפני מה לא נאמר בה על פי יהו"ה, שאינו דרך כבוד של מעלה, היינו הא שבאה למדרגה גדולה כזו לא היה בהתעוררות של מעלה ורק באתערותא דלתתא לכן לא שייך לומר על פי יהו"ה, וכיון שמקור עבודתה בה הוא, וממנה נובע ע"כ עיי"ש.

The two desires are products of Water, not of the dust from which humans are kneaded, because desire is incompatible with dust. Earth - Dust has no desires, and is not associated with desire. A person cannot worship God with that aspect of self produced from the Dust. For Dust is associated with the Mystery of the Serpent in the Garden of Eden, as we read, 'Crawl upon your belly and eat dust all the days of your life.' (Gen. 3:14) In the writings of R. Luria we read:

The element of dust corresponds to the characteristic of Melancholy. One consequence is sloth and inertia regarding the Torah and fulfilling its Commandments. It may be inertia caused by a person's frustration at his inability to get what he desires in this world, or else brought on by pain and suffering which prevents him being satisfied and content with his lot in everything, or perhaps his eye is forever greedy for riches and that causes his depression. (Gates of Holiness Vol. I Gate 2)

Even trying to serve God with the inertia is doomed to failure. If one tries to avoid sin by telling oneself it is too much bother to spend energy chasing the sin, one will still fail, because sloth, depression and inertia cause damage, and wound a person's faith in God. The only way to fix damaged faith, is through joy and passion. Dust cannot elevate itself; joy and passion come from the element of Fire, as will be explained in Mishna 11.

The reason water is chosen to represent the element from which the earth was formed, is that water represents the natural tendency of things to stay the same and preserve their status quo. While fire represents constant change, evolution and alteration.

To explain why the entire elaborate edifice of Sephirot is necessary, and why the two Sephirot of *Keter* and *Malkhut* alone are not sufficient for the purposes of Creation, one must ask the following. If the meaning of *Ruach* - Breath is God condensing the essential, Simple Desire to express it outwards as *Keter*, and if Breath from Breath refers to the expressed desire outside of God, so to speak, *Malkhut* what else is needed for the evolution of the universe to happen?

Briefly put, the opinion of traditional kabbalists is this: Giving and Receiving are opposites. God is the Giver, His giving is infinite. We are Receivers, but since our capacity to receive is limited and finite, the physical world does not have vessels to receive the flow of Divine Abundance. Therefore Giver and Receiver are unequal, and the process simply cannot work. For Creation to succeed another process must exist. God, therefore made Fixing - *Asiyah* possible. The world requires *Tikun* - Fixing. We fix and repair the world through our human interaction with creation, so that it is no longer a relationship of irreconcilable opposites, infinite Giver - vs. - finite Receiver. Instead it is a relationship of similars. God is the Big Creator, we are small creators. The process becomes a matter of relativity, comparison and distinction. In order for fixing to be possible a breaking had to happen, the wholeness of Creation had to be smashed into pieces, hence the necessity for another axis, Good - vs. - Evil besides that of *Keter* - vs. - *Malkhut*. Thus holiness devolved and the chain of being we know as existence took shape in the Ten Sephirot. That was the thesis of classical kabbalah.

(ועיין לקמן פרק ב' פתיחה למשנה א' ד"ה מ"ס.) מדה במדה מול מסירת נפשו כביכול בבריאת העולם, כמבואר בפתיחה למשנה ח', וזהו כשהאדם שב ועושה תשובה מאהבה על ידי כן משיב הרוח למקורו ומחזיר הרוח כביכול לתוך פיו של הקב"ה, וזהו בחי' ר' עקיבא בן יוסף שהיה בעל תשובה מאהבה והחזיר את נשמתו לו כביכול במדה זו.

וכשנמשך הרוח מן רוח הקדש אל מחוץ לו ית', דהיינו בחי' מלכות הי' מלא רצונות בחי' מים שבהבל הפה. והמים מתחלקים לשתי בחי' טוב ורע בחי' חכמה כדאיתא לעיל במשנה ד'.

משנה י'

שלש מים מרוח חקק וחצב בהן תהו ובהו רפש וטיט, חקקן כמין ערוגה, הציבן כמין חומה, סבבן כמין מעזיבה ויצק מים עליהן ונעשו עפר שנאמר כי לשלג יאמר הוי ארץ (איוב ל"ז ו').

שלש: כאלו אמר שהספירה השלישית היא ספי' חכמה, שם יסוד ובסיס וכסא לשני היצרים יצר טוב ויצר הרע.

והיא סוד המים בחי' מילה כפולה מים רבים ומיעוט רבים שנים, והם העליונים והתחתונים שמרמזים לחשק טוב וחשק רע.

מים מרוח: מים רומזו לתאוה כי התאוה הראשונה מורגש לכל בריה בין גדול בין קטן היא הצמאון, וזה לנו משותף עם כל אשר נשמה באפו שתיכף עם יציאתנו לאויר העולם מופיע בנו תאוה זו למים.

ואם אמנם אמת היא שהשאיפה לנשום אויר קודמת לתאוות מים כמו שהרוח קדמה למים במשנתנו, עכ"ז השאיפה לרוח ורוחניות מופיע כחשק לדבר מה, אבל הצמאון והרעבון מופיעים ככאב בכרס באופן כ"כ מוחלט שאין לפקפק עליה אם היא חשק לדבר זה או לזה.

לא כן החשק לדברים רוחניים שאפשר להשתבש בהם לערב ולבלבל אותם, כמו שהוסבר במשנה הקדמה שהרוח בו כל האותיות בערבוביא, ולכן הרצונות והחשקים אינם ברורים ומפורשים.

אבל כאן במשנתנו הופיע מים מהרוח והמים קבוצים יחד בדממה אחת במקוה וקווי לרוות צמאון. וכאלו אומר משיצאו מים לעולם יצא תאוה לעולם.

חקק וחצב בהן: שתי בחינות כמו שפרשנו לעיל במשנה ט'.

בחי' א' חקיקה שציור החקיקה מאוד חשוב ומדוקדק, ומרמז לתוהו שבו נחקקו כל התאוות בדיוק ודקדוק כדלהלן.

Our thesis provides another explanation. To begin with Breath expanded and spread out into space unhindered and without boundaries, until God told the universe to stop expanding. We read in the Talmud:

R. Yehuda said in the name of Rav, 'When God created the world it continued flying apart like the spreading of the warp on a loom, until God shouted at it and stopped it, as it is written, 'The pillars of heaven tremble and are astonished at His rebuke.' (Job 26:11) Likewise Reish Lakish said, 'What does it mean when God says, I am *EL SHADAI* (Gen. 17:1)? It means, 'I am the One who said to the world, *DAI* - Enough!' (*Hagiga* 12a)

See R. Bunim of P'shischa's commentary on this Aggada, Ch. V Mishna 18.

Breath from Breath does not have sufficient power to constrict the infinite, to force the breath back into its source in the Infinite Breath, the Holy Spirit into God. Like a sac or balloon that has been inflated by God with His breath, Breath from Breath continued expanding outwards without boundaries. For the Simple Desire coming from God cannot just be pushed back into its source. It has to be breathed back in a kiss, in love; it has to be the desire of the beloved responding to the original kissing breath, returning it with the same spirit of selflessness and self sacrifice. See Ch. 2, Preface to Mishna 1.

R. Kalonymos Kalmish Shapira of Piacenza writes:

And so, if Miriam also died with the Mystical Kiss, why then does the verse not say that Miriam died at the mouth of God? Why is this question answered, 'Because it was not the respectful way from on high'?

We have established that Miriam attained her exalted level not as a result of an arousal from on high, but entirely through an awakening from below. Therefore, it is simply not accurate to say of Miriam, 'at the mouth of God'. The source of Miriam's worship originated within herself, flowing up and out of her. (*Sacred Fire - Chukath* - 1942)

When we talk of measure for measure, saying that humans must mirror God's self-sacrifice in the creation of the world, we mean that as we do *Teshuva* - Repentance from Love, we can successfully breathe the spirit back into its source, back into the mouth of God. This is the level of R. Akiba who was a *Ba'al Teshuva* - Master Penitent, who returned in love, and expired while returning his soul to his Creator in the same way it was breathed into him, measure for measure.

Now, when the Breath is drawn outward from the Holy Spirit, outside of God, into *Malkhut*, it is full of water vapor, symbolizing desire. The waters divide into Good and Evil, at the level of *Chokhma*, as was discussed above in the fourth Mishna. Fig. 1:4

Mishna 10

THREE: WATER FROM BREATH. WITH THEM CARVED
AND HEWED CHAOS AND VOID, MUD AND CLAY.

וב' חציבה דהיינו סילוק חומר ופנוי מקום, ומרמז לבהו שהיא כמו החלל ומקום פנוי בו מורגש התאוה וכדלהלן.

בהן: בהן היינו בהמים עצמם חקק וחצב תאוות ורצונות.
תהו: (עיין לעיל בפ' למשנה ג' ד"ה בלימה) ומשמע מהגמרא בכמה דוכתיין שענין התהו מרמז לתאוה. כדאיתא במחלוקת ב"ש וב"ה במי שחציו עבד וחציו בן חורין (גטין מ"א).

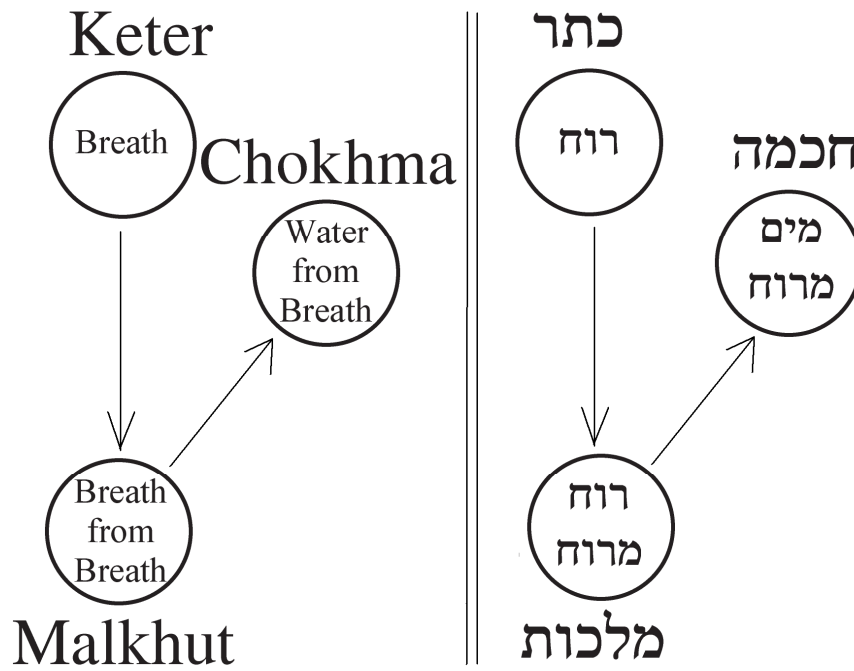

Fig. 1:4

ואמרו ב"ש לב"ה תקנתם את רבו ואת עצמו לא תקנתם לישא שפחה אינו יכול שכבר חציו בן חורין לישא בת חורין אינו יכול שעדיין חציו עבד יבטל והלא לא נברא העולם אלא לפריה ורביה שנאמר (ישעי' מ"ה י"ח) לא תהו בראה לשבת יצרה, אלא מפני תיקון העולם כופין את רבו ועושה אותו בן חורין וכותב שטר על חצי דמיו וחזרו בית הילל להורות כבית שמאי ע"כ.

ובהו: פי' כמשמעו בו הוא (עיין ספ' הבהיר משנה ב' וע"ע לקמן פרק ב' משנה ו' ד"ה ממש מתהו). ולהבין ענינו כל אחד יכול לדמות לעצמו ההרגש של בהו.

כי ברגש התהו היא תאוה לדבר או לדברים בוערים בקרב האדם כרעבון ללחם וצמאון

CARVED THEM LIKE AN ARRAY, ESTABLISHED THEM LIKE A WALL, SMOOTHED THEM LIKE CEMENT AND Poured WATER OVER THEM AND THEY BECAME DUST, AS IT IS WRITTEN: TO THE SNOW BE IT SAID, 'BECOME EARTH' (JOB 37:6).

Three: As though it were saying that the third Sephira is *Chokhma*. It is the foundation, basis and throne for the two desires, the good and the evil. It is the element of Water, which in Hebrew is a plural word, *Mayim* - means both Water and waters. Any plural has a minimum is two. *Mayim* refers to the water above and waters below the heavens, hinting at desire for good and desire for bad.

Water from Breath: Water hints at desire because the very first sensation of desire an air-breathing creature experiences is thirst. This is something we share with all other air-breathing creatures, great and small. Soon after leaving the egg or womb, we feel thirsty. Although it is true that the need and instinct to breathe comes earlier, just as breath comes before water in the Sefer Yetzira, nevertheless the instinct to breathe is a reflex, while hunger and thirst are painful sensations in the belly, experienced so clearly that they cannot be confused with another desire.

Spiritual desires may be confused and mistaken, they can be incorrectly identified. As was explained in the previous Mishna, Breath consists of all 22 letters mixed together. Spiritual desires are all mixed, confused and inexplicit.

In Mishna 10 we are talking about water from that breath. Water collects in self-containment, into one *Mikveh* - Gathering, into a single desire to quench the thirst, as though it were written that with the entry of Water into the world, desires entered the world, too.

Carved and hewed with them: Two separate actions, as has been explained above in Mishna 9. One concept is carving which refers to the fine detail scratched onto a surface in order to convey information. It hints at *Tohu* - Chaos, into which all the desires are imprinted, as will be explained later in detail. The second concept is hewing which is the removal of material in order to create an empty space. This hints at *Bohu* - Void which implies the empty space in which desire is experienced, as will also be explained.

With them: With the waters themselves, God carved and hewed the desires and will.

Chaos - Tohu: In many instances the Talmud associates Chaos with suppressed and unfulfilled desire. We learn in the argument between the schools of Hillel and Shamai:

A slave who is owned by two partners and is subsequently freed by one of the partners is legally, half-slave and half- freeman. Beit Hillel says, 'Let him work for himself half the week, and for his master the other half.' Beit Shamai said to Beit Hillel, 'You've arranged things agreeably for the master, but not for the half-slave. He cannot marry a slave woman because half of him is already freeman. He cannot marry a free-woman because half of him is still a slave. If you say that he should remain alone, how

למים. אבל הרגש הבהו איננה כן, אלא הרגש חלל פנוי בלבד, הרגש הריקנות והחסרון והאפס.

רפש וטיט: ויסודו (ישעיה נ"ז כ') ויגרשו מימיו רפש וטיט. ופי' רפש היינו מים שיש בהן ערבוב עפר ואבנים קטנים שאפשר לערותו מכלי לכלי. וטיט פי' עפר ואבנים שאע"פ שמזוגים עם מים אינם זלגים כי עבים ודביקים הם. ופי' הפסוק והרשעים כים נגרש כי השקט לא יוכל וגו' שתאוות אדם נגררים כמו גלי הים אחד עובר והשני נמשך אחריו בלי הפסק. וכן הוא אצל האיש הצדיק ג"כ שרצונותיו וחשקו וחפצו מתגברים, ויחליפו כח יעלו מחיל אל חיל.

והחילוק שיש בין צדיק לרשע הוא שברשע תאוותיו מתקררים יותר עד שיוצאים מהם כל החיות והחום, ונקרשים ונעשים קרח בחי' עפר רפש וטיט.

וכמו שפי' רש"י (שם)

כים נגרש - הים הזה גליו מתגאים לרום למעלה ולצאת חוץ לגבול החול אשר שמתו גבול לים וכשמגיע שם הוא נשבר על כרחו וכל זה גל חבירו רואה ואינו חוזר בו וכו' ע"כ.

ועיין רד"ק (שם) בא"ד ופירוש כים נגרש,

כמו הים שהוא נגרש אל השפה כל רגע ורגע כי השקט לא יוכל אלא יבא גל אחר גל לעולם לא ינוח ובבאו אל השפה יגרשו מימיו רפש וטיט מקרקע הים אל היבשה ע"כ.

ולהבין הענין נקדים מה דאיתא בפרקי דרבי אליעזר פרק י' וז"ל

בשעה ראשונה הוצבר עפרו של אדם בשניה גבלו בשלישית רקמו ברביעית נזרקה בו נשמה בחמישית קם על רגליו בששית קרא שמות בשביעית נזדוגה לו חוה בשמינית נצטוו על פירות בתשיעית עלו למטה שנים וירדו ארבעה בעשירית עבר על צויו באחד עשר נדון בשנים עשר נתגרש שנא' ויגרש את האדם עכ"ל.

שמה שכתוב אצל אדה"ר ויגרש וגו' הוא דומה לפסוק בישעי' הנ"ל ויגרשו מימיו רפש וטיט. כי גרושת אדה"ר עשה רפש וטיט כמו דאיתא בש"ס (עירובין י"ח:) ובמדרש (בראשית רבה כ"ד ו') ובספרים שאדה"ר ישב בנהר עד חוטמו כל אותן ק"ל שנה שפירש מחוה והוליד רוחין ולילין בחי' רפש וטיט כנ"ל, שבאו לו התאוות בעצבו ובעצלתו שדר בלי שמחה כמובן.

ונלע"ד שדייקא מהפסוק שם בישעי' ויגרשו מימיו דרשו חז"ל שישב בנהר וכו'.

ובמשנתנו בא באותו חשבון השעות כדלהלן. כי כל מה שהמים מתקררים ונקרשים יוצא מהם יותר חומם וחיות עד שאפילו תאוה אין בהם בחי' עפר שאין בו חיות כלל, ונקפאים ונעשים קרח ושלג. (ועיין לקמן פרק ד' בחי' רות)

חקקן כמין ערוגה: ויסודו (שיר השירים ה' י"ג) לחיו כערוגת הבשם וגו', ופי' ערוגה כמו חלק

can that be? Surely the world was only created in order to fulfill the command to be fruitful and multiply, as it is written, 'Not for chaos created, but for settlement was it formed?' (Isa. 45:18) The solution, for the sake of *Tikun Olam* - Fixing the World, is to force the master to write a Bill of Manumission, while the slave writes a instrument obligating himself for half his value.' Beit Hillel reconsidered their opinion and ruled the law according to Beit Shamai. (*Pesachim* 88b).

Void - Bohu: *Bo Hu* literally means 'it is in it'. While Chaos is the powerful sensation of desire accompanying an unfulfilled physical need such as thirst, hunger or other want, Void is not like that. Void is the sensation of a vast and hollow space in the self, a feeling of emptiness, lack and want, not associated with any particular physical need.

Mud and Clay: The source for this phrase is in Isaiah, 'But the wicked are like the troubled sea; for it cannot rest, and its waters cast up mud and clay.' (Isa. 57:20)

Mud is defined as a viscous mixture of water, dust and tiny stones that can be poured from vessel to vessel.

Clay is also defined as dust and stones mixed with water, only it does not flow from vessel to vessel as a viscous liquid, but falls in lumps and clods.

The verse then, means, that the wicked are as the troubled sea, i.e. they are never at rest because a person's desires are incessant and wavelike, following one another like surf pounding the seashore. A righteous person is also troubled by the incessant waves of desires washing over him, gaining strength from one another. The difference between the righteous and wicked, is that the wicked person's desires are indulged again and again until all the heat and passion flows out of them and they become the snow from which this Mishna tells us mud and clay are formed. In other words, a wicked person's desires become lifeless. Rashi interprets the verse differently, explaining the phrase 'like the troubled sea' as follows:

This sea's waves grow higher and stronger, attempting to trespass beyond the strand of the shoreline which God set for them as an inviolable boundary (Psalm 104:9). But the wave breaks upon the shore and its strength lays shattered there on the sand. But the wave that follows it ignores its broken predecessor and tries once again to mount the shore. Thus are the wicked unabashed and unrepentant.

To fully understand why 'mud and clay' is used here in our Mishna we need to introduce a Midrash:

In the first hour Adam's dust was gathered, in the second hour it was kneaded. In the third hour Adam was shaped, in the fourth hour a soul was injected into him. In the fifth hour he stood on his own two feet, in the sixth hour he named all creatures. In the seventh hour he found Eve, in the eighth hour they were commanded concerning the fruits of the trees. In the ninth hour they bedded as a couple and rose from the bed parents of two boys. In the tenth hour [Adam] transgressed the command, in the eleventh hour he was judged. In the twelfth hour he was expelled, as it is written, 'He expelled the man.' (Gen. 3:24) (*Pirkei D'Rabbi Eliezer*, Ch. 10)

בגן, ו' על ו' טפחים, כדאיתא במס' כלאים פרק ג'.

ואולי בחר במילת ערוגה שפי' גם חמדה כד"א (תהילים מ"ב ב') כאיל תערג על אפיקי מים כן נפשי תערג אליך וגו'.

ולעומת זה איתא בשעה ראשונה הוצבר עפרו של אדם והיינו חקקן כמין ערוגה.

הציבן כמין חומה: ויסודו (שמות י"ד כ"ב) והמים להם חומה מימינם וגו'. ואולי בחר במילת חומה שכנסת ישראל אומרת אני חומה, וכמ"ש (ב"ב ז:): אני חומה זו תורה ושדי כמגדלות אלו ת"ח ע"כ.

ולעומת זה איתא בשעה שנייה גבלו פי' עשה גבולין בצבורת עפר כמו חומה.

סבבן כמין מעזיבה: ויסודו (נחמיה ג' ח') ויעזבו ירושלם עד החומה וגו'. ולשון חכמים מעזיבה. ופי' רש"י שמלאוה עפר עד החומה הרחבה כדי להחזיקה ע"כ. ואולי בחר במילת מעזיבה מלשון (שמות כ"ג ה') וחדלת מעזוב לו עזוב תעזוב עמו וגו'. שפי' לשון עזר ורצוי וכן משמע לשון (דברים ל"ד ל"ו) ואפס עצור ועזוב.

ולעומת זה איתא בשעה שלישית רקמו ופי' מצויר משני צדדים כמו (שמות כ"ו ל"ו) מעשה רקם וגו'.

ויצק מים עליהן ונעשו עפר: ופי' יצק ששפך מים על הרפש וטיט ונעשו עפר, ויסודו (בראשית כ"ח י"ח) ויצק שמן על ראשה וגו'. ואולי בחר במילת ויצק כי לפעמים משתמש גם לשון צוקה. עיין מלבי"ם - חלק באור המלים (ישעיה ח' כ"ב) וז"ל

צוקה היא הצקת הנפש לאדם עד שמואס בחייו (פערצוויפלונג) וימצא צוקה בלא צרה, שלפעמים יקוץ האדם מעמדו, ורוחו הפנימי כים נגרש, וים הדמיון ישא שאון דכיו עליו להרעיש את שלומו על לא דבר, ויגד לה כי הציקתהו (שופטים י"ד), ויתקבצו אליו כל איש מצוק (שמואל א' כ"ב) ע"כ.

ולעומת זה איתא בשעה רביעית נזרקה בו נשמה שעפרו הגיע לתכלית שלמתו בצורת אדה"ר, וכל זה בא מן ההשתלשלות שמתואר כאן.

ונעשו עפר: זה סוד תרומת הדשן כמו דאיתא בגמ' (ערכין י'): מגריפה היתה במקדש עשרה נקבים היו בה כל אחד ואחד מוציא עשרה מיני זמר וכו' שהשתמשו בה לתרומת הדשן. וברגל לא היו מדשנין אותו מפני שהיה נוי למזבח, כדאיתא במס' תמיד (דף כ"ח:): ובספ' הק' אש קודש מוהר"ר קלונמוס קלמיש הי"ד מפיאסצנה (פר' וארא שנת תש"ב), מסביר

בשם אביו הק' בעמח"ס אמרי אלימלך שביסוד העפר משמש יצה"ר של עמלק בחי' ובנחש היה עפר לחמו וכו'. ושם בא"ד לכן בעבודת הקרבנות שהעלו ישראל באש הקדושה את הכל לד', נשאר האפר בחי' יסוד העפר שאינו נכנס בקדושה והוצרכו לתרום אותו, ובמה תורמין אותו, במגרפה שהוציאה מיני כלי זמר שהיא

There is a connection between the expulsion of Adam, and the verse from Isaiah, 'its waters cast up mud and clay' The Hebrew word *Garesh* - expelled, appears in both texts. Adam was *Garush* - expelled, and the sea *Garesh* - expels mud and clay.

The expulsion of Adam also threw up mud and clay. Talmudic (*Eruvin* 18b) and Midrashic (Gen. *Rabba* 24:6) sources state that for one hundred and thirty years after the expulsion, Adam, separated from Eve, sat masturbating in the river giving birth to spirits and demons, corresponding to the mud and clay expelled by the wicked from their sea.

Adam's expressed desires, depleted of joy and passion, only deepened his depression and inertia. It is from the verse in Isaiah, 'the wicked expel mud and clay' that the sages deduced Adam was sitting in a river expelling spirits and demons etc.

Our Mishna is an oblique reference to that Midrash. Water and desire become colder and chillier and more frozen as they lose the heat of passion, creativity and Life force, until the desire is gone and what remains is dust without life, frozen like ice and snow.

Carved like an array: The word *Arag* - Array or garden plot also translates as Longing. It first appears in a verse in the Song of Songs 'His cheeks are a garden of spices.' (Cant. 5:13) In the Mishna an *Arruga* refers to a garden plot no less than 6 x 6 hand-breadths. (*Kilayim*, Ch. 3)

The same root can also denote desire, as we see in Psalms 'As the stag *Ta'arog* - longs for streams of water, so my soul - *Ta'arog* - longs for you.' (42:2)

In our Mishna, the garden metaphor fits with the Midrash, 'In the first hour Adam's dust was gathered.'

Established them like a wall: Wall first appears in the Torah in the verse, 'The waters were a wall for them, to their right and their left.' (Ex. 14:22)

Perhaps the word *Choma* - Wall is chosen because the Jewish people compare themselves to a wall, as it is written 'I am a wall and my breasts are as towers.' (Cant 8:10)

Corresponding to this we read in the Midrash, 'in the second hour his dust was kneaded.'

Smoothed them like cement: Cement first appears in the verse, 'They cemented Jerusalem as far as the Broad Wall.' (Nech. 3:8)

The Talmudic sages used the word *Ma'aziva* - Cement frequently. Rashi (ibid) interprets the above verse to mean they filled the walls with earth as far as the Broad Wall in order to strengthen it. The sages draw a parallel between the word *Ma'aziva* and the phrase *V'azavta, Azov Ta'azov* 'Should you abandon him? [No,] you shall surely help him.' (Ex 23:5) As we see, the word *Azov* can mean a thing and its opposite. *Azov* is understood as being of help in cementing, fixing, smoothing or freeing something, while *V'azavta* means abandonment! See also 'There is no one, shut up or *Azuv* - Free.' (Deut 32:36)

Corresponding to this we read in the Midrash, In the third hour Adam was shaped. (Endnote 6)

Poured water over them and they became Dust: That is to say, God poured wa-

שמחה וישועת ישראל ע"כ עיי"ש באריכות מתק לשונו.

כי לשלג יאמר הוי ארץ: ויסודו (שמות ד' ו') ויבא ידו בחיקו ויוצאה והנה ידו מצרעת כשלג. שהמצורע חשוב כמת (עין רש"י במדבר י"ב י"ב).

ופי' שאע"פ שהמים הם מרכבה לחיים בעולם שא"א לבעל חי להתקיים בלתי במים עד שאפילו בתוך האדם עצמו רובא דרובא מתוכנו הוא המים, כמו שאמרו עליו חכמי המחקר שהאדם מששים וחמש עד תשעים אחוז מי הים במשקלו, עכ"ז המים עצמם בלי חשק נתקררים ונעשים עפר דומם ומת. והעפר היא תולדות המים ע"י השלג. וזה פי' הפסוק (איוב ל"ז ו') כי לשלג יאמר הוי ארץ.



פתיחה למשנה י"א

אחרי הסברו איך נולדו המים מן הרוח ואיך נתהווה עפר מן המים כשקפאו המים בקרירותן ועלה חומן למעלה, בא על ביאור החום ויסוד האש. והנה הסברנו לעיל בפתיחה למשנה י' שחום הבל פיו כביכול של הבורא ית' נקטע מן המים ועלה מן הרוח כשלהבת עולה מאליו.

ודע וחשוב אם נאמר שכח המים הוא כח עמדוני שהמים שומרים וקובעים בל יטו דברים מסדרם, אז כח האש הוא להיפך. כי האש דוחף השנוי בכל דבר ומכריח השתנות.

והם גם בחי' זכר ונקבה. שאופי יסוד המים ובחי' זכר היא השתמרות בחי' העבר, כמובא לעיל במשנה א' בביאור שלשה ספרים, שכמעט א"א לשנות מה שכבר עבר ומשום כך קל להשתמר.

ורואים בחוש איך העולם מסכים על חשיבות שמירת זכרונות שלא יקלקלו ולא יזופו.

ואופי יסוד האש ובחי' הנקבה להיפך והיא ההשתנות וההתפתחות בחי' העתיד, שכמעט א"א למנוע העתיד משנוים שונים.

ולדוגמא, אע"פ שהמים מצוים ועומדים לבל יעברו גבולם ולא יצאו ממחיצתם כד"א (תהילים ק"ד ט') גבול שמת בל יעברון בל ישבון לכסות הארץ, עכ"ז רואים בעינינו איך מזמן לזמן גלים ענקים משברי ים תוצאת זועות ורעידת האדמה עולים מן הים ושוטפים פני חלד. גם זו בחי' נקבה כי א"א לקיום העולם בלי סרבנות והתמרות תעווזי כזו. כדאיתא במדרש (בראשית רבה ה' ט')

ויאמר אלהי"ם תדשא הארץ תני בשם ר' נתן ג' נכנסו לדין וד' יצאו מחוייבין ואלו הן אדם וחיה ונחש נכנסו לדין ונתקללה הארץ עמהן שנאמר (בראשית ג' י"ז) ארורה האדמה בעבורך שתהא מעלה לך דברים ארורים כגון יתושים וזבובין ופרעושין. א"ר יצחק מגדלאה אף הן יש בהן הנאה.

ter on the mud and clay, whereupon it became dust. The word *Yatzak* - Poured first appears in the verse, 'He poured oil over [the stone's] head.' (Gen. 28:18) Perhaps the root *Yatzak* - is chosen because it is also sometimes used as an expression of *Tzukah* - Anguish. This is how the Malbim explains it:

Tzukah - Anguish is the pouring away of a person's soul until they feel they can no longer go on living, (Yiddish - *Ferzweiflung*). It is possible to feel *Tzukah* - Anguish, without actually having any real, tangible troubles. Sometimes a person grows sick of himself, and his inner soul is like a troubled sea, with imaginary waves of shouted anguish. (*Peirush Hamilim* Isa. 8:22)

Corresponding to this, the Midrash says, 'In the fourth hour his soul was injected into him'. Because his dust had reached an anguished perfection beyond which it could not go without the addition of his spiritual soul.

To the snow be it said, 'Become Earth': Snow first appears in the verse, 'He put his hand into his bosom, and when he took it out his hand was leprous as snow.' (Ex. 4:6)

The leper is considered like a dead man. (Rashi, Num. 12:12) Although we have noted more than once that Water is the *Merkava* - vehicle for life in this world since life cannot exist without water (most of our body is comprised of water, as the naturalist tells us, between sixty five and ninety percent of our body weight, is water) nevertheless, left to itself water cools off, loses its desire for life and turns into dead, lifeless dust.

Dust, as was said in the Mishna, is the product of water that becomes snow. This explains the verse 'To the snow He said, 'Become Earth'. (Job 37:6)

This is the secret of the ritual *Terumath Hadeshen* - Tithing the Ashes, which was carried out on a daily basis in the Temple at Jerusalem. In the Talmud we read:

There was a *Magrefa* - Shovel in the temple with ten holes, each of which made ten musical notes etc. It was used in the Tithing of the Ashes ritual every morning, except on the Festivals, when the ashes were allowed to build up on the altar as a sign of joy. (*Erechin* 10a)

R. Kalonymos Kalmish Shapira of Piacezna, the author quotes his father:

In his holy book *Imrei Elimelech (Toldoth)* my late father, of blessed memory, explains how one may exploit the evil inclination's inherent passion, derived from the element Fire, by harnessing it to good purpose and using it to worship God. The same passion that might be used to do wrong can be used for doing good, because a person can utilize passion in his progress toward spiritual renewal.

However, the principle does not work with the evil inclination's inertia and indifference, because these characteristics derive from the element Earth. There we are dealing with Amalek, who functions by chilling the passions of the Jewish people. Indifference and cynicism are devoid of passion, so they cannot be inverted and sanctified. This is why, even in the Temple, where the Jewish people offered sacrifices upon the holy altar, wanting only to elevate everything to God in a fire of holiness, the ashes - the

ולמה נתקללה ר"י ב"ר שמעון ור' פנחס, ר"י בר' שמעון אמר שעברה על הצווי שכך אמר לה הקב"ה תדשא הארץ דשא וגו' מה הפרי נאכל אף העץ נאכל והיא לא עשתה כן אלא ותוצא הארץ דשא וגו' הפרי נאכל והעץ אינו נאכל.

ר' פנחס אמר אף הוסיפה על הצווי סמכה לעשות רצון בוראה עץ עושה פרי אפי' אילני סרק עשו פירות. על דעתיה דר' יהודה ב"ר שמעון ניחא אלא על דעתיה דר' פנחס למה נתקללה אלא כאינש דאמר יהון לייטין ביזיין דהדין מניק עכ"ל המדרש.

והוא הפלא ופלא. מה נאמר למדרש זו ומה נדבר, מאן שמעת ליה שיש בחירה חפשית להאדמה ולצומחים מן הקרקע. חפשתי ולא מצאתי מי שיאיר עיני בפסקה זו להסברה על דרך האמת, אמנם לא מצאתי בראשונים מי שמרגיש בו קושיא כלל, ובאחרונים מרן בעל ספ' אור החיים הק' (בראשית א' י"ב) בא"ד, וז"ל

ואל זה אביט איך תמרוד הארץ ברוקע הארץ ומה גם כי אין לה יצר הרע, שלא הוכיחו חכמים שיש לה יצר הרע כי אם לבהמה וכו'. אבל הארץ לא מצינו שיש לה יצר הרע שיסיתה למרוד מרד לעבור פי ה' ע"כ, עיי"ש מה שהסביר.

אולם אמרתי לפרשו כדלהלן.

זה סוד בחי' נקבה ויסודותיה ביסוד האש, שתוכניתה לעבור על הצוים שנצטוו בהם בשגם זו צווי בתוכניתה.

ולזאת עברה חוה על הצווי לא לאכול מעץ הדעת טוב ורע. ולזאת סרבה האדמה שעברה על הצווי שכך אמר לה הקב"ה תדשא הארץ דשא וגו' מה הפרי נאכל אף העץ נאכל והיא לא עשתה כן אלא ותוצא הארץ דשא וגו' הפרי נאכל והעץ אינו נאכל.

גם זו תוכניתה של האדמה ואין צורך ליחס לאדמה כח מעצמה או בחירה חפשית, כי כן צוה הבורא ית' שתמרד ותסרב בצויה בחי' יסוד האש. כי בלי זה לא תקיים העולם.

ועיין זוה"ק (ויקרא קסב.) וז"ל,

ואי תימא עלמא דאתי אקרי ברוך, לאו הכי דהא נקודה עלאה איהו דכר, עלמא דאתי נוקבא, איהו ברוך ואיהי ברכה, ברוך דכר, ברכה נוקבא ע"כ. ועיין לעיל בביאור משנה ח'. וכל זה בא בסוד עולם הבא מפלאות תמים דעים בחי' עין לא ראתה אלהי"ם זולתך וגו'. (ע"ע פרק ג' בפתיחה למשנה ב')

משנה י"א

ארבע אש ממים חקק וחצב בהן כסא הכבוד ואופנים ושרפים

element of Earth – remained on the altar [and were not carried up to heaven, or consumed]. The Earth element could not be elevated to holiness, and so the ashes had to be consecrated in the daily ritual of Tithing the Ashes. How can this tithing be done? Only with the music of the *Magrefa*, representing Joy, and salvation of Israel. For with Joy and an expression of salvation anything can be elevated, and darkness can be transformed into light. That was why the Tithing of the Ashes was not done during the great pilgrimage Festivals. At those times, nothing upon the altar needed elevating, because the Festivals themselves are a time of Joy, brilliance, liberation and tremendous sanctity. They are a taste of the World To Come, when everything will be elevated to holiness. (*Sacred Fire - Va'era* - 1942)



Preface to Mishna 11

After explaining how water was born from breath, and how earth came into being as water froze and lost its heat, the text continues with an explanation of the element of Fire.

It was said above that the heat in the breath emanating from God's Mouth, separated from the water vapor and rose above the air like a flame rising of its own accord. Let us call water the force preserving the status quo, because water stagnates after finding its state of rest, preserving whatever order was present from the outset. Fire represents the force of change, because fire hastens and forces change in things.

Water and Fire also represent male and female. The quality of the element of Water is male because it preserves the status quo, maintaining continuity with the past. As was explained in the commentary to Mishna 1 in the discussion of the Three Books, it is virtually impossible to make changes to what is already past and done, hence it is easy to preserve. All over the world we see how people agree on the importance of the preservation of memories that they not be corrupted or falsified. The quality of fire, i.e. the female, is the opposite. It has change, evolution and process written into its definition. It is virtually impossible to prevent changes to the future.

For example, although the seas are commanded against mounting the shore to inundate the dry land as it is written 'You put the boundary there that they not cross to cover the land,' (Ps. 104:10) nevertheless, we see from time to time how a powerful tsunami born of earthquakes and tremors rises from the sea and drowns the land.

This is also the feminine aspect of nature, because the Earth could not continue to exist without this dynamic disobedience and occasional rebellion. As we learn in the Midrash:

God said, 'Let the earth bring forth vegetation,' (Gen. 1:11) R. Nathan taught: Three stood trial but four were found guilty. These three, Adam, Eve and the serpent stood trial, but the Earth was cursed with them as it is written, 'Cursed is the earth because of you.' (Gen. 3:17) From now on it will produce cursed things like gnats, flies and fleas.

והיות הקדש ומלאכי השרת וכל צבא מרום. ומשלשתן יסד מעונו שנאמר עושה מלאכיו רוחות משרתיו אש לווהט (תהילים ק"ד ד').

ארבע: כאלו אמר שהספירה הרביעית היא ספי' בינה, שם החום והתלהבות וכח ההשתנות והצמיחה והעליה והתגברות ממדרגה למדרגה. והיא בסיס לכסא הכבוד ועולמות המלאכים משרתי עליון.

אש ממים: שהחום עלה מתוך המים, כלומר שההתלהבות נפרדה מתוך התשוקות והחמדות ונבקעו במקורם ושרשם עד שנעשו הפכים לחלוטין ומתנגדים זה לזה.

כי במקום אשר המים הם אדישים וסבילים, שם בדיוק להיפך האש מלא התגרות וסתערות, ובמקום אשר המים מולידים בדומה, האש מוליד הבדל.

חקק ונחצב בהן: כלומר תוך שלש אלה תוך הרוח והמים והאש - שהתפשטו מן הרצון הפשוט ומן טיכוסה וסידורה ברוח הקודש (בקול ורוח ודבור) - נחקק ונחצב מקום כבודו ית'.

כסא הכבוד: הנה ידוע מה בין מעשה בראשית למעשה מרכבה, שמעשה בראשית מעמיק בסוד הבריאה משעה שעלה במחשבה עד ויכלו השמים והארץ.

ומעשה מרכבה מעמיק בסוד ההנהגה בהווה. שענין מעשה מרכבה אפילו לאחד אין דורשין בו, אלא אם כן היה חכם ומבין מדעתו, מוסרין לו ראשי פרקים, וענין מעשה בראשית מלמדין אותו ליחיד, אע"פ שאינו מבין אותו מדעתו, ומודיעים אותו כל מה שיכול לידע בדברים אלו. משום שעל מעשה מרכבה דהיינו על הנהגתו ית' בעולמו שברא אפשר שיולד אצל האדם תרעומות וטענות עצומות ובעיות בלתי פתרונים כי לא מחשבתי מחשבותיכם וכו' והצור תמים פעלו ועכ"ז (תהילים ס"ו ה') נורא עלילה על בני אדם. אבל עיון בעניני הבריאה אינו מביא כ"כ לידי טעיות.

ולכך בספר יצירה מסביר המחבר עד כסא הכבוד ולא יותר, שמשם ואילך דן דין מעשה מרכבה שאסור ללמדה אפילו ליחיד.

ותוכן דבריו כד כאן הוא זה, שרצונו הפשוט ית' המציא בו רוח הקודש מורכב מעשר ספירות ועשרים ושתיים אותיות, ובהם ברא עולם בשלשה ספרים.

קודם כל כרת ברית ופלג והחצץ הספירות לעשות אמה וצנור דרכה תרד ההשפעה לקשור ולהתקשר בבחי' רצוא ושוב שיהיה מי לקבל ההשפעה ומי שיחזירה באופן שלא תהא העולם בבחי' מקבל אלא סופו נעוץ בתחילתה.

תוכנית המערכת נאצלה ממנו ית' מן רוח קדשו ויצא לחלל ומשם נפרד לשלשה, רוח מים ואש, ובהם כמוסים כל ההויות והמון נסתרות שמבראשית.

R. Isaac of Magdalea says, Even these [troublesome insects] are of general benefit.

Why was the earth cursed? R. Yehuda b. Simon and R. Pinchas disagree. R. Yehuda b. Simon says, because the earth disobeyed God's command. God commanded, 'Let the earth bring forth vegetation, etc, fruit trees bearing fruit etc.' Just as the fruit was to be edible, so the wood of the tree was to be edible. But the earth did not do so, as it is written, 'The earth brought forth vegetation, etc, and trees bearing fruit.' Their fruit was edible but not the wood itself.

R. Pinchas says, the earth also disobeyed another way; it decided, on its own initiative, to exceed the Creator's instructions. God commanded, 'fruit trees bearing fruit etc.' but the earth made fruit grow on trees that were designed to be non-fruit bearing. (Gen. *Rabba* 5:9)

This Midrash is astonishing for the suggestions it makes about free will and desire. How should one react to such daring assumptions? How should we read the Midrashic concept of global free will, that Earth has the power to chose which of God's commands to exceed or disobey? Whence was the idea introduced into rabbinic discourse or exegesis that earth and plants have free will? I have searched without success for early or late commentators who addressed this question. The *Ohr Hachayim* is the only one who even notes the anomaly in his commentary to Genesis. My attempt at an explanation is as follows: The meaning of femininity in the context of Sefer Yetzira has its source in the element of Fire. The imperative to disobey is written into the blueprint of Creation, causing DNA to reproduce in ways that guarantee mutations will occur from time to time. This is why Eve disobeyed the prohibition against eating of the Tree of Knowledge of Good and Evil, and this is why the Earth rebelled against its own directives and either produced the wrong sort of trees or else produced fruit where none were ordered.

This acting out of impulsive disobedience or excessive zeal is also encoded in the original blueprint of Creation. The apparent 'disobedience' does not require that the Earth have free will or a cognitive choice or decision making ability. It is simply the way God wrote the program for Life, from time to time it acts *as though* of its own free will and produces something out of the design, uncalled for and unexpected. It is vital to the survival of living things that they have this characteristic built in, and this is the meaning and significance of the element of Fire. Fig. 1:5

This is all part of the mystery of the World to Come, one of the marvels of the Perfect Designer, at the level of 'No eye but Yours, God, has seen it.' (Isa. 64:3)

As we read in the Zohar quoted above:

If you thought the World to Come should be called blessed, it is not so. Blessed - *Baruch* is the supernal point, which is male. The World to Come is female, and she is called *Bracha* - Blessing. Blessed is male, Blessing is female. (Vol. III 162a)

Mishna 11

FOUR: FIRE FROM WATER. HE CARVED AND HEWED IN THEM THE THRONE OF GLORY, THE OFANIM, THE

ואלו השלש מציגים שלש תארים בססים בחיי עולם ובחיי האדם.
 בחי' רוח מציג כל הדברים וכל הדיבורים וכל המחשבות שאפשר להחשבם.
 בחי' מים מציג כל התאוות והתשוקות וחמדות שאפשר לחוש ולטעום אותם.
 בחי' אש מציג כל התרגישים והפעמיות והאהבות שאפשר להרגישם.

ובהם ומהם מתפשטת הרצון הפשוט, בכל אחד מהם מופיע דבורו בחי' רוח, תאוותו בחי' מים, ואהבתו בחי' אש. ובהם ומהם אפשר לו לאדם לקשר עצמו ולדבק בו לעשות לו ית' דירה בתחתונים שרצונו הפשוט תפתח ותתפשט בדבורנו בתשוקתנו ובאהבתנו וזהו כבודו וכסא קדשו.

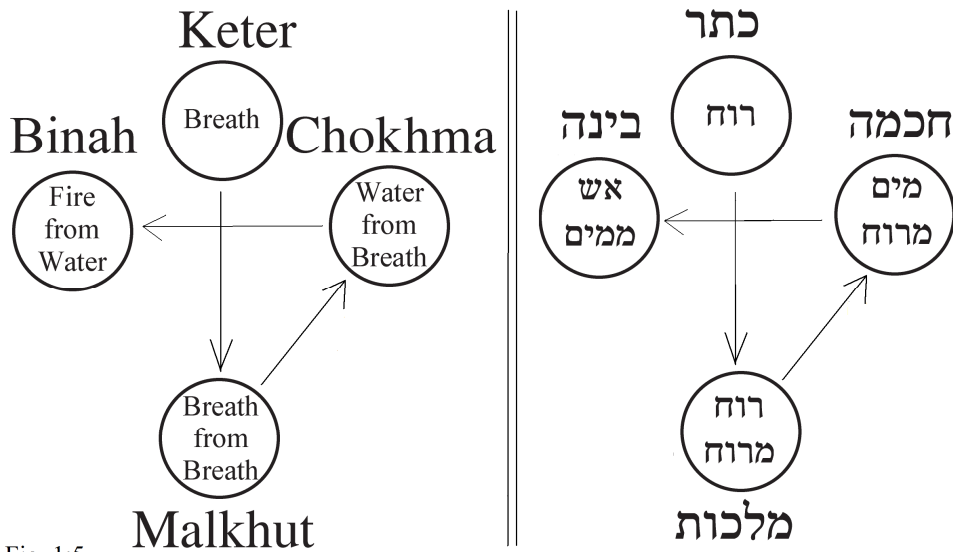

Fig. 1:5

וכמו שייסד הפייטן בתפלת שחרית של יום הכפורים:

אשר אמץ תהלתך: באילי שחק. בברקי נגה. בגדודי גבה. בדמומי דקה. וקדשתך בפיהם:

ורצית שבח: מהומי ברגש. ועורכי שוע. זועקי תחנה. חוכי חנינה. והיא כבודך:

אשר אמץ תהלתך: בטפסרי טהר. בידדון ידדון. בכרובי כבוד. בלגיוני להב. וקדשתך בפיהם:

SERAFIM, THE HOLY LIVING CREATURES, THE MINISTERING ANGELS AND THE ENTIRE HEAVENLY HOST. AND FROM THE THREE, HE FOUNDED HIS DWELLING PLACE, AS IT WRITTEN, WHO MAKES HIS MESSENGERS THE WINDS, HIS MINISTERS BLAZING FIRE.

Four: As though the text had said that the fourth Sefhira is *Binah*, the seat of heat, passion, change, growth, progress, and the power to rise from level to level. *Binah* is the base upon which the Throne of Glory sits, where the ministering angels and higher worlds coexist.

Fire from water: Heat rises out of the water. When passion separates itself from lust and they split off from one another at the source, they can become absolute opposites and antagonistic to one another. It is precisely where the waters are passive and patient, that fire is full of aggression and opposition. Where water gives birth in its own image, fire gives birth to change.

Carved and hewed in them: (The Mishna might also be read *with* them, rather than *in* them.) *In them* are the three elements of breath, water and fire - spreading and expanding out of the Simple Desire, out of the Holy Breath (in voice, breath and speech) - they are carved and hewn to become the place of God's glory.

Throne of Glory: The distinction between the two branches of Kabbalah, *Ma'aseh Be'Reishith* - Work of Creation and *Ma'aseh Merkava* - Work of the Chariot is well known. The Talmud states that Work of Creation may not be taught to more than two students at a time, and Work of the Chariot may not be taught to more than one. (*Hagiga* 11b)

Work of Creation refers to the order of creation as it progressed from the Simple Desire arose in Divine thought, until heaven and earth were complete.

Work of the Chariot refers to the way the world is governed in the present. The Talmud warns that the Work of the Chariot may not even be taught to one student, unless he is wise enough to understand it. Only then may he be given chapter headings, from which to intuit it on his own.

Work of Creation may be taught to a student, even one without the *Binah* to figure it out intuitively, such a student may be taught whatever he wants to know because Work of Creation is not confusing the way Work of the Chariot is.

Work of the Chariot, i.e. governance of the world, is very confusing. A person may ask questions that have no answer, or develop resentments regarding the way this world seems to be governed. As we see in Scripture, 'God's thoughts are not our thoughts' (Isa. 58:8) 'All His ways are just and perfect.' (Deut. 32:4) 'Come, and see the works of God; He is terrible in His schemes for children of men.' (Ps. 66:5)

Work of Creation is not considered such a dangerous field of study, since the designs of creation are more straightforward, and less threatening. This is why the Sefer Yetzira follows the design as far as the Throne of Glory, and no further, because, the author considers delving beyond this point as the Work of the Chariot, and not to be

ורצית שבח : ממעוטי ימים. נשוי טובה. שבעי רגז. עגומי נפש. והיא כבודך :

אשר אמץ תהלתך : בפליאי שמות. בצבאת עיריך. בקדושי קדם. ברכב רבתים.
וקדשתך בפיהם :

ורצית שבח : משוקדי דלתות. שופכי שיח. תובעי סליחה. תאבי כפרה. והיא
כבודך .

ואופנים : בגוף הם כמו הקול. (משנה ח' ד"ה קול) כבר פרשתי שלפני הדיבור שהיא
התקשרות אחד עם השני מתחילה הקול לפעם בגרון המדבר, ובו התאמצות הרצון להתקשר.

שאפילו קודם הופעת הדיבור כבר הופיע הרצון. והקול כמו מרכבה למחשבה היא.

ופירוש הר"י דמן עכו שהאופנים אלו הנקודות המונעות את האותיות והם כמו נשמה
לאותיות. אופ"ן בגימטריא קו"ל, ולשון אופנים מגזירת פנים, לומר שלכל מקום שחוזר שם
פונה כי הוא עגול.

ושרפים : בגוף הם כמו המחשבות והכוונה שבמילים ששולטים בכחם על הדיבור.

ופירוש הר"י דמן עכו ואלו האותיות, ששרפים שאמר שש כנפים לאחד והכח שלהם הוא
שם של מ"ב אותיות, והם שבעה שמות משה ששה אותיות לכל אחד. וזהו שם המפורש של
מ"ב, אבגית"ץ, קרעשט"ן, נגדיכ"ש, בטרצת"ג, חקבטנ"ע יגלפז"ק, שקוצי"ת.

וחיות הקדש : בגוף הם כמו הרוח ששאבת אויר אל הריאה להגן על הלב. (משנה ח' ד"ה רוח)
אחרי הקול בא הרוח שגם היא קודם לדבור. והיא יצאת דרך הקנה ומוביל את הקול לתוך הפה
למקום חיתוכו. והרוח כמו מרכבה לרצון להתקשר.

ופירוש הר"י דמן עכו אלו המילים היצאים מן האותיות, ואלו החיות דומות במקצת
לאופנים, כי יש להם קול ודיבור, עליהם סדרו בתפלות ומשמיעים ביראה יחד בקול דברי
אלה"ם חיים.

ומלאכי השרת וכל צבא מרום : אלה המשפטים המילים והדיבורים, והם הפועלים לכל דבר
כמו הידים והרגלים באדם הגופני. והכוונה שבמילים היא הדיבור עצמה. והדבור כמו מרכבה
להכוונה בתקשורת. (משנה ח' ד"ה דבור)

ומשלשתן יסד : פי' מן הרוח ומן המים ומן האש בפעולת ואמצעות צבאי מעלה האופנים
ושרפים וחיות וכו' בחי' קול ורוח ודבור, יסד מעונו.

מעונו : מגזרת (שמות כ"א י') שארה כסותה וענתה לא יגרע. ופי' מעונו כמו מקום עונתו.
בחי' גן עדן התחתון הנמשך מן גן עדן העליון בסוד עולם הבא כדאיתא בזוה"ק (חלק ב' צו):

taught in public.

A précis of the book so far would be as follows.

God's simple desire brought forth the Holy Spirit/Breath, comprised of Ten Sephirot and twenty-two Letters, with which He composed three Books.

Before anything else, God made a covenant, splitting all the Sephirot in half to create a conduit through and down which the Abundance of Desire - *Shefa* would flow in an alternating to-and-fro current, between giver and receiver. In this scheme, the giver receives and the receiver also gives.

The Holy Spirit/Breath inside God, is programmed with the design and scheme of Creation, which is breathed out from God, to the outside. It enters empty space and quickly fills it up while splitting into three aspects or elements, Air, Water and Fire. Within these three elements, made of the Ten Sephirot and twenty-two Letters, are all the particles that make up the universe, and the possible permutations, changes and events that will occur from the beginning to the end of time. The three elements introduce all the basic components of Life in the universe and in each individual person.

Spirit/Breath represents all the words and thoughts it is possible to comprehend.

Water represents all the desires it is possible to experience.

Fire represents all the emotions, passions, and psychic states it is possible to feel.

With and through these three aspects, the Simple Desire evolves and spreads throughout the world. Each particle of existence and each human being contains various measures of the three elements or divine manifestations of the Simple Desire.

God's speech contained in every free-moving particle of Air.

God's desire contained in every in-gathering agglomeration of Water.

God's love contained in every changing spark of Fire.

With them and through them one can connect and bind oneself to God, and make a dwelling place for the divine. This makes it possible for the Simple Desire to evolve into our words, spread into our desires, and develop into our loves.

This is what God considers His Glory and His Sacred Throne. To God this makes sense, but to us it is very mysterious. How can this seemingly flawed world we live in, mirror the Simple Desire? It is impossible to understand how that Divine Scheme could result in our reality. As the poet of the Sacred Liturgy put it:

You whose mighty praises are sung by aristocratic nobles,
 in flashes of lightning, among battalions of lords,
 in silent moments with Your sanctification in their mouths,
 You desire praise from those with confused emotions,
 advocating appeals, shouting petitions,
 waiting for succor? That's Your glory?
 You whose mighty praises are sung by purest angels,
 lovers in loving, among glorious cherubim,
 in flaming legions with Your sanctification in their mouths;
 You desire praise from the short-lived,
 from the bereft of goodness, who are full of rage,
 in the bleakness of their soul? That's Your glory?

וענתה, מאן איהו, דא משיכו דעלמא דאתי, דביה כלא, יהו"ה צבאו"ת איהו, ודא איהו דנהיר בכל נהורין סתימין עלאין דאילנא דחיי, דביה עונה טמירא, דמתמן נפקת, וכל דא בעדונא וכסופא דעלמא דאתי, ע"כ.

מעונ"ו כאילו נכתב מעוונותיו. מעונ"ו בגמטריא חט"א ונסל"ח, כי ענין חטא שם נסתר האל"ף כדאיתא בספ' דגל מחנה אפרים (פרשת אמור ד"ה אלה) וז"ל,

שמעתי מן אא"ז זללה"ה כי חטא אלופו של עולם מוסתר בו ודברי פי חכם חן, ופירוש כי האל"ף היא אינה נגלית ואינה ניכרת במבטא עיי"ש.

עושה מלאכיו רוחות: פי' לא שהרוח הוא מלאך אלא שהמלאך נעשה כולו אותיות בחי' רוח.

משרתיו אש לוחט: לא שמשתמש עם האש כמשרת, אלא שמשרתיו לוחטים בהתלהבות בחי' אש. ואכן לתאוות ובחירה חפשית בחי' מים אינם מגיעים, כי זה לא נתן רק לבשר ודם בלבד.

ובשביל זה נקרא מעונו דייקא, כי מים הם בחי' רצון הפשוט רעוא דרעוין - רצון דרצון. וכן איתא (תענית דף כ"ה:): אין לך כל טפח - כשנכנסו הגשמים בעומק הקרקע טפח תהום עולה ומתגבר טפחיים.



פתיחה למשנה י"ב

עד כאן הופיעו :

- א.) כתר - רוח,
- ב.) מלכות - רוח מרוח
- ג.) חכמה - מים מרוח
- ד.) בינה - אש ממים

שהם כלים למחשבה ודיבור ומעשה התקשרות, ולהפקת הרצון הפשוט.

במשנה ח' (ד"ה אלהי"ם חיים) פירשנו שחיים משמעתו אמצעות ומשאב לתכלית הפקת הרצון הפשוט, וכל תוצאה ועלול הנצרך למטרה ההיא קרוי חיים. ופי' רוח אלהי"ם חיים היינו הופעה מן קמיה קב"ה, שכל הופעה בבחי' רוח אלהי"ם חיים.

ושם במשנה מבואר שיש בחי' תחלת אצילות הנקראת רוח, והיא הרצון תוכו ית' להתקשר, בחי' קול ורוח ודיבור.

You whose mighty praises are sung by the amazingly named,
 the hosts of Spirits of ancient sanctity, among
 the myriad riders with Your sanctification in their mouths;
 You desire praise from beggars at the door,
 pouring out their speeches, demanding forgiveness,
 in desperate need of atonement? That's Your glory?
 (*Yom Kippur* morning service)

Ofanim: One of the divisions of archangel Ezekiel mentions in his description of the Chariot. The word *Ofanim* - Wheels, is cognate with the word *Ponim* - Face, because the angel's face is stationary even though it is revolving, like a wheel.

R. Isaac of Acco says that the *Ofanim* are the vowel sounds which move the consonants like wheels. In Hebrew all letters are consonants, and vowels are added on a different level, like the soul of the letters.

As explained above, there is a deeper form of vocalization before speech: sounds deep in the throat preparatory to speech expressing the desire to communicate and connect. Voice then, is a vehicle for thought, like a wheel.

Serafim: Literally translates as Burning Angels.

R. Isaac of Acco says that the *Serafim* are the 22 Hebrew letters, because our sages tells us the *Serafim* each have six wings and their power is embedded in the divine Name of 42, which is divided into six arrays of seven letters. (Endnote 7)

In the human body, *Serafim* are like the thoughts and intentions inside one's words, that govern the content of one's speech.

Holy Living Creatures - *Chayot Hakodesh*: They strongly resemble *Serafim* in that they have voice and speech. This is what is referred to in the morning liturgy: 'They make heard, in fear, together in voice, the words of the Living God.'

According to R. Isaac of Acco, Holy Living Creatures are the words formed by letters.

In the human body they are like the breath which aspirates and oxygenates the heart through the action of the lungs. After the voice, comes the breath which is also necessary to the act of speech. It passes through the trachea and larynx into the mouth where the sounds are parsed into words. The breath is the vehicle for the desire to communicate. Fig. 1:6

Ministering angels and the whole heavenly host: These are words, phrases and sentences. In all aspects, they act just as a person's hands and legs do. The intent of the words, i.e. their meanings are the speech. Speech is the vehicle for conveying meaning which is the purpose of communication.

From the three of them: From breath, water and fire and through the medium of the heavenly hosts, the *Ofanim*, *Serafim* and *Chayoth Hakodesh*, in voice, breath and speech, God founded his dwelling place.

His dwelling place: In Hebrew the word is *Ma'ono*. The root of this word first appears in Torah 'Her food, her clothing and her pleasure, shall not be diminished.' (Ex. 21:10) *Ma'ono* translates as the place of God's - *Ona* - pleasure, his dwelling place.

This place is the Lower Garden of Eden which receives its sustenance from the

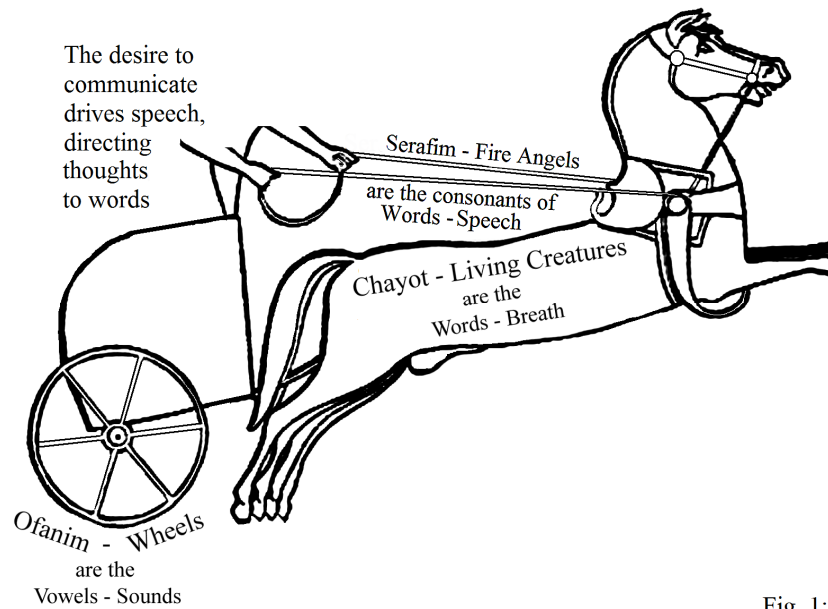
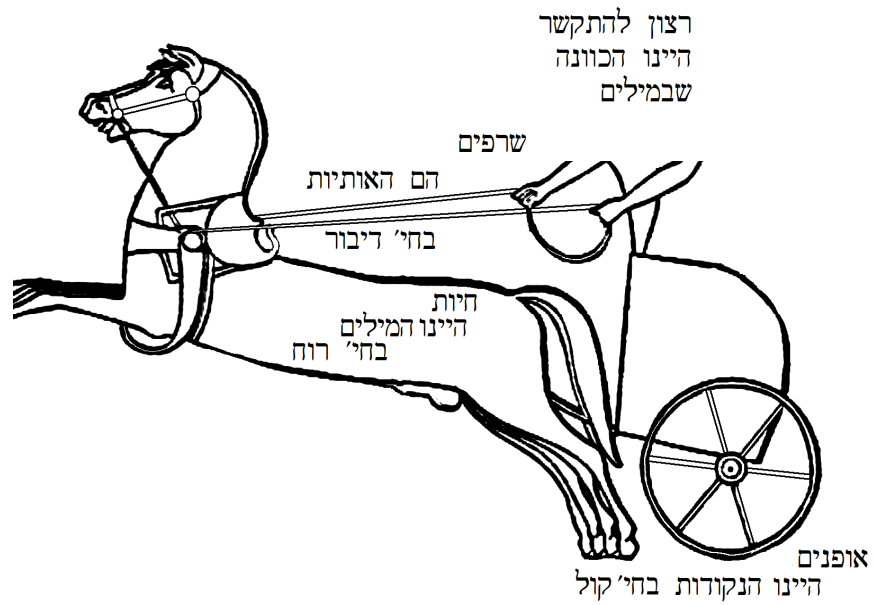

Fig. 1:6

Upper Garden, at the level of the World to Come. The Zohar expounds this in a commentary on the above verse,

Onata - Her Pleasure. This refers to a thread which is drawn from the World to Come, is the divine name, *YHVH TZABAOTH* - LORD of Hosts, which contains everything. It is the source and conduit for all the light which feeds the hidden sparks of light in the Tree of Life, in which pleasure is stored like a concealed treasure. All this happens in the pleasure and longing of the World to Come. (Vol. II 97b).

Who makes His messengers the winds: Not that the wind is an angel, rather that the angel is made entirely of letters flowing as breath-like wind.

His ministers blazing fire: Not that God uses fire as a servant, rather that God's ministers blaze with fiery passion like. Nevertheless, the angels don't reach a level of desire we associate with water, those levels of desire are only given to humans, of flesh and blood.

That explains why this palace is called *Ma'ono*, because waters are at the level of Pure Desire, the Simple Desire, Desire for Desire. Thus we learn in the Talmud, 'Water does not penetrate one hand-breadth into the ground unless water from the depths rises two hand-breadths towards it.' (*Ta'anit* 25b)



Preface to Mishna 12

This far we have seen how the Sephirot of *Keter*, *Malkhut*, *Chokhma* and *Binah* appeared in the forms of Breath, breath from Breath, water from breath, and fire from water. They are the vehicles of thought, speech, and the act of connection and thus fulfill the Simple Desire.

In Mishna 8 it was explained that life as a concept refers to the medium through which God achieves his Simple Desire in a chain of cause and effect which we call Life. So when we speak of the Breath of the Living God, we mean the manifestation of God in the story of Creation. It was also explained in that Mishna that the first 'setting aside', making room, conceptualizing Other, is the Sefira of *Keter* wherein the World of Archetypes begins to develop. It is described with Breath - *Ruach*, while it is still inside God. There it resembles the desire to communicate that a human being experiences as he prepares to speak using the three tools of breath, voice and speech.

In Mishna 9 it was explained that when the Archetypes are completed, there is the appearance of something outside or next to God. The metaphor used there was breath From Breath, described as the 22 Hebrew Letters and the Sefira of *Malkhut*.

Out of Breath came Water and Fire, the Sephirot of *Chokhma* and *Binah* which represent past and future, male and female respectively. Water corresponding to the angel running to, i.e. desire, fire representing the angel running from or back, i.e. repentance. Together, all these comprise a new concept - Time. The past is *Chokhma*, the

ובמשנה ט' מבואר שיש בחי' סוף האצילות כי אצילות הנאצלת משמעו שני הבא מן הראשון ועומד אצל הראשון חוצה לו בהחלט דוגמת הרוח מן הרוח שהוציאו כביכול מפיו חוצה לו והם הכ"ב אותיות.

ומן הרוח יצאו מים ואש, חכמה ובינה, כמו שהוסבר שהם בחי' עבר ועתיד, זכר ונקבה מים בחי' רצוא ורצון, ואש בחי' ושוב בחי' תשובה.

מכל אלו נעשתה בחי' זמן, עבר היינו חכמה, והווה היינו כתר, ועתיד היינו בינה, שעל ידיהם תופיע בחי' אלהים חיים במלכות.

אכן בכל זאת אע"פ שנברא מושג של תוך וחוצה לו ית', שהם שתי בחי' רוח ובחי' רוח מרוח, עוד לא נברא המקום בפועל, ובלתי מקום לפעולה אין מקום לשנוי במלכות, ובלוי שנוי אין חיים כי החיים משמעתו שנוי כמו שהסברנו.

לכן במשנה זו יבואר איך הוסדה המקום היינו העולם. עד כאן היה האצילות בחי' אלהים וכאן הקדים לו שם הוי"ה בחי' אברהם אע"ה כמו שמבואר לעיל במשנה א'. כי כאן בעולם הזה נקרא הקב"ה היה והווה ויהיה, ולזה צריך שנוי היינו מקום בפועל בעולם.

משנה י"ב

בירר שלש אתיות מן הפשוטות וקבען בשמו הגדול יה"ו וחתם בהן שש קצוות, חמש פנה למעלה וחתמו ביה"ו, שש חתם תחת פנה למטה וחתם ביו"ה, שבע פנה לפניו וחתם מזרח בהי"ו, שמנה פנה לאחוריו וחתם מערב בהו"י, תשע פנה לימינו וחתם דרום בוי"ה, עשר פנה לשמאלו וחתם צפון בוה"י.

בירר: סוד הברית. ועיין לעיל בפרוש משנה ב' ד"ה וברית, שהברית היא רחמים הנמשכת מהרצון הפשוט.

שלש אותיות: האותיות הופיעו עם כתר מלכות בסוד רוח כמבואר במשנה ט'.

והן תחלת הנאצלים כי בחי' האצילות הנאצלת משמעתו שני הבא מן הראשון ועומד אצל הראשון חוצה לו בהחלט. וזה משל לשמו של הקב"ה.

והוא כי האותיות הן ראשית ותחילת הדבור וכלים לקבלת הרוח, ולכן הן תחילת האצילות, שהכוונה שעלה במחשבה בו ית' כביכול מתלבשת באותיות להעשות שמו הגדול.

מן הפשוטות: אותיות ה.ו.ז.ח.ט.י.ל.ג.ס.ע.צ.ק.

present is *Keter* (whose inside is *Da'at*), the future is *Binah*.

Through them, the Living God manifests in *Malkhut*.

Even though we have conceptual space, inside and outside of God, we don't at this point have real, three dimensional space or four dimensional space-time.

Without physical space and time, there can't be any change in the Sephira of *Malkhut*. Without change there can't be any life. Therefore Mishna 12 takes the next logical step and shows how three particularly chosen Hebrew letters mesh to form a lattice that we call three dimensions. At this point the Divine Name evolves from Living God and becomes *YHV*, the Being God. These three letters, *Yud - Heh - Vav* will permute to mean Was, Is, and Will be. For God to happen, there has to be time and space. Fig. 1:7

Mishna 12

CHOSE THREE LETTERS OF THE SIMPLE SET AND FIXED THEM IN HIS GREAT NAME, *YHV*, AND SEALED WITH THEM THE SIX DIRECTIONS. FIVE: TURNED UPWARDS AND SEALED IT WITH *YHV*. SIX: SEALED THE BOTTOM, TURNED DOWNWARDS AND SEALED IT WITH *YVH*. SEVEN: TURNED FORWARDS AND SEALED EAST WITH *HVV*. EIGHT: TURNED BACKWARDS AND SEALED THE WEST WITH *HVY*. NINE: TURNED RIGHT AND SEALED SOUTH WITH *VYH*. TEN: TURNED LEFT AND SEALED NORTH WITH *VHY*.

Chose: The Hebrew is *Birer*, which is cognate with *Brit* - Covenant, as was explained in the commentary to Mishna 2. The covenant represents the compassion flowing from the Simple Desire.

Three letters: The first thing to emanate from God after the Breath (comprising the three elements of Air, Water and Fire) is a Name.

From the simple set: The twelve simple letters were introduced above.

Fixed them: *Kev'a* - Fix is a rabbinic, Aramaic word used where something is established on a permanent basis. The root is found first in the Aramaic translation to Exodus 9:5: God gave them a time, saying, 'Tomorrow it will be done.' Yonatan gives the translation, 'God *Kava* - Fixed them a time etc.'

In His great Name: Meaning in the Tetragrammaton, *YHVH*, which itself is a synthesis of all the Sephirot and all the sacred Names. God chose 3 out of 22 letters to form the basis of His singular and ineffable Name. The Tetragrammaton is completely devoid of *Din* - Harshness or withholding, and in it flow the purest, most compassionate impulses, without any fear at all. God chose three letters to be the first Archetypes, and they are:

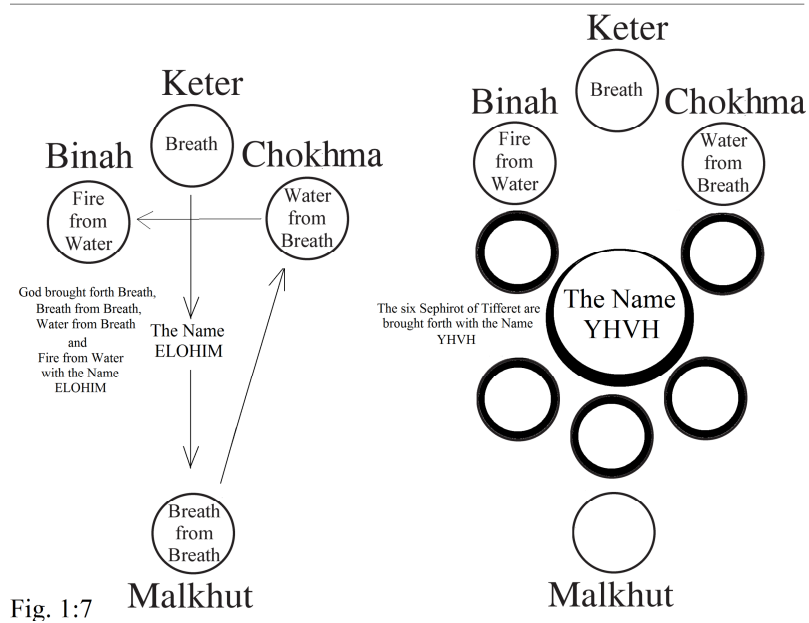
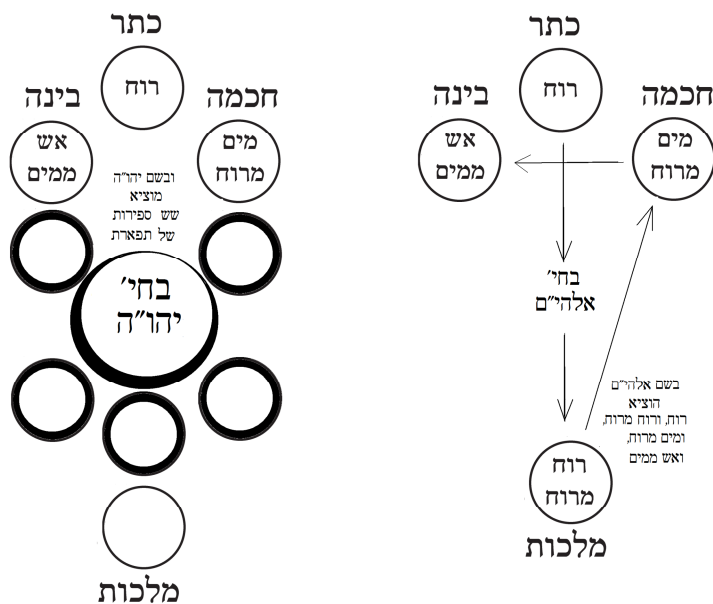

Fig. 1:7

YHV: - *Yud, Heh and Vav*. They represent Breath, Water and Fire.

Yud - is the Sefhira of *Chokhma, creatio ex nihilo* - something from nothing; representing the element of Water.

Heh - is the Sefhira of *Binah* - something from something; representing the element of Fire.

Vav - is the six lower Sefhirot of *Chesed, Gevurah, Tifferet, Netzach, Hod and Yesod*. *Vav* represents the element of Breath which governs and determines the flow between Supernal Crown and Crown of Sovereignty.

Five, turned upwards: As though the text had said that the fifth Sefhira is *Chesed*, the secret of Abraham, the fifth letter *Heh*, as will be explained.

Sealed it: We learn in the Talmud:

Rami b. Aba said, 'In the Torah [his name] is written Abram, and also Abraham. First God gave him dominion over 243 of his limbs. (The numerical value of the word Abram is 243) In the end, though, God gave him dominion over all 248 limbs. (The numerical value of the word Abraham is 248) The additional five were the two eyes, two ears and the penis.' (*Nedarim* 32b)

This is the secret of the fifth letter, the letter *Heh*. R. Bezalel Ashkenazi in his commentary to the Talmud notes:

It was only when Abraham circumcised himself [...] that God gave him dominion over his eyes and ears, which remain the chief vectors of sin. After he had dominion over them, God added the letter *Heh* to his name. Then Abraham had dominion over his entire body, because all [his limbs] surrendered to him and no longer tried seducing him to sin. That explains why God said, 'Walk before me and be whole.' Because only then did [Abraham] become truly whole. (*Shita Mekubetzet - Nedarim* 32b)

This explains the secret of the seal of the covenant, as was explained above, (Ch. I Mishna 2.) Covenant precedes everything because it represents the compassion flowing from the Simple Desire. *Rachamim* - Compassion preceded and was made partner to the characteristic of *Din* - Judgment in the secret of Heaven and Earth *B'hiborom* - When they were created. A word that can also be read *B'Abraham* - with Abraham.

This explains the *Nusach* - Formula of the blessing over the circumcision:

He sealed his [Abraham's] descendents with the letter of the sacred covenant.

Six: The text is hinting at the sixth Sefhira, *Gevurah*

Seven: The text is hinting at the seventh Sefhira, *Tifferet*

Eight: The text is hinting at the eighth Sefhira, *Yesod*

Nine: The text is hinting at the ninth Sefhira, *Netzach*

Ten: The text is hinting at the tenth Sefhira, *Hod*



וקבען: פי' מגזרת (שמות ט' ה') וישם יהו"ה מועד לאמר מחר יעשה וגו'. ותרגם יונתן וקבע יהו"ה זמנא למימר וכו' ופי' קבע הוא לשון חכמים בארמית כאלו אמר ברר שלשה אותיות מן הפשוטות ושם אותם בשמו הגדול, וכן כולם.

בשמו הגדול: פי' יהו"ה, שהוא השם הכולל כל הספירות וכל השמות.

ופי' שבירר מן הכ"ב אותיות ג' אותיות להיות יסוד שמו הקדוש והמיוחד שהיא יסודית לכל השמות הקדושים, והיא מבוררת מדינים וגדושה רחמים טהורים זכים וגמורים שאין עמהם פחד כלל, ובחר אותם להיות הנאצלים הראשונים.

יה"ו: ג' אותיות הן ג' בחינות. רוח מים ואש:

יו"ד בחי' חכמה - יש מאין, בחי' מים.

ה"ה בחי' בינה - יש מיש, בחי' אש.

וי"ו בחי' זעיר אנפין - ששה ספירות חסד, גבורה, תפארת, נצח, הוד, יסוד - בחי' רוח המכריע בין כתר עליון לכתר מלכות.

חמש פנה למעלה: פי' כאלו אמר שהספירה החמישית היא ספי' חסד, סוד אברהם, סוד אות ה"ה כדלהלן.

וחתמו: איתא (נדרים ל"ב):

ואמר רמי בר אבא כתיב אברם וכתוב אברהם בתחלה המליכו הקדוש ברוך הוא על מאתים וארבעים ושלושה אברים ולבסוף המליכו על מאתים וארבעים ושמונה אברים אלו הן שתי עינים ושתי אזנים וראש הגוייה ע"כ.

וזה סוד אות ה"ה סוד חמשיית. ועיין שיטה מקובצת שם, וז"ל,

ואלו הם שתי עינים ושתי אזנים וראש הגוייה דהיינו האבר. ועל כן כשמל אברהם והוסר ממנו הערלה הגורמת תאוות הגשמיות אז מלך על העינים ועל האזנים הגורמים לו לחטוא על הרוב. ומאחר שמלך עליהם הוסיף השם בשמו ה' ואז מלך על כל האיברים כי כולם היו נכנעין לפניו ולא היו גורמים לו לחטוא. על כן אמר לו השם התהלך לפני והיה תמים כי אז נקרא תמים באמת, עכ"ל.

וזה סוד החתימה בברית, (כמו שפרשנו לעיל בפתחה למשנה ב') שהברית קדם לכל, בחי' רחמים שהקדמו ושתפו למדת הדין בסוד שמים וארץ בהבראם בחי' אאע"ה כדאיתא לעיל, (משנה א' ד"ה בל"ב נתיבות). וזה סוד נוסח ברכת המילה, וצאצאיו חתם באות ברית קדש.

שש: חתם מטה ביו"ה: פי' כאלו אמר שהספירה הששית היא ספי' גבורה.

Mishna 13

THESE ARE THE TEN SEPHIROT OF NOTHINGNESS. ONE, BREATH OF THE LIVING GOD. TWO, BREATH FROM BREATH. THREE, WATER FROM BREATH. FOUR, FIRE FROM WATER. AND THEN THE SIX DIRECTIONS, TOP, BOTTOM, EAST, WEST, NORTH AND SOUTH.

Directions: See Ch. IV Mishna 3.



End the First Chapter

שבע: חתם פנים מזרח בהי"ו: פי' כאלו אמר שהספירה השביעית היא ספי' תפארת.

שמנה: חתם אחור מערב בהו"י: פי' כאלו אמר שהספירה השמינית היא ספי' יסוד.

תשע: חתם ימין דרום בוי"ה: פי' כאלו אמר שהספירה התשיעית היא ספי' נצח.

עשר: חתם שמאל צפון בוה"י: פי' כאלו אמר שהספירה העשירית היא ספי' הוד.



משנה י"ג

אלו עשר ספירות בלימה, אחת רוח אלהי"ם חיים, שתים רוח מרוח, שלש מים מרוח, ארבע אש ממים, ושש קצוות רום תחת מזרח מערב צפון דרום.

קצוות: עיין לקמן פרק ד' משנה ג'.



תם פרק ראשון

*The Second Chapter
of
Sefer Yetzira*

Sarah's Chapter

Chapter Two



Our Matriarch Sarah's Chapter



Preface to Chapter 2

Concerning the Hebrew letters, we read in the Zohar:

It is written 'Let not my soul go into their secret, nor my glory be in their assembly.' (Gen. 49:6). What does this verse mean? R. Aba opens saying, 'God's secrets to those who fear Him.' (Ps. 25:14). God's secrets are revealed only to those who fear sin; and those who fear sin have the lofty mysteries of the Torah revealed to them. What is the secret of the Torah? I would say it is the letter, the symbol of permanence, also called God's secret, the holy covenant of circumcision. (Vol. I 231a)

All the secrets of our holy Torah manifest in one of two ways, either in the *Yesod* - Fundament of the male or the *Yesod* - Fundament of the female. This is a basic rule for understanding the secrets of the Torah, they are all either *D'chura* - masculine or *Nukba* - feminine. No secret is ever revealed unless it is through the medium of another. Either through a deep or covered (feminine) mystery, or else, through a buried or latent (male) mystery. When we find something referred to as unrevealed, invisible or hidden it's a male secret. When something is referred to as a mystery of mysteries it is a female secret. As we read in the Talmud; 'He has his desire on the outside, she has her desire on the inside.' (*Ketubot* 64a)

It is a law of nature that following conception, the seed or nucleus of every living creature has to divide. In human conception the first split occurs around day four or five, it manifests as a hole in the collection of cells. Some cells contract and move to the edges where they become the amniotic sac and placenta for the protection and nourishment of the embryo, other cells gather at the center and grow into the embryo. This, first division corresponds to the concepts of *Ohr Makif* - Surrounding Light and *Ohr Pnim* - Inner Light. It is not the subject of this discussion. The second division occurs around

פרק שני



פרקא דשרה אימא



פתיחה לפרק ב'

בענין האותיות, איתא בזוה"ק ויחי (בראשית רלז).

בסודם אל תבא נפשי וגו', רבי אבא פתח ואמר, (תהלים כ"ה י"ד) סוד יהו"ה ליראיו וגו', סוד יהו"ה ליראיו, רזא עלאה דאורייתא לא יהיב קב"ה אלא לאינן דחלי חטאה, ומאן דאינן דחלי חטאה אתגלי לון רזא עלאה דאורייתא, ומאן איהו רזא עלאה דאורייתא, הוי אימא דא את קיימא קדישא, דאקרי סוד יהו"ה ברית קודש ע"כ.

כל סודות תורתנו הק' מופיעות על אחת משתי בחי' או ביסוד זכר או ביסוד נקבה, וזה כלל גדול בכל סתרי תורה, והנן או בחי' דוכרא או בחי' נוקבא. ושום סוד איננה נגלית אלא תוך סוד אחרת או סוד עמוק ומכוסה בחי' נקבה, או סוד טמיר וגניז בחי' זכר.

וכשנלמד על ענין שהוא טמיר ונעלם משמעתו בספי' יסוד בחי' זכר. וכשנלמד שהוא רזא דרזין משמעתו בספי' יסוד בחי' נקבה (ספ' מאורי אור ערך רז), וכדאיתא בש"ס (כתובות ס"ד). זה יצרו מבחוץ וזו יצרה מבפנים. ועיין לקמן (פרק ו' משנה ה')

והנה מחוקי הטבע שבהתחלת הריון ועיבור או יצירת כל בעל חי מחויב הזרע או הגרעין להסדק. בהריון אנושי הסדוק הראשון קורה ארבע או חמשה ימים ליצירה והוא כמו נקב בקיבוץ התאים. יש מהם מצמצמים לצדדים ונעשים שפיר ושליה להגן על הולד, ומהם מתקמצים ומתרכזים לאמצע ונעשים עובר. וזה הסדוק הקדום בחי' אור מקיף ואור פנים אין כאן מקום ביאורו.

ולסוף שבעיים להריון מופיע הסדק השני לאורך העובר והוא יפתח יחד עם העובר ויסתעף לחוט השדרה וכו'. וזה פי' המשנה השני כמו שהסברנו בפתיחה שם, שחוט השדרה באדם היא כמו החוט המחבר אדם עם קונו, דהיינו הרצון הפשוט, בחי' המחשבה תחילה בסוף מעשה.

two weeks after conception, it manifests as a split along the length of the zygote. The split will continue to develop as the embryo grows and will eventually form the spinal cord. This was referred to in Ch. I Mishna 2, where it was said that the spinal cord in the human mirrors the thread connecting a person to his Creator, i.e. the Simple Desire. This concept represents the axiom 'the final act is in the original thought'.

Desire passes through that thread the way it passes through a spinal cord from *Keter Elyon* to *Keter Malkhut*. In Chapter 1 we also discussed how verbal and sexual intercourse can connect individuals to one another, using either the *Milah* - Word of the tongue or the *Milah* - Circumcision of the flesh.

This is what the Zohar was referring to when it said, 'What is the secret of the Torah? It is the symbol of permanence, also called God's secret, the holy covenant of circumcision.' i.e. the *Milah*. Because secrets are things one person hides from another, and the revelation of secrets means the connection of people through their *Milah*. - Symbols and Letters *Otot* and *Otyot* are the stuff of communication.

This gives us an opening to understand the Sefhira of *Da'at*. All intercourse between individuals happens through the mystery of *Da'at*. It doesn't matter whether it is a man and woman connecting in order to procreate, or a teacher and student connecting in order to study Torah. The moment the purpose of the connection and communication is achieved, whether the student comprehends the words of the teacher or the man and woman reach orgasm, that moment is *Da'at*.

At that precise moment, they are fulfilling the imperative of the Simple Desire at the level of the Living God, i.e. the Holy Spirit. For example, although a couple may be concentrating on their own pleasure and not on the Commandment to Procreate, nevertheless on the level of the intrinsic secret and the implicate order of which they are quite unaware, their soul is enacting the will of the Simple Desire. All the compelling pleasure they were consciously pursuing was simply a ruse devised by the Design conspiring to get them to perform that act. Because coupling is a manifestation of the Sefhira of *Da'at* which is the manifestation of the *Keter Elyon* in a physical form in the world of action, as was explained.

Similarly, when the student comprehends what the teacher is communicating, although the student's comprehension may be completely different from what the teacher was trying to convey, nevertheless, at the profoundest depths of their soul, at the level of the Ulterior Motive, the intrinsic secret, the implicate order, at a place of which they are completely unaware, the real purpose of their studying is being enacted. Everything the teacher intended to convey by teaching that line of text or that rule or concept is in fact like a lever which the mind of the student uses to uplift the idea already innate and latent in or her own mind, regardless of the teacher's intent. The lever raises the idea up into student's consciousness, as the Talmud describes:

[Torah flows in] streams which swell into rivers and spread outward. (*Chulin* 19a)
Rashi explains: Every stream spreads along those channels it is already used to flowing. i.e. every place follows the path of its particular intellectual endeavors. There were places in Babylon where people followed the customs of Rav and Samuel. Other places did not follow them. (*ibid.*)

שהרצון עוברת דרך החוט ההיא בחי' חוט השדרה מן כתר עליון לכתר מלכות. ועוד הסברנו איך שדיבור וזיווג זכר ונקבה מחברים ומיחדים אנשים נפרדים בחי' מילת הלשון ומילת המעור.

וזה פי' הזוה"ק שכל סוד הוא בבחי' יסוד, שסודות הן דברים שאחד מסתיר מחברו וגלוי סודות הוא חיבור אנשים בחי' יסוד. וכן לאותיות.

ועכשיו בא על עוד ביאור יסודי הוא סוד הדעת. דע כי כל קשר הדברות או חיבור יחסי בין אנשים בא בסוד ספי' דעת. ואין חילוק בזה אם היא התקשרות זו"נ לפו"ר או הרב עם התלמיד ללמוד תורה.

ואתו הרגע בו הכוונה משתלמת למטרתה כשהתלמיד משיג מה שרבו אומר, או שאיש ואשה מגיעים להזרעה. אותו הרגע בא בסוד הדעת כמובן.

כי באותו רגע מופיע הרצון הכמוס בחי' אלהי"ם חיים, בחי' רוח הקודש כמו שמבואר בפרק א' משנה ח' עיי"ש.

ולדוגמא, אע"פ שהאיש או האשה מכוונים רק להנאת עצמם ח"ו ולא לקיום מצות פו"ר, אעפ"כ בעומק מצולות נפשם בחי' סוד כמוס, יש שם מקום שהם בעצמם לא עומדים עליו, ושם משתלמת מטרת זיווגם. וכל העונג שחשבו עליו לא היה אלא כמו תחבולת הפקידה הטבעית לרמאות אותם למעשה ההוא.

כי זיווג הוא הופעת ספי' דעת שהיא הופעת כתר עליון בצורה גשמי בעולם העשיה כמו שפרשנו לעיל בפרק א' בפתיחה למשנה ג' עיי"ש.

וכן כשהתלמיד משיג מה שרבו מלמדו אע"פ שהשגת התלמיד משונה מכוונת הרב מן הקצה אל הקצה, אעפ"כ בעומק מצולות נפשם בחי' סוד כמוס, יש שם מקום שהם בעצמם לא עומדים עליו, ושם משתלמת מטרת תלמודם.

וכל כוונות הרב להורות שיטה או דקדוק או סברה זו לא היה אלא כמו תחבולת הרעיון שבהבנת התלמיד להודיע ולצאת לחוץ בסוד נהרא נהרא ופשטיה, כפרש"י (חולין יח:)

כל נהר מתפשט במקום שהוא רגיל שם כלומר כל מקום הולך אחר מנהגו אית דוכתא בבבל דנהיגו כרב ושמואל ואית דוכתא דלא נהיגו כוותיהו ע"כ.

וכן בין הרב והתלמיד התורה מתפשטת כל מקום אחר מנהגו, כלומר שבמוח התלמיד מובן מה שמוחו עלול להבין ולא דווקא מה שכוון עליו הרב. וזה סוד הדעת שהיא פועלת על כמה וכמה דרגות בבת אחת, וכולם בבחי' ספי' יסוד כי דעת ויסוד הם שני מעמדות בקו בו יורדת הרצון הפשוט ממקורה.



The sages understood the need for teaching and learning not so much to convey specific information, but as a way to open up the force of the flow of knowledge, since the same teaching will be understood differently in another place. The student has to learn what he needs to learn, not what the teacher is teaching necessarily.

So it is in the relationship of teacher and student, the Torah spreads into every place within the channels of its accustomed flow. This explains the mystery of *Da'at*, it works at a number of different levels simultaneously, and all of them operate in the Sephira of *Yesod*, because *Da'at* and *Yesod* are two stations on the same line down which the Simple Desire flows from the source.



Preface to Mishna 1

This Mishna develops the idea of the three mothers, the letters *Aleph*, *Mem* and *Shin*. The mystery hidden within these three letters is that of the three biblical matriarchs, Eve, Sarah and Miriam. *Aleph* represents Sarah at the level of Breath. *Mem* represents Miriam at the level of Water. *Shin* represents Eve at the level of Fire.

Aleph represents Sarah at the level of Breath (*Ruach*). We read in the Babylonian Talmud:

It is written, 'Haran father of Milka and father of Yiska.' (Gen. 11:29) R. Isaac said, 'Yiska was really Sarah; and why was she called Yiska? Because she was *Sokha* - Prophesying with *Ruach Hakodesh* - Holy Spirit, as it is written, 'Everything Sarah your wife tells you to do, listen to her voice.' (Gen. 21:12)' (*Megilla* 14a)

While in the Palestinian Talmud we read:

R. Yochanan - in the name of R. Elazar b. R. Shimon - said, 'We don't find God speaking with any woman in Scripture except with Sarah alone.' R. Biri said, 'What a circuitous and roundabout way God had to take to fulfill his desire to hear righteous women talk, as it is written, And [God] said, 'No! but you did laugh.' (Gen. 18:15) (Jer. *Sotah* 29a)

What the sages are telling us is that the prophecy of Sarah was fundamentally and qualitatively different from that of other prophets. The Torah describes the 'circus' of misunderstandings culminating in a very short exchange between God and Sarah. The text says:

[God] said, 'I will surely return to you [Abraham] at this time next year; and behold, Sarah your wife will have a son.' And Sarah was listening at the tent door, which was behind him. Now Abraham and Sarah were old, advanced in age; Sarah was past childbearing. Sarah laughed to herself, saying, 'After I have become old, shall I become young, my lord being old also?' And the LORD said to Abraham, 'Why did Sarah

פתיחה למשנה א'

במשנה זו תפתח ענין שלש אמות, אותיות אמ"ש. וסוד שלש אמות הללו הן חוה ומרים ושרה אמנו.

אל"ף בחי' שרה בחי' רוח, כדאיתא (מגילה י"ד).

דכתיב אבי מלכה ואבי יסכה ואמר רבי יצחק יסכה זו שרה ולמה נקרא שמה יסכה שסכתה ברוח הקדש שנאמר כל אשר תאמר אליך שרה שמע בקולה.

וכדאיתא (ירושלמי סוטה כט).

רבי יוחנן בשם ר' לעזר בי ר' שמעון לא מצינו שדיבר המקום עם אשה אלא עם שרה בלבד וכו'. אמר רבי בירי כמה כירכורי כירכורים הקב"ה מתאוה לשמוע שיחתן של צדקניות (בראשית י"ח ט"ו) ויאמר לא כי צחקת ע"כ.

וכן מובא במדרש רבה בכמה מקומות. דע כי נבואת שרה אמנו היתה במדרגה אחרת לגמרי משאר נביאים, והכתוב מספר דבורי הקב"ה עם שרה באופן שלא נמצא בשום מקום. שמתחלה היה הדבור עם אברהם דכתיב, (בראשית י"ח י"ג)

ויאמר יהו"ה אל אברהם למה זה צחקה שרה לאמר האף אמנם אלד ואני זקנתי. היפלא מיהו"ה דבר למועד אשוב וגו'.

ולא דבר הקב"ה עם שרה כלל, והנבואה היתה רק לאברהם. וכתוב שם,

ותכחש שרה לאמר לא צחקתי כי יראה וגו', ומיד מספר לנו הכתוב שהקב"ה דבר אתה, ויאמר לא כי צחקת.

ולמה לא הוזקק לאמר ויאמר יהו"ה לשרה. וכנראה לדעתי לא נמצא עוד כזה דבר שתתיחד הדיבור עם הנביא ולא פירש לן הכתוב מהותו למי ולמה.

וביאורו כי נבואת שרה אמנו היתה בסוד הרוח הנמשכת מן רוח הקודש כמבואר בפרק א' משנה ח'-ט', בחי' קול ורוח ודבור, שלראשיתו אין חקר ולתכליתו אין קצבה, ולפיכך לא הוצרך לפרש הדבור היכן ומתי התחילה.

מ"ם בחי' מרים בחי' מים, כתיב (במדבר כ' א') ותמת שם מרים וגו'. ולא היה מים לעדה וגו'. ואיתא (תענית ט').

באר בזכות מרים וכו' מתה מרים נסתלק הבאר שנאמר ותמת שם מרים וכתוב בתריה ולא היה מים ע"כ.

laugh, saying, 'Shall I indeed bear a child, when I am so old?' Is anything too difficult for the LORD? At the appointed time I will return to you, at this time next year, and Sarah will have a son.' Sarah denied it however, saying, 'I did not laugh'; for she was afraid. And [God] said, 'No, but you did laugh.' (Gen. 18:10-15)

The narrative in the text has God was talking exclusively to Abraham, not to Sarah. Yet when the text tells us God says to Sarah, 'No, but you did laugh' it is not preceded by the usual biblical introduction: 'And God spoke to Sarah, saying.'

As far as I know there is no other instance of God speaking to someone in Scripture without the text first telling us that God spoke to them. It seems to me that what is being said with this omission is most important. Sarah's prophecy is at the level of *Ruach Ha-kodesh* - Holy Spirit, which, as was explained above, (Ch. I Mishna 8-9) comprises Voice, Breath and Speech, whose beginning cannot be fathomed nor its purpose limited. That's why the Torah does not need to introduce her prophecy.

Mem represents Miriam at the level of Water (*Mayim*). R. Kalonymos Kalmish Shapira of Piacezna writes:

The Torah tells us: 'Miriam died there. And there was no water for the people.' (Num. 20:1) In the Talmud we read, 'The well of water [in the wilderness] was in merit of Miriam. When Miriam died the well disappeared, as the text tells us immediately upon her death, 'there was no water for the people.' (*Ta'anit* 9a) [...] The source of Miriam's worship originated within herself, flowing out of her, and so it was truly Miriam's merit that provided the wellspring, the source from which flowed the living, holy water that sustained all the Jewish people. While Miriam was alive she performed even those deeds that she was not obliged to perform. It was obvious that the force driving her to such exalted heights of piety was an exceptional yearning that gushed out from within her. With it she was able to inspire the whole Jewish people with a longing to yearn for God, and to prepare themselves properly to receive the supernal Light that our teacher Moses was to bring down for them. As we have already quoted previously from sacred literature, our teacher Moses was groom to the King. His function was to bring down the Light from Above [to us]. But once Miriam died, the Jewish people were no longer able to access their great yearning, and so they were no longer properly prepared to receive the Light that Moses brought down from Above. (*Eish Kodesh - Chukath* 1942)

Shin represents Eve at the level of Fire. As was explained in the preface to Ch. I Mishna 11, the reason Eve disobeyed the prohibition against eating of the Tree of Knowledge of Good and Evil is because she was programmed to disobey, her instructions are written into the element of Fire which she represents. Her primary command is to disobey the secondary commands with which she is programmed. That is the first commandment Eve is given by God, to rebel and ignore her instructions. This is the meaning of the element of Fire, for without it the world cannot exist. That's why she is called Mother of all Life. (Endnote 8)

In order to clarify this issue somewhat, to understand how it might be that Eve did the right thing in eating from the Tree of Knowledge of Good and Evil we will first ex-

ובספ' הק' אש קודש מוהר"ר קלונומוס קלמיש הי"ד מפיאסצנה (פר' חקת שנת תש"ב, סוף ד"ה ואפשר כי רש"י) וז"ל,

וזה אף היא בנשיקה מתה, ומפני מה לא נאמר בה על פי יהו"ה, שאינו דרך כבוד של מעלה, היינו הא שבאה למדרגה גדולה כזו לא היה בהתעוררות של מעלה ורק באתערותא דלתתא לכן לא שייך לומר על פי יהו"ה, וכיון שמקור עבודתה בה הוא, וממנה נובע, לכן הבאר מקור הנובע מים חיים קדושים, היתה בזכותה עכ"ל.

ושם ד"ה היוצא לנו, בא"ד, וכן כל זמן שחי' מרים, וכנ"ל כיון שלא היתה מצווה ועושה סימן הוא שעלייתה לרום צדקתה היתה בתשוקה יותר חזקה ממנה, לכן היתה יכולה גם להאיר לישראל תשוקה שישתוקקו ליהו"ה, ושיהיו זוכים שאורות העליונים שהמשיך משה רבינו יזכו לקבל וכו' אבל משנסתלקה מרים, לא היה להם תשוקה כל כך לכן לא זכו לקבל אורו של משה ממרום וכו' עיי"ש אריכות דברי קדשו וינעים לך. (ועיין לעיל פרק א' פתיחה למשנה י')

שי"ן בחי' חוה בחי' אש, כמו שהסברנו בפתיחה לפרק א' משנה י"א, לזאת עברה חוה על הצווי לא לאכול מעץ הדעת טוב ורע כי יסודה בחי' אש, שתוכניתה לעבור על הצווים שנצטווה בהם בשגם זו צווי בתוכניתה.

כי כן צוה הבורא ית' שתמרד ותסרב בצויה בחי' יסוד האש. כי בלי זה לא תתקיים העולם, והיא נקראת אם כל חי. כדאיתא בספר תפארת יוסף, (ראדזין), (דף כ"ז. עניני פורים) וז"ל בא"ד,

הענין בזה כדאיתא בש"ס (חולין קל"ט) המן מן התורה מניין שנאמר המן העץ אשר צויתך לבלתי אכול ממנו אכלת היינו שזאת השאלה שאל השי"ת את אדם הראשון היאך יכול לדמות בדעתך שזה העץ אשר צויתך לבלתי אכול ממנו אכלת ועברת על הצווי הלא בראתי אותך לתכלית הטוב ע"כ.

ופי' זה שאכל אדם הראשון מן העץ בוודאי לא אכל נגד רצונו ית' ולא עבר על דברו כלל, ועיקר חטאו היה שחשב שעבר על רצונו ית'. וזה היה בעצת הנחש שהשתמש בהסתר להטעות את האדם שיחשוב שניתק ח"ו ממקורו,

ולזה ממשיך הגמ' שם אסתר מן התורה מנין, ואנכי הסתר אסתיר וכו', שבדיוק כמו בימי אחשוורוש שנדמה להם שהשתחוו לצלם ונתחייבו כלייה ח"ו, כן באכילתם מעץ הדעת טעו אותו טעות.

ואיתא בש"ס (כתובות ס"א).

עולה עמו ואינה יורדת עמו וכו' ר' אלעזר אמר מהכא כי היא היתה אם כל חי, לחיים ניתנה ולא לצער ע"כ

plain the Mishna:

Whoever extinguishes the flame for of fear of gentiles, for fear of thieves or because of evil spirits, or for the sake of a sake person being able to sleep, then have not desecrated the Sabbath (*Shabbat* 2:2)

Obadiah of Bertinoro explains the technical terms of the Mishna as follows.

Because of fear of gentiles - such as the Persians who do not allow people to burn any lights or fire except that which is kindled in their temples.

Out of fear of kidnapers - so that they should not see anyone there, lest they set upon him.

Because of evil spirits - the spirit resting upon him, for when he does not see himself it is easier to bear himself.

Maimonides explains evil spirits as a sort of illness which comes upon people with melancholy which does not allow them respite unless they are in darkness and secluded from people. (ibid. Mishna 6)

The Mishna continues, 'For three reasons women are wont to die in childbirth, because they are not zealous with the Commandment of *Nidah* - Menstruants, *Challah* - Tithing dough, and *Hadlakat HaNer* - Kindling Shabbat Candles.' (*Shabbat* 2:3)

Now, why is this Mishna warning women against laxity in their duties presented here in the tractate of *Shabbat* and not in the earlier tractate of *Challah* or the later one of *Nidah*? Another question is asked about something we learn in the Midrash:

The kindling of lights is a rabbinic commandment. How do we learn that one ought to be zealous about kindling Shabbat lights? It is written, 'Call Shabbat a pleasure.' (Isa. 58:13) This refers to the lights. Why was it given to women to perform? God said, 'She extinguished the light of the world, because as Solomon said, 'The candle of God is man's soul,' (Prov. 20:27). Therefore, let her light candles.' (*Yalkut Shimoni*, Lev. 15 Remez 571)

How can it be that as a punishment for Eve sinning, women are given Commandment? Does that not mean the sinner profits? It may be explained with the following Midrash:

When the ministering angels [saw Adam] they said to God, 'Lord, what is man that you know him; Son of man, that You esteem him? Man is like a breath; his days are but a shadow that passes away?' (Ps. 144:3-4)

God answered, 'All those praises with which you all adore Me on high are nothing compared to what he does below to unify My Name. And what's more, Adam names Names.'

When the angels understood [the implications of human potential], they said, 'If we cannot conspire to bring [Adam] down by sinning we won't be able to overcome him.' Now, Samael was the greatest of the Ministering Angels in heaven; *Chayot* have four wings, *Seraphim* have six wings but Samael has twelve wings. What did Samael do? He took his entourage, descended to Earth and upon examining all creatures in the world, found none so capable of guile and evil as the serpent, as it is written, 'The serpent was more sly than all other creatures.' (Gen. 3:1) The serpent had the form of a

ועיין פי' תורה תמימה על הפסוק, שהרחיב ביאור.

לבאר ענין חוה באכילתה מעץ הדעת טוב ורע נ"ל, תנן במשנה (שבת פרק ב' משנה ה')

המכבה את הנר מפני שהוא מתירא מפני גוים, מפני לסטים, מפני רוח רעה, ואם בשביל החולה שיישן, פטור. וכו' ופירש הרע"ב וז"ל מפני גוים - כגון פרסיים שאין מניחין להדליק אור ביום אידם אלא בבית עבודת כוכבים שלהם: מפני לסטים - שלא יראו שיש שם אדם ויבואו עליו: מפני רוח רעה - השורה עליו, וכשאינו רואה נוח לו.

ורמב"ם פירש רוח רעה מין ממני החולי הבא לבעלי המרה השחורה שלא ינוחו אלא כשישבו בחושך ובהסתרה מבני אדם: ושם במשנה ו', על שלש עברות נשים מתות בשעת לדתן, על שאינן זהירות בנדה ובחלה ובהדלקת הנר ע"כ.

וקשה מאי שייכות משנה זו דווקא לכאן ולא במסכת חלה או מסכת נדה. ועוד הא מובא בילקוט (ויקרא ט"ו רמז תקע"א)

הדלקת הנר דתנו רבנן מנין שחייב אדם להיות זהיר וזריז בהדלקת הנר שנאמר (ישעי' נ"ח י"ג) וקראת לשבת ענג וגו', זה הדלקת הנר. ולמה נמסר לאשה אמר הקדוש ברוך הוא היא כבתה נרו של עולם שנאמר (משלי כ' כ"ז) נר אלהים נשמת אדם וגו', לפיכך תשמור מצות נר, עכ"ל.

וקשה הלא אם כן מצינו חוטא נשכר.

ואפשר לבארו עפ"י מה דאיתא בילקוט שמעוני (בראשית ב' רמז כה) (ומקורו בפרקי דרבי אליעזר, בראשית י"ב) וז"ל הילקוט,

אמרו מלאכי השרת לפני הקב"ה (תהילים קמ"ד ג' - ד') מה אדם ותדעהו וגו', אדם להבל דמה וגו', אמר להם מה שעתה כלכם מקלסין אותי בעליונה הוא מיחד שמי בתחתונה ולא עוד אלא שקורא שמות,

וכיון שראו כן אמרו אם אין אנו באין בעצה שיחטא לפני בוראו אין אנו יכולין לו, והיה סמאל שר גדול בשמים וחיות מארבע כנפים ושרפים משש כנפים וסמאל משתים עשרה. מה עשה סמאל לקח כת שלו וירד וראה כל הבריות ולא מצא בהם חכם להרע כנחש שנאמר (בראשית ג' א') והנחש היה ערום וגו', והיתה דמותו כעין גמל ועלה ורכב עליו והיתה התורה צועקת (איוב ל"ט י"ח) כעת במרום תמריא וגו', רבון כל העולמים (שם שם) תשחק לסוס ולרכבו וגו',

משל למה הדבר דומה לאדם שיש בו רוח רעה כל מעשים שהוא עושה וכל מה שמדבר אינו מדעתו אלא מדעת רוח רעה שיש בו כך הנחש כל מעשים שעשה לא דבר אלא מדעתו של סמאל, עכ"ל.

camel, so Samael climbed up and rode upon it. All the while the Torah was shouting out, 'Now on high a rebellion ... makes sport of the horse and of the rider.' (Job 39:18) To what can this be compared? To a man who has an evil spirit in him and does whatever the evil spirit would have him do; whatever he says is only what the evil spirit makes him say. Thus it was with the serpent, everything it did was only at the behest of Samael. (*Yalkut Gen. 2, Remez 25*)

This Midrash contains three precise ideas.

1. The ministering angels wanted to harm Adam. Compare this with the Mishna in Shabbat concerning someone who extinguishes a candle because of fear of gentiles, such as Persians who do not allow people to have lights except in their temples. The ministering angles didn't want Adam to have his own light, only the light shining in the angelic realm was to be allowed. From the response God gave them, 'All those praises with which you adore Me on high, he does more below to unify My Name, and what's more, Adam names Names,' it is clear God was telling them they have no right to undermine humanity. Praising God is not solely an angelic endeavor; human sing God's praises, too. Only Eve sensed what was happening, that the angels were jealous and that they were plotting and threatening Adam's great light. What did she do? She extinguished the light in order to protect him from them.
2. The ministering angels said, 'If we cannot conspire to bring him down by sinning we will not be able to overcome him.' Eve sensed that the angels were conspiring against Adam to kill him, like the kidnappers Obadiah mentions. That's why she did what she did, extinguishing his light in order to save him from them.
3. Someone with an evil spirit is not responsible for what they do in order to escape the pain. This corresponds to what Obadiah of Bertinoro says about extinguishing a candle 'for when he does not see himself it is easier to bear himself.' This is exactly what happened to Eve, as we read in the Talmud, 'When the serpent came upon Eve it infected her with corruption.' (*Shabbat 146a*) When Eve saw that the serpent had infected her with the knowledge of Samael, there was nothing for her to do, she had no choice but to extinguish Adam's light so she would not have to look at herself.

With this explanation it seems that Eve was guiltless and did not deserve any sort of punishment. Any one of the three given reasons would have sufficed to establish her innocence. On the contrary, her only intention was to protect Adam from harm at the hands of angels. She deserves the reward of the Commandment of lighting candles, because the reward for *Mitzvah* is a *Mitzvah*.

This is why the Mishna warns women to be careful with these three commandments, *Challah*, *Nidah* and Shabbat candles that were given in the merit of our mother Eve. Because to belittle these commandments is to belittle Eve. Since Eve is the mother of all life, belittling her is to invite death.

והנה במדרש זה נאמר שלשה דיוקים.

א. אמרו מלאכי השרת וכו', פי' כמו הפרסיים שהביא הרע"ב בפירושו וז"ל מפני גוים - כגון פרסיים שאין מניחין להדליק אור ביום אידם אלא בבית עבודת כוכבים שלהם ע"כ, והוא בדיוק ערעור והתנגדות המלאכים נגד האדם, כנראה מתוך תשובתו שהשיב להם הקב"ה מה שעתה כלכם מקלסין אותי בעליונה הוא מיחד שמי בתחתונה ולא עוד אלא שקורא שמות ע"כ, שאין לכם לערער עליו לאמר למה לו לאדם לקלס לי הלא שייך רק בשמים.

והרגישה חוה שהמלאכים מתנגדים ומתקנאים לאורו הגדול של אדם הראשון ועשתה מה שעשתה וכבתה אורו להצילו מידם.

ב. אמרו [מלאכי השרת] אם אין אנו באין בעצה וכו', פי' כמו הליסטים שהביא הרע"ב וז"ל מפני לסטים - שלא יראו שיש שם אדם ויבואו עליו ע"כ, והוא בדיוק מה שבקשו המלאכים לעשות לאדם הראשון.

והרגישה חוה שמתנכלים עליו להרגו ועשתה מה שעשתה וכבתה אורו כדי להצילו מידם.

ג. משל למה הדבר דומה לאדם שיש בו רוח רעה וכו', פי' הרוח רע שהביא הרע"ב וז"ל מפני רוח רעה - השורה עליו, וכשאינו רואה נוח לו ע"כ, והוא בדיוק מה שקרא לחוה כדאיתא (שבת קמ"ו). בשעה שבא נחש על חוה הטיל בה זוהמא ע"כ.

מכיון שראתה חוה את עצמה מזוהמת אחר שבא עליה הנחש בדעתו של סמאל, דעתו דייקא, לא היה לה ברירה אלא לכבות את האור כדי שלא תצטרך לראות את עצמה באורו של אדם הראשון, כמו שפי' הרמב"ם רוח רע היינו החולי הבא לבעלי המרה השחורה שלא ינחו אלא כשישבו בחושך ובהסתרה מבני אדם והבן.

ובזה מובן המשך המשניות מבמסכת שבת. ולכן נשים מתות בשעת לידתן על שאינן זהירות במצות אלו שנתנו להן בזכות חוה אם כל חי דייקא, ואם אינן מכירות בגדלותה ומזלזלין בכבודה הלא אין זכותה מגנת בעדן בחי' אם כל חי, לכן אינן חיות ודו"ק.

נמצאת חוה פטורה מעונש משלשה טעמים הללו, ואדרבה בקשה להגן על אדם הראשון שלא יזיקו לו בעלי הכנפים ומגיע לה שכר מצוה מצוה.

משנה א'

עשרים ושתים אותיות יסוד, שלש אמות ושבע כפולות ושתים עשרה פשוטות. שלש אמות אמ"ש, יסודן כף זכות וכף חובה ולשון חק מכריע בנתיים. שלש אמות אמ"ש, מ' דוממת, ש' שורקת, א' חק מכריע בנתיים.

Mishna 1

TWENTY-TWO LETTERS OF *YESOD*. THREE MOTHERS, SEVEN DOUBLES AND TWELVE SIMPLES. THREE MOTHERS, *ALEPH*, *MEM* AND *SHIN*, THEIR FUNDAMENT IS IN THE PAN OF CREDIT AND THE PAN OF DEBT; THE TONGUE OF DECREE TIPS THE SCALE BETWEEN THEM. THREE MOTHERS, *ALEPH*, *MEM* AND *SHIN*. *MEM* IS SILENT, *SHIN* HISSES AND *ALEPH* TIPS THE BALANCE BETWEEN THEM.

Letters of *Yesod*: As though it were written *Yud-Sod* - *Yud* is the Mystery. All 22 letters are formed using the basic shape of the letter *Yud*. And as we read in the Zohar quoted above, the secret of the Torah is the letter, the symbol also called God's secret, the holy covenant of circumcision. The *Tzadik* - Saint, to whom mysteries are revealed is the one who can keep a secret, in other words, who can maintain clear boundaries around his sexuality, guarding the covenant of circumcision. *Yesod* is known as the Foundation of the World. The letters, as the development of this mysterious *Ot* - Symbol, are also called Foundation Letters. *Yesod* is about coupling, and the letters themselves connect to one another to give birth to words. Every letter is a blend of basic properties, shape, sound, vocalization and tone. Each of the 22 letters is packed with secrets and allusions, which is why they are said to be filled with Divine Light. *Ohr* - Light has the same gematria as *Raz* - Secret. The mysteries hidden within each letter are the hidden-light referred to in the literature. When letters are bound together into meaningful words, then *Da'at* occurs.

Mothers: Why are they called Mothers? Generally speaking, in rabbinic literature when a class of something has descendants, or offspring that category is known as a Father, as we find in the Talmud, 'Since the Mishna calls them Fathers [of damages] by implication there must exist Children [lesser] damages.' (*Bava Kama* 2a) Thus we find 39 classes of forbidden work on the Sabbath called the 39 Father Crafts, because each class has subcategories. What then does Mothers imply, if subcategories? Why doesn't the Mishna explain why it chose to call them Mother letters and not Fathers? Obviously there is some mystery here, which is precisely why no reason is given, because Mothers implies mysteries. To paraphrase the Talmud, since the Mishna calls them Mothers, by implication there must exist hidden and buried secrets. The source of the word Mothers is found in the verse, 'The name of the Midianite woman who was slain was Kozbi bat Tsur; who was Leader of the Mother-folk of a Tribe in Midian.' (Num. 25:15)

Their Fundament: The Hebrew word *Yesodan* - Their Fundament contains two words, as though it written *Yesod Din* - Fundaments of Judgment. The three mother letters are the basic components of all *Din* - Judgment.

אותיות יסוד: פי' אותיות יסוד כולן בבחי' צדיק יסוד עולם. כי האותיות עצמן מזדווגות אחת עם השני להוליד מילים. והאותיות עצמן מתחלפות ונמתחות ברל"א שערים ישר, ובעוד רל"א שערים הפוך כדלהלן,

וכל אות ואות ממוזג בתגיו ונקודותיו וטעמיו כדלהלן, נמצא כל אות מן כ"ב אותיות מלאה וגדושה רזין ומסתרין שזהו הארות האותיות כי אור בגימטריא רז, והסוד הכמוס תוך האות היא היא האור הגנוז. ובהאגדם מתפשטת ביניהם הדעת.

אמות: למה קרא אותן אמות. איתא (ב"ק ב.) מדקתני אבות מכלל דאיכא תולדות ע"כ. וקשה, מדקתני אמות מכלל מאי, ולמה לא פי' לן מאי קא נפקא מינה.

אלא ודאי יש סוד כמוס בגווה. וזהו פירושו, מדקתני אמות ולא אתפרשי מכלל דאיכא סודות כמוסין ורזין עמיקין.

אמות, מגזרת (במדבר כ"ה ט"ו) ושם האשה המכה המדינית כזבי בת צור ראש אמות וגו'. כי לאום בא מגזרת אם. עיין פי' הכתב והקבלה, שם, וז"ל,

וכשיהיה הגוי מושל על עמים וגוים רבים יקרא הגוי המושל בערך שאר העמים המונהגים על פיו בשם אומה, מלשון אם שהיא בערך אליהם כערך האם אל הבנים (מוטטערפאלק) ע"כ.

יסודן: כמו יסוד דין. כי אלו שלש אמות הן יסוד הדינים.

כף זכות: כדאיתא (אבות א' ו') והוי דן את כל האדם לכף זכות. למה כל האדם ולא רק כל אדם. אלא כל האדם דייקא, ר"ל אפילו אותו חלק אשר יש בו קצת חטא, גם אותו חלק תדון לכף זכות, ולא רק החלק הזכאי שבעבורו תזכה החייב, ודו"ק.

וכף חובה: ואל תהי דן אותו לכף חובה. וחייב לפשפש עד שימצא איזו צד להגיד עליו זכות אפילו באותה מעשה עצמה.

ולשון: כדכתיב (משלי י"ח כ"א) מות וחיים ביד לשון וגו'. כי גם אחר המעשה אפשר להפכו כולו מן הרע אל הטוב ע"י דבור, כשפורט ענינו וכוונתו בפירוש ומאיר כדיבורו על המעשה שכל המעשה לא היה כמו שנראה לעין, אלא שכוונתו בעשית המעשה היה כך וכך.

נמצא שאין המעשה סוף הדבר כלל, אלא מחשבתו הקדומה הנפרט בדבורו לאחר המעשה היא סוף דבר. ועיין זוה"ק (בראשית רמ"ו):

תא חזי מחשבה ראשיתא דכלא, ובגין דאיהי מחשבה איהי לגו סתימא ולא אתיידע, כד אתפשט האי מחשבה יתיר אתיא לאתר דרוחא שריא, וכו' ואף על גב דאיהו סתים, האי רוחא אתפשט ואפיק קלא, כליל מאשא ומיא ורוחא וכו', והאי קלא כללא דכל שאר חילין.

Pan of Credit: As we learn in the Mishna, ‘Judge all people in the pan of credit.’ (*Avot* 1:6) The literal translation of the text reads, Judge all of the person in the pan of credit. Why doesn’t it simply say judge everyone, why judge all of the person? The meaning is this; Judge all of the person - not just those parts you think innocent - in the pan of credit. Even those parts of the person you think sinful, must be judged favorably, not just those innocent parts in whose credit you think the whole person deserves clemency.

Pan of Debt: Do not judge the person in the pan of debt. Keep on looking until you find something meritorious in this very person’s sinful act.

Tongue: As it is written, ‘Death and life in the power of the tongue.’ (Prov. 18:21) Even after an act is finished it may yet be changed from an evil act to a good one by explanation through speech. By explaining an act post-factum it may then be seen and understood in quite a different light, what was originally perceived as evil may be shown to have been good. If the original intention is explained and understood it may change everything, too. As a result, it is not the act which is the final thing, but rather the original intent that only came to light after the act. (Endnote 9)

Decree: The source of this word *Chak* is cognate with the word *Chaik* - Bosom, ‘I have given you my maidservant in your bosom.’ (Gen. 16:5) Also ‘From the bosom of the earth to the courtyard.’ (Ez. 43:14) Rashi (ibid) translates the verse to mean from the *Yesod* of earth.

Tips the balance between them: The phrase can be understood simply to mean that the tongue has the power to incline, i.e. to be incisive, to cut short the discussion, to decide whether the pan of merit or the pan of debt is heavier. The word *Machria* - Decide stems from the word *Choreia* - to bend the knee. In this context *Machria* means to force one side to acknowledge the superior weight of the other. This is how Rabbi Akiba understands the word. (see Ch. III Mishna 3)

From the *Beraita* of Rabbi Ishmael discussing the 13 Hermeneutical principals of Rabbinical Exegesis, it appears there is a dispute between R. Akiba and R. Ishmael as to the meaning of the following principle:

Two verses contradicting one another, until a third verse comes and *Machria* - Decides between them. R. Ishmael brings an example. One verse says ‘God came down on Mount Sinai.’ (Ex. 19:20) another verse says ‘From heaven God made you hear His voice.’ (Deut. 4:36) Then comes the third verse, ‘For from heaven I spoke with you.’ (Ex. 20:19) This teaches that God brought the highest heavens down upon the mountain and spoke to us from there. (R. Ishmael sees the third verse as a compromise, making peace between the first two without disqualifying either of them.)

R. Akiba disagrees. We read: R. Akiba says, one verse says, ‘Slaughter the Paschal offering to God your Lord, sheep and cattle.’ (Ex. 12:4) Another verse says, ‘From the sheep and from the goats you should take it.’ (ibid. 5) How shall we reconcile these verses? You must say, this is a rule of the Torah; When two verses contradict one another, opposing one another, let them both remain in abeyance until a third verse comes and decides between them. Thus the verse comes and says, ‘Reach and take yourselves a sheep for your household, and slaughter the Paschal offering.’ (Ex. 12:21) A sheep for the Paschal offering, not cattle for the Paschal offering. (*Mechilta* - Bo)

וקלא דא מדבר לדבור, ודא יהיב מלה בתקונא, בגין דקול אשתלח מאתר דרוחא, ואתי לדברא מלה, לאפקא מלין תריצין, וכד תסתכל בדרגין, הוא מחשבה, הוא בינה, הוא קול, הוא דבור, וכלא חד, והיא היא מחשבה ראשיתא דכלא, ולא הוי פרוד, אלא כלא חד וקשורא חד, דאיהו מחשבה ממש אתקשר באין, ולא אתפרש לעלמין, ודא הוא (זכריה יד ט) יהו"ה אחד ושמו אחד.

ועל דא הנותן אמרי שפר כתיב, דא גופא, סיומא דגופא דא דכתיב בן פורת יוסף בן פורת עלי עין וכו' ע"כ.

חק: מגזרת (בראשית ט"ז ה') אנכי נתתי שפחתי בחיקך וגו'. וכן (יחזקאל מ"ג י"ד) ומחיק הארץ עד העזרה וגו' פרש"י ז"ל מן היסוד מקרקע הארץ ע"כ.

מכריע בינתיים: ופשוטו מובן שיש ביד הלשון כח להכריע ר"ל לחרוץ ולקצב שניהם לכף זכות או לכף חובה, והוה הכרעה מלשון ברוך כורע פי' בעל כרחן. והוא שיטת רבי עקיבא, עיין לקמן (פרק ג' משנה ג').

ומברייתא דרבי ישמעאל י"ג מדות שהתורה נדרשת בהן נראה שיש בזה מחלוקת תנאים. עיין בספרא ויקרא (י"ג מדות פרק ב' פסקא ז')

שני כתובים המכחישים זה את זה עד שיבוא הכתוב השלישי ויכריע ביניהם. כיצד כתוב אחד אומר וירד ה' על הר סיני אל ראש ההר, וכתוב אחד אומר מן השמים השמיעך את קולו ליסרך, הכריע השלישי כי מן השמים דברתי עמכם מלמד שהרכין הקב"ה שמי השמים העליונים על הר סיני ודבר עמהם ע"כ,

והוה הכרעה פי' דבר העושה שלום בין ההפכים שסותרים זה את זה. לא שמכריע ובוחר באחד מביניהם אלא שמכריע ששניהן אמת ואין ביניהם מחלוקת,

אולם דברי רבי עקיבא אינם מתאימים לפי' זה, דאיתא במכילתא (פרשת בא ד')

רבי עקיבא אומ' כתוב אחד אומ' וזבחת פסח ליי' אלהיך צאן ובקר וכתוב אחד אומר מן הכבשים ומן העזים תקחו כיצד יתקיימו שני מקראות הללו אמרת זו מדה בתורה שני כתובים זה כנגד זה וסותרין זה על ידי זה עד שיתקיימו במקומן יבא כתוב שלישי ויכריע ביניהן תלמוד לומר משכו וקחו לכם צאן למשפחותיכם ושחטו הפסח צאן לפסח ולא בקר לפסח, ע"כ.

ולפי הענין נראה שרבי עקיבא אומר שהכתוב השלישי מכריע בהכרעה בעל כרחך, ולא בא לעשות שלום ביניהם אלא להכריע או כזו או כזו.

מ"ם דוממת: בחי' מרים, בחי' מים, שמבארה שתו בני ישראל מים ארבעים שנה במדבר. ועיין לעיל פרק א' בפתיחה למשנה י'. שענין המים הוא לשמור מעמד, וזה סוד חטא מרים שבקשה לשמור המעמד בנושאי אחיה משה, כמו שבקשה לשמור מעמד בנושאי אביה ואמה,

From this teaching it would seem clear that unlike R. Ishmael, R. Akiba does not believe *Machria* is a peaceful reconciliation. According to R. Akiba a decision may be a forced, overriding and compelling one side to submit to the weight of the other. In view of the fact that Sefer Yetzira comes to us from the school of R. Akiba, the distinction is not merely academic.

Mem is silent: *Mem* is the letter of Miriam, the letter of Water. It was from the Well of Miriam that the Children of Israel took their water during their 40-year wandering in the wilderness. Water represents the force of stasis. This explains the sin of Miriam; she was trying to preserve the status quo in the marriage of Moses and Tzipora, just as she had attempted to preserve the marriages of her parents Amram and Jocheved and of all the Jewish People, as describe in the Midrash (Ex. *Rabba* 1:13). Concerning Miriam's silence, we read in the Torah, 'God was angry with them [Aaron and Miriam].' (Num 12:9) In that story Miriam remained silent and did not defend herself, still God did not judge her in the pan of merit. A sin is recorded against her and she was punished with leprosy. This is an example of deciding in the pan of debt.

Shin hisses: *Shin* is the letter of Eve, the letter of Fire. Fire represents the power of change and dynamism in nature, forcing change in all things against their will. (Endnote 10)

We read in Genesis, 'God the LORD said to the woman, 'What is this thing you have done?' And the woman replied, 'The serpent deceived me and I ate.' (Gen. 3:13) Unlike Miriam, Eve defended herself with a rationalization when God questioned her about her actions. God decided to weigh Eve's deed in the pan of merit for no anger is recorded against her, although there is a consequence, as it is written, God said, 'I will increase your pain and your labor when you give birth to children.'

In addition, we are told that as a result of her action women are given three commandments: *Challah*, *Nidah* and *Ner Shabbat*, showing that the narrative is complex and nuanced, and is not simply the tale of a woman bringing about the downfall of man. For we have a rule that we do not allow the criminal to benefit from the proceeds of the crime. On the contrary, as has been stressed, the reward of a *Mitzvah* is another *Mitzvah* and vice versa, the reward for a Sin is another Sin. Eve's act was at the level of 'More precious than wisdom and glory is a little stupidity.' (Eccl 10:1)

Aleph tips the scale: Aleph is the letter of Sarah, the letter of Air. We learn 'Sarah denied it, saying,' (Gen. 18:15). Unlike Miriam and Eve, God did not confront Sarah, but spoke directly to Abraham saying 'Why did Sarah laugh, saying [...]?' (ibid.) It was Sarah who interrupted the conversation between Abraham and God with her eavesdropping and interjection,

Nevertheless, God decides to weigh the scales in her favor, and interprets her words favorably and not as a blasphemy, so no sin or wrath is recorded against her and she is not punished.



ונשואי כלל ישראל, כדאיתא במדרש (שמות רבה א' י"ג). וענין מ"ם הדוממת מצאנו בפ' בהעלתך, (במדבר י"ב ט') ויחר אף יהו"ה במ וגו' ולא מצאנו אצל מרים שהחזירה תשובה ליהו"ה, ואעפ"כ לא דן אותה הקב"ה לכך זכות, ונרשם עליה חרון אף, ונענשה בצרעת, והיא כף חובה.

שי"ן שורקת: בחי' חוה, בחי' אש, ועיין לעיל פרק א' בפתיחה למשנה י"א, שענין האש הוא לשנות כל דבר בטבעו ובעל כרחו. וענין שי"ן שורקת מגזרת (ישעי' ה' ב') ויטעהו שורק וגו', ופרשי"י ז"ל הם זמורות היפות לנטיעה משאר זמורות ע"כ. וגם שרוק כמו השריגים האמורים בחלום שר המשקים, (בראשית מ' י') ופי' שי"ן שורקת כמו שריגים עולים בצורת האות.

(בראשית ג' י"ג) ויאמר יהו"ה ה' לאשה מה זאת עשית ותאמר האשה הנחש השיאני וגו'. שהקב"ה שאל ובקש ממנה למה אכלת והיא החזירה תשובה לשאלה.

ובוודאי הכריע הקב"ה את דינה לכף זכות, שאע"פ שנרשם עליה עונש שנא' בעצב תלדי בנים וכו' מ"מ חרון אף לא נרשם, ובזכותה נצטוו נשים בשלש מצוות חלה, נדה, והדלקת הנרות. ובפשטות עם חטאה חוה בחי' מסית ומדיח לא תהווה חוטא נשכר. אלא שכר מצוה מצוה, וזה שעשתה מעשה הי' אותו בחי' כד"א (קהלת י' א') יקר מחכמה מכבוד סכלות מעט.

אל"ף חק מכריע: בחי' שרה, בחי' רוח, (בראשית י"ח ט"ו) ותכחש שרה לאמר וגו'. שהקב"ה לא שאל לשרה אלא לאברהם, למה צחקה שרה לאמר, והיא הכניסה את עצמה לתוך השיחה בלי הזמנה. ואעפ"כ דן אותה הקב"ה לכף זכות, ופירש דבריה שכוונתה לעצמה ולא שח"ו הטיחה דברים כלפי מעלה, ולא נרשם עליה חרון אף, וגם לא נענשה על דבורה.

וקשה למה אמר הקב"ה על שרה שאמרה האף אמנם אלד ואני זקנתי, הלא לא אמרה כן. ואולי אפשר לאמר חק מכריע האמורה במשנתנו הוא ההכרעה שהכריע שרה אמנו בין הקב"ה ואברהם אבינו, וצ"ע.



פתיחה למשנה ב'

אחרי הסבירו תחילת הופעת שלש אמות אמ"ש, רוח, מים ואש שהם כמו חומר גלם ויסוד כל הבריאה, חוזר לראש ומרחיב ביאור אות אל"ף שהיא בחי' רוח כמו שמבואר בפרק א' משנה ט', שתים רוח מרוח, חקק וחצב בה עשרים ושתיים אותיות יסוד עיי"ש.

אות אל"ף היא הלב לגוף כ"ב אותיות, ואות יו"ד היא הצורה הבסיסי ממנו נבנית האל"ף היא יו"ד ו"ו יו"ד כזה (יול) והוא צורה משולש, וזה סוד האל"ף, שהאל"ף כנגד הקב"ה שהוא אלוף העולם כדאיתא באותיות דר' עקיבא (אותיות דרכי עקיבא השלם נוסח א' אות א')

דבר אחר אל"ף מפני מה כותבין אותו באות אחת וקורין אותו בשלש אותיות [א-ל-ף] מפני שהוא נחשב אחד כנגד הקדוש ברוך הוא שנקרא אחד שנאמר (דברים ו' ד') שמע ישראל יהו"ה אלהינו יהו"ה אחד. הקב"ה נקרא אחד וקריאת שמו אותיות

Preface to Mishna 2

After outlining the original three mother letters, *Aleph*, *Mem* and *Shin*, i.e. Air, Water and Fire which comprise a sort of proto-matter forming the basis of all material things in creation, the text returns to the beginning to expand upon the letter *Aleph*, which represents the element of Air.

The letter *Aleph* may be compared to the heart in the body of the 22 letters, while the letter *Yud* may be the basic shape out of which all other letters are formed. The *Aleph* is constructed of a *Vav* with a *Yud* on either side like this: (י) in three columns. This is the secret of the letter *Aleph*, which represents God who is the *Aluf* - Chief of the world. (Endnote 11)

The letter *Aleph* is a triple form corresponding to the tripartite nature of God's Name. 'Hear O Israel, The LORD, our God, The LORD, (*YHVH ELOHEINU YHVH*) is one.' (Deut. 6:4) The three consecutive Names in the verse mimic the shape of the *Aleph*; a *Vav* with a *Yud* on either side (י) It's important to remember is that there is no partnership in God and no second element, that with the first manifestation of plurality in the world, there appear three and not two. So that even the very first letter to appear comes in a tripartite form in shape as well as in description, for it is written *Aleph - Lamed - Peh*.

Concerning the shape of the letter, the kabbalists write:

It is known that with the creation of the world, before the sin of Adam, the letter *Aleph* was shaped thus: (י) because the central *Vav* was upright like a column. The two *Yuds* were like eyes on either side of the letter *Vav* which represented the nose in the mystical *Partzuf* - Divine Face of Man in the mystical *Shiur Komah* - Divine Dimensions. This is the secret of the two letter *Yuds* in the word *Vayitzer* 'And God formed the man.' (Gen. 2:7) The word *Yitzar* - Formed, is written with two *Yuds*. It was only after Adam's sin that the letter *Aleph* was forced to incline and transformed into the familiar letter we know, where the two *Yuds* take their place on top and below the diagonal line formed by the *Vav*. [...] The secret of the Sephira of *Da'at* is the element of Air/Breath, because the nose draws in the air and so connects breath and breath in the mystery of the kisses. (*Megaleh Amukot - Va'etchanan, Ofan* 162) (Endnote 12)

As was explained above, (Ch. I Mishna 9) the letter *Vav* acts as a connector between words and utterances.

Mishna 2

TWENTY-TWO FOUNDATION LETTERS, HE CARVED THEM, HEWED THEM, WEIGHED THEM, REFINED THEM AND SUBSTITUTED THEM. WITH THEM HE SHAPED/HEALED THE SOUL OF EVERY CREATURE AND EVERY

משולשות

ומנין שהקב"ה אחד וכל שם ושבח שלו אין קורין לפניו אלא במשולש שנאמר יהו"ה ה' יהו"ה אחד הרי שמו משולש. ה' ה' אל רחום (שמות ל"ג ו') הרי שמו משולש. אלקי האלהים ואדוני האדונים (דברים י"ז) הרי משולש. ומנין שכל שבח אין אומרים לפניו אלא משולש שנאמר (ישעי' ו') קדוש קדוש קדוש ה' צבאות הרי משולש. גדול ה' ומהולל מאד ולגדלתו אין חקר (תהילים קמ"ה ג') הרי משולש. אז ישיר את השירה אשירה לה' הרי משולש. וכן שיר השירים שיר אחד השירים תרין הרי שירה משולשת עכ"ל.

ומשמע כן מדברי המדרש, וז"ל הקב"ה נקרא אחד וקריאת שמו אותיות משולשות. ומנין שהקב"ה אחד וכל שם ושבח שלו אין קורין לפניו אלא במשולש שנאמר שמע ישראל יהו"ה אלהינו יהו"ה אחד.

והיו השלש שמות יהו"ה אלהינו יהו"ה כמו צורת אות אל"ף דהיינו יו"ד ו"ו יו"ד (יו"ד). והעיקר הוא לדעת כי אין בו שתפות ואין שני לו ית', ומאז מופיע ריבוי בעולמות מופיע לפחות שלש ולא שנים, עד שהאות הראשון אות אל"ף מופיע משולש בצורתו ובכתבתו אל"ף למ"ד פ"ה.

ובענין צורת האות, הנה איתא בס' מגלה עמוקות (ואתחנן) אופן קס"ב וז"ל

ידוע שבבריאת העולם קודם חטא של אדם הראשון היה האלף בדמות יו"י כי הו' האמצעית היתה זקופה כעמוד כי ה' יודין הם ב' עינים והו' הוא החוטם בסוד פרצוף אדם כשיעור קומה וזה סוד וייצר בב' יודין ועוד וא"ו ולאחר שחטא אדה"ר נתעקם הו' ונעשה התמונה כמו יו"ד, י' מלמעלה ו' באמצע ד' למטה, ע"כ ועיי"ש.

והוא מהזוה"ק (בראשית כ"ו):

א"ר אלעזר, אבא, יומא חד הוינא בבי מדרשא, ושאלו חברייא מאי ניהו דא"ר עקיבא לתלמידוי כשתגיעו לאבני שיש טהור אל תאמרו מים מים, שמא תסתכנון גרמיכו, דכתיב (תהילים ק"א ז') דובר שקרים לא יכון לנגד עיני, אדהכי הא סבא דסבין קא נחית, אמר לון רבנן במאי קא תשתדלון, אמרו ליה ודאי בהא דא"ר עקיבא לתלמידוי כשתגיעו לאבני שיש וכו', אמר לון ודאי רזא עלאה אית הכא, והא אוקמוה במתיבתא עלאה, ובגין דלא תטעון נחיתנא לכו, ובגין לאתגלייא רזא דא ביניכו, דאיהי רזא עלאה טמירא מבני דרא.

בודאי אבני שיש טהור אינון, דמנהון מייך דכיין נפקין ואינון רמיזין באת א' רישא וסופא, ו' דאיהו נטוי בינייהו איהו עץ החיים, מאן דאכיל מניה וחי לעולם, ואלין ב' יודין אינון רמיזין בוויצר, ואינון תרין יצירות, יצירה דעלאין ויצירה דתתאין, ואינון חכמה בראש וחכמה בסוף, תעלומות חכמה, ודאי אינון תעלומות מחכמה עלאה דתחות כתר עלאה.

FUTURE CREATION.

Twenty-Two Foundation Letters: Those about which we said above that the letters are hewn from the *Ruach* - Breath from Breath, which came from the original Holy Spirit etc. All the letters are potentially in the *Aleph*.

He carved them: In the mouth with the tongue. This is the *Aleph* which we described in the previous Mishna as the tongue of decree which tips the scale between *Mem* and *Shin*. The letter *Aleph* alone without a vowel sound cannot be pronounced because the *Aleph* has no sound of its own. It neither hisses nor hums. This is why the *Aleph* is considered the source of all the letters. In the spiritual world, things are invisible at their source.

Carving is in the Sefira of *Malkhut*, which is the feminine, as we read in Elijah's speech:

Yesod is the end of the body, the sign of the Holy Covenant. *Malkhut* is the mouth, the Torah of the Mouth is how it is known. (*Tikunei Zohar* 17a)

The tongue parallels the male sexual organ, which carves its way into the female. So that the 22 letters are carved into *Malkhut* with the power of the *Aleph*, in the mystery of the tongue which carves them all and makes them all sovereign.

He hewed them - *Chatzvan*: A source for this can be found in the verse 'Look to the rock from which you were hewn, to the womb of the cistern whence you were gouged.' (Isa. 51:1) We learn in the Talmud 'R. Ami says, Abraham and Sarah were both sexless, as it is written, 'Look to the rock [...].' Rashi (ibid.) explains the word hewn to mean that Abraham was only later hewn a male organ. (*Yebamoth* 64a)

As was said above, hewing describes the removal of the superfluous to create emptiness. The manner and shape of the hewing itself is not of importance, it is just a means to an end. In Abraham's case hewing means the removal of his foreskin to make room for holiness. 'The rock from which you were hewn' means the circumcision of Abraham. In our text, *he hewed them* means that God circumcised the letters, the word *Mol* - Circumcised also meaning to speak. The fact that we can create poetry and speak of love, comes from the fact that God circumcised the letters, the way he did to Abraham.

He weighed them - *Shaklan*: A source for this can be found in the verse 'Abraham *Vayishkol* - Weighed for Ephron the silver.' (Gen. 23:16) (Endnote 13) Abraham weighed them in the scales for the sake of Sarah who is the *Aleph* of Breath as was explained in the previous Mishna.

He refined them - *Tzarphan*: The source for this is the verse, 'The *Metzoref* - Crucible is for refining silver and the smelter for gold,' (Prov. 17:3). While the crucible is a vessel in which only silver is refined, the smelter is only for gold. In the context of our Mishna then, the meaning is as follows. God was - *Metzoref* - them, meaning He made the letters into a crucible for the refining of *Kesef* - Desire. The word *Kesef* means both silver and desire as it is written 'Now, you went, because you *Nichsof Nichsafta* - were Desirously Desirous to return to your father's house.' (Gen. 31:30) This is *Tifferet* -

ואינון לקבל ב' עיינין, דבהון תרין דמעין נחתו בימא רבא, ואמאי נחתו, בגין דאורייתא מתרין לוחין אלין, הוה משה נחית לישראל, ולא זכו בהון ואתברו ונפלו, ודא גרים אבודא דבית ראשון ושני. ואמאי נפלו, בגין דפרח ו' מנייהו, דאיהו ו' דוייצר, ויהיב לון אחרנין מסטרא דעץ הדעת טוב ורע, דמתמן אתייהבת אורייתא באיסור והתר, מימינא חיי, ומשמאלא מותא.

ובג"ד א"ר עקיבא לתלמידוי, כשתגיעו לאבני שיש טהור אל תאמרו מים מים, לא תהוו שקילין אבני שיש טהור (נ"א דאינון ב' יודין דוייצר, חכמה עלאה וחכמה תתאה), לאבנין אחרנין, דאינון חיי ומותא, דמתמן (קהלת י"ב) לב חכם לימינו ולב כסיל לשמאלו, ולא עוד אלא אתון תסתכנון גרמייכו, בגין דאלין דעץ הדעת טוב ורע אינון בפרודא, ואבני שיש טהור אינון ביחודא בלא פרודא כלל, ואי תימרון דהא אסתלק עץ החיים מנייהו ונפלו ואית פרודא בינייהו, דובר שקרים לא יכון לנגד עיני, דהא לית תמן פרוד ע"כ.

והנה מסביר בעל האופנים שסוד הדעת הוא הרוח. (מגלה עמוקות אופן קס"ב בא"ד) וז"ל,

וז"ס שאמר כל מעשה בראשית בצביונן נבראות ובדעתן ובקומתן נבראו (חולין דף ס') וז"ס צדקתן צדק לעולם (תהילים קי"ט) כי העולם נברא בצד"ק ר"ת 'צביונם' דעתם 'קומתם, שהם סוד נפש רוח נשמה, צביונם הוא הנפש, דעתם הוא הרוח, קומתם הוא הנשמה ע"כ עיי"ש.

ופי' שהחוטם הוא ששואף הרוח והוא המחבר רוח ברוח בסוד הנשיקין כמו שפרשנו לעיל (פרק א' משנה ט' ד"ה רוח מרוח). והחיבור הוא סוד אות ו"ו שמחבר כל מילים ודבורים.

משנה ב'

עשרים ושתים אותיות יסוד, חקקן חצבן שקלן צרפן והמירן וצר בהן נפש כל היציר וכל העתיד לצור.

כ"ב אותיות יסוד: פי' אותם שאמרנו לעיל בפרק א' משנה ט' שהאותיות נחצבות מרוח ואותו הרוח מרוח שהיא רוח הקדש וכו' הן באות בכח אות האל"ף מהשלב אמות.

חקקן: בפה, והיא הלשון, הוא האל"ף שנאמר עליו במשנה הקדמה חק המכריע. כי טבע האל"ף כשרוצים לבטא אותה רק לבדה בפה אי אפשר, כי אין לה מבטא.

לא שורקת ולא דוממת, ובשביל זה הענין דייקא נחשבת האל"ף למקור כל האותיות, כי שם במקור אינה ניכרות כלל, כמו שפרשנו בפרק א' משנה ח' (ד"ה אלהי"ם חיים)

ועיין לעיל (משנה א' ד"ה חקק) חקיקה היינו במלכות, בחי' נוקבא. ועיין תקו"ז (יז). במאמר פתח אלי' וז"ל ויסוד סיומא דגופא אות ברית קדש, מלכות פה תורה שבעל פה קרינן ליה עכ"ל.

Glory, the level of Jacob the Patriarch.

He substituted them - Heimiron: The word *Moriah* is first used in the verse, ‘And go the Land of Moriah and offer him up there as a burnt offering,’ (Gen. 22:2). The rabbis argue about the meaning of the word *Moriah*. Rashi (ibid.) says Land of Moriah means Jerusalem, as it is written, ‘To build the House of God in Jerusalem on Mount Moriah.’ (II Chron. 3:1) Other commentators find the root of the word in the word *Moreh* - Teaching, because the Temple was the place from which the Torah Law was taught to Israel. Onkelos connects it with the word *Mor* - Myrrh and Nard, and translates it as the place where the incense was offered. Rashbam (ibid.) says, ‘*Moriah* means the land of the Emorite, as though it had written *Emoriah*.’ We often find words in Scripture missing an *Aleph*.

It seems to me that *Moriah* comes from the root *Homair* in the verse - ‘He may not make any exchanges, For if he does exchange it (*Homair Ya'mir*)’ (Lev. 27:33) Because in fact Mount Moriah was the place where Isaac was exchanged, and a substitute was slaughtered in his place. The full verse reads, ‘He is not to be concerned whether it is good or bad, nor shall he exchange it; for if he does exchange it then both it and its substitute shall become holy. It shall not be redeemed.’ The exchange of Isaac was done at the level of *Gevurah* and *Din*. This is Fire which comes from Water.

He shaped/healed - Tzar: The text does not say *Yotzar* - Formed (like a potter forms clay), but rather *Tzar* - which has its source in the verse, ‘And Ziporah took a *Tzur*,’ (Ex. 4:25) Most commentators translate *Tzur* to mean the sharp stone Ziporah used as a scalpel to perform the circumcision. As it is written ‘Take yourselves sharp sword-stones.’ (Josh. 5:2) It is better explained thus:

In the Midrash of R. Shimon b. Yochai we read ‘What is *Tzur*? It is a healing balm.’ (*Lech Lecha* 93) It would seem that this Midrash relies on the connection between *Tzur* and the word used in Jeremiah, ‘Is there is no *Tzari* - Balm in Gilead?’ (Jer. 8:22) The taking of the *Tzur*, as in, ‘Ziporah took a *Tzur*,’ may actually mean that she took some incense roots and healing herbs to use as a balm for placing on the wound after the circumcision, to prevent excessive swelling and bleeding. (*HaKetav VeHaKabbala* Ex. 4:25)

In the context of our Mishna the word means both cutting and healing, for that is the unique property of letters, that they can be used to cut sharply or heal gently at the same time. This is a miracle of God’s making.

With them - Bahen: The Hebrew word *Bahen* translates either as *in them* or *with them*. It is used the same way here as it is used in the text above, (Ch. I Mishna 5) ‘And His word is in them,’ meaning that God cuts and heals inside them rather than simply with them. The letter *Aleph* contains all the other letters, and each individual letter contains within it all the possible permutations of the potential shapes of things. It is as though the spirit of every possible thing is already written and sealed into the nature of the letters, just as the seed of a tree already contains within itself a blueprint for the design of the two ideas which will be explained as follows:

The soul of every creature: Referring to the hereditary life force hidden inside

כי הלשון היא דוגמת יסוד סיומא דגופא שחקקת. ופי' כ"ב אותיות נחקקו במלכות בכח האל"ף בסוד הלשון שחוקקת אותן ועשה אותן בחי' מלכות.

חצבן: מגזרת (ישעיה נ"א א') הביטו אל צור חצבתם ואל מקבת בור נקרתם וגו'. ואיתא (יבמות ס"ד).

אמר רבי אמי אברהם ושרה טומטמין היו שנאמר הביטו אל צור חצבתם ואל מקבת בור נקרתם, ופרש"י שם וז"ל חוצבתם - נעשה לו זכרות ע"כ.

ונ"ל ממה שפירשנו לעיל (פרק א' משנה ט') חציבה היינו סילוק והסרת חומר לגמרי להתרוקנות ע"י החציבה, ואין צורת החקיקה מעכבת. ומשמעו סילוק הערלה לפנות מקום לקדושה, ופי' צור חוצבתם על המילה שמל אברהם את עצמו. ופי' חצבן מל אותן האותיות ועשה אותן חסדים, חסדי אברהם.

שקלן: מגזרת (בראשית כ"ג ט"ז) וישקל אברהם לעפרן את הכסף וגו'. ופרש"י שם וז"ל שנטל ממנו שקלים גדולים שהן קנטרין שנאמר עובר לסוחר שמתקבלים בשקל בכל מקום ע"כ.

ופי' שעוברים לכל סוחר אע"פ שאינם מכירים צורת המטבע משום שכולם משקלם כסף מלא, וסוחרים בכל מקום מערכים אותם בשביל טוהר כספם ומשקלם אע"פ שעצם צורת המטבע לא ניכר להם.

ופי' שאברהם שקל כל מטבע ומטבע לבדה, ולא ע"י מנוי במספר ארבע מאות שקלים, כאילו בא ממרחק עם מטבעות זרות, וזהו שפירש"י קנטרין, שקנטר לעפרון החתי על צרת עינו ודו"ק. ופי' שקלן בכפי מאזנים על עסקי שרה אמנו שהיא בחי' אל"ף רוח, כמו שהסברנו במשנה הקדם.

צרפן: מגזרת (משלי י"ז ג') מצרף לכסף וכור לזהב וגו', ונ"ל שצרף הוא הכלי שצורפים בו כסף דווקא, וכור הוא כלי שמצרפים בו זהב דווקא. ופי' צרפן עשה אותן כלי לצרף בהן הכסף דהיינו התשוקה, כד"א (בראשית ל"א ל') ועתה הלך הלכת כי נכסף נכספתה לבית אביך וגו'. בחי' תפארת תשוקת יעקב אבינו.

והמירן: מגזרת (בראשית כ"ב ב') ולך לך אל ארץ המריה והעלהו שם לעלה וגו' ונחלקו רבותינו בפירוש המלה. ופרש"י וז"ל

ארץ המוריה - ירושלים וכן בדברי הימים (ב' ג') לבנות את בית ה' בירושלים בהר המוריה. ורבותינו פירשו על שם שמשם הוראה יוצאה לישראל. ואונקלוס תרגמו על שם עבודת הקטורת שיש בו מור נרד ושאר בשמים, עכ"ל.

ורשב"ם פי' וז"ל המוריה - האמוריה ארץ האמורי. הרבה אלפי"ן חסרים, עכ"ל.

ונלע"ד המוריה מגזרת (ויקרא כ"ז ל"ג) לא יבקר בין טוב לרע ולא ימירנו וגו'. שנקרא ארץ המוריה על שם עקדת יצחק ושנשחטה תמורתו איל. וכתב שם ואם המר ימירנו והיה הוא

everything. A tree contains information about every tree from which it sprung, since creation. All of them have put their own DNA into the seed that produced this tree. They exist within it like a soul.

The soul of every future creation: The seed contains within it everything necessary for the creation of a new tree, as though the new tree were already designed and foretold in the seed. So it is with the generation that will be born after it, from the seed that will grow on the tree which has not yet grown. It is also written into this seed like a soul. What this means is that the entire Creation from beginning to end is already written inside each of the 22 letters. Each letter contains within itself all other 22 letters and all their potential and power. This is the secret of Breath which comes from the Holy Spirit, at the level of The Living God, where all Life and all Existence comes.



Preface to Mishna 3

After describing how the 22 letters contain all possibilities, permutations and potential, that is to say, the mystery of the letter *Aleph*, the Breath from Breath described above, the Mishna now describes their structure and how they are all combined within the letter *Aleph*. To do this properly our Mishna refers back to Ch. I Mishna 8 where the letters had more embryonic forms called Voice, Breath and Speech; the first of many triplicates in Sefer Yetzira. Here, the letters receive a broader exposition. Voice, Breath and Speech are the equivalent of *Aleph*, *Mem* and *Shin*. Breath, Water and Fire, Thorax, Abdomen and Head - concepts we will be addressing later in this book. Voice comes not only from the throat, but also out of the resonance and movement of the diaphragm, abdomen and stomach. Speech comes not only from the movement of the mouth, but also from the brain wherein the words are imagined and visualized, as has been explained. Breath comes not only from the movement of air as a result of exhalation, but also from the Holy Spirit which is the source and root of all Life. Every one of the 22 letters integrates these three elements within it: Voice, Breath and Speech in the mouth.

The subject of this Mishna is the five phonetic families. They correspond to groups of fives (2 x 5 fingers, 2 x 5 Commandments, 2 x 5 Sephirot) between which there exists a covenant in the tongue and flesh. The secret of 2 x 5 is expressed in the letter *Heh* as will be explained. See chapter five, preface to Mishna 2, for a description of how the number 5 connects with the twelve diagonals.

Mishna 3

TWENTY-TWO FOUNDATION LETTERS, CARVED IN THE VOICE, HEWN IN BREATH AND FIXED IN THE MOUTH IN FIVE PLACES. *ALEPH*, *CHETH*, *HEH* AND *AYIN* IN THE

ותמורתו יהיה קדש וגו'. ופי' המירן זו תחת זו כמו תמורת יצחק אבינו בחי' גבורות ודינין שהם בחי' אש הבא מן המים.

וצר: ולא כתיב יצר אלא צר דייקא שהוא מגזרת (שמות ד' כ"ה) ותקח צפרה צר וגו'. ופי' רוב המפרשים ז"ל דבר חד, איזמל חריף כמו חרבות צורים. ובס' הכתב והקבלה שם פי', וז"ל,

במכדרשב"י (לך לך צ"ג) מהו צור אסותא, ע"ש. נראה שפירשוהו מן הצרי אין בגלעד, נמצא ג"כ חולם כמו (יחזקאל כ"ז) פנג דבש וצרי, ותהיה קיחת הצור כאן עיקרי בשמים וסמי רפואה להצמות הבשר להשקיט במם הדם ולרפאות החבורה, עכ"ל.

ופי' וצר בהן שיש בכל האותיות שני כחות האלו ההפכים לחתוך כחבר חד ולרפאות כאחת, והיא מנפלאות הבורא ית'.

בהן: כמו ודברו בהן, (לעיל פרק א' משנה ה') כוונתו שצר בהן כמו בתוכן ולא עמהם. שהאל"ף מכיל תוכו כל האותיות כולן. וכל אות בפרט מכיל תוכה כל הצורות כולן. ופי' שיש בחי' שרוח כל דבר הנמצא כבר כתוב ורשום תוך האותיות. לדוגמא, זרע האילן יש בתוכו שני בחינות, כדלהלן.

נפש כל היציר: א.) חיות תורשתי וצפון בכל האילנות שמהם צמחה מבריאת העולם עד עתה, כולם נתנו כחם לזרע ההיא, ונמצאים בו כמו נפש.

וכל העתיד לצור: ב.) הזרע יש בו כל מה שיצטרך לצמחת אילן חדש, כאלו האילן החדש כתוב ורשום תוך גרעין הזרע. וכמובן שגם הדור השני שיולד אחריו - מן הזרע שיזרע מהאילן שעוד לא נתחדש - גם היא רשומה תוך הזרע ההיא כמו נפש.

ופי' שתוך כל אות ואות מכ"ב אותיות רשומה כל הבריאה מתחלתה עד סופה. שכל אות מכיל בתוכה כל הכ"ב האותיות וכל האפשריות וכל הכחות. וזה סוד הרוח שבאה מרוח הקודש, (פרק א' משנה ח') בחי' אלהים חיים, שכל החיות וההויה באה מן הבחי' ההיא שורש כל החיים וההויה.



פתיחה למשנה ג'

אחרי הסבירו איך הכ"ב אותיות כולן כוללות כל האפשריות והויות, שהיא סוד האל"ף, בחי' רוח מרוח, וכדלעיל (פרק א' משנה ט'), בא להסבר תבניתן, מהות האות האל"ף הכוללת כולן. וכדי לרדת לעמקתה חוזר לאחוריו לפרש המשנה הקדמה, (משנה ח') להרחיב ביאור ענין קול רוח ודבור, שהן השילוש הראשונה.

והנה קול רוח ודבור הן בדוגמא כמו המ"ם האל"ף והשי"ן, מים רוח ואש, בטן גויה וראש, שיתפרשו להלן (בפרק ג' משנה ה'). כי הקול בא לא רק מן הגרון, אלא מן הדבור ותנועת הבטן והכרס ג"כ.

THROAT (GUTTURALS). *GIMEL, YUD, KHAF* AND *KOF* IN THE PALATE (PALATALS). *DALETH, TETH, LAMED, NUN* AND *TAV* IN THE TONGUE (LINGUALS). *ZAYIN, SAMECH, SHIN, REISH* AND *TZADI* IN THE TEETH (DENTALS). *BEIT, VAV, MEM* AND *PEH* IN THE LIPS (LABIALS).

Twenty-Two Foundation Letters: Those letters already described in the previous Mishna as all being contained within the *Aleph* and the *Aleph* in all of them, as part of the secret of the Breath which comes from the Holy Spirit. The letters come in five groups, as we learned in chapter one, Mishna 2. The breath expressing the letter *Aleph* which has no breath of its own, comes from the letter *Heh*.

Carved: Carving is always associated with the Sefira of *Malkhut*. It suggests a spiritual concept or subject. *Malkhut* is located in the mouth as we learn from Elijah's speech in the *Tikunei Zohar*. (17a)

In the voice: Before Speech (the articulation of the intent in words, coming from word-centers in the brain) there is already an effort to reach out coming from the desire to connect. That is the Voice referred to here. That desire also manifests in the letters.

Hewn: Hewing means the removal of matter to make room for empty space. In this context hewing suggests the removal of the purely spiritual to make room for the physical.

In the Breath: Breath is the vehicle for the desire to connect.

Fixed in the mouth: The intent within the words constitutes the inside or meaning of those words and sentences being formed in the mind. Speech is the vehicle carrying each person's thoughts and intentions into their life.

In five places: just as there are five toes on each foot with a covenant between them, corresponding to the letter *Heh* which was added to Abram's name, so, similarly there is a covenant between the five fingers and five places in the mouth. The breath issuing from the mouth represents the letter *Heh* which is the *Nefesh/Anima, Ruach/* spirit and *Neshama/soul* of all 22 letters.

This is what Elijah means when he says, '*Malkhut* is the mouth, also called the Torah of the Mouth (Oral Torah). If Elijah was speaking plainly, reference to the mouth would appear out of context. First Elijah referred to the right and left arms as *Chesed* and *Gevurah*. Next he called *Tifferet*, the torso, then *Netzach* and *Hod* the two thighs, with *Yesod* the end of the body, the sign/letter of the circumcision

Then he said, *Malkhut* is the mouth, also called the Oral Torah.

Would it not have been more appropriate to continue, saying, *Malkhut* is the crown revealed by the circumcision in the fulfillment of the commandment of *Brit Milah*? What Elijah is teaching us is that there is a correlation between the covenant of *Malkhut* in the flesh of the body and that governing *Malkhut* in the mouth. Just as one is obliged by the covenant to sanctify oneself in the letter of the sacred covenant in the flesh, so must one sanctify oneself in the five places in the mouth.

A person must become a *Ba'al Peh*, master of his mouth in order to guard and

ודבור בא לא רק מחיתוך הפה, אלא מן המוח שבו נצטייר המילים כמו שהסברנו, (עיין פתיחה לפרק א' משנה ג').

ורוח באה לא רק מתנועת האויר שבנשימת האדם, אלא מן רוח הקודש שהיא שורש החיים. והנה כל אות ואות משולב משלש יסודות הללו, קול רוח ודבור בפה.

במשנה זו מדובר על חמשה מוצאות הפה. והן כנגד חמש מול חמש אצבעות (פרק א' משנה ב') שיש ביניהם ברית יחוד בלשון ובמעור. וענין חמש חמש הוא סוד אות ה"ה ויתבאר עי"ה להלן. ועיין לקמן (פרק ה' פתיחה למשנה ב') ענין ה' מוצאות הפה וי"ב גבולי אלכסון.

משנה ג'

**עשרים ושתים אותיות יסוד, חקוקות בקול, חצובות ברוח,
קבועות בפה בחמש מקומות, אחה"ע בגרון, גיכ"ק בחיך,
טלנ"ת בלשון, זסשר"ץ בשינים, בומ"ף בשפתים.**

כ"ב אותיות יסוד: פי' אותן שאמרנו לעיל במשנה הקדמה שכולן תחובות תוך האל"ף, והאל"ף תוך כולן, בסוד הרוח שבא מרוח הקדש. דע כי באות בסוד חמש חמש, כדלעיל (פרק א' משנה ב'). והנה הרוח הנמשכת תוך האל"ף היא אות ה"ה שבאה אך ורק בהבל הפה מה שאין לאל"ף עצמה.

חקוקות: חקיקה בחי' ספי' מלכות, ומשמעו מושג נתון רוחני, (עיין פרק א' משנה א' ד"ה חקק). ומלכות היא סוד הפה, כדאיתא בתקו"ז מאמר פתח אליהו (י"ז).

בקול: פי' קודם לדיבור שהוא בטוי הכוונה במילים הבאות מהמוח, יש כבר התאמצות הרצון להתקשר וזהו קול. ואותו הרצון מופיע באותיות ג"כ.

חצובות: פי' סילוק והסרת חומר להשאיר ריקנות ע"י החציבה, ומשמעו פה סילוק הרוחני לפנות מקום למושג גשמי.

ברוח: רוח היא מרכבה לרצון להתקשר.

קבועות בפה: פי' הכוונה שבמילים היא תוך דיבור המילים והמשפטים שבאים מכוונות מן המוח. והדבור כמו מרכבה להכוונה במחשבת כל האדם בתנועתיו ורגשיו וחיותו.

בחמש מקומות: פי' כמו שיש חמש חמש אצבעות הרגלים וביניהם אות ברית, בחי' אות ה"ה שנתוסף לו לאברהם אבינו, פרשנו לעיל, (פרק א' משנה י"ב, ד"ה וחתמו) כמו כן יש בין חמש חמש אצבעות הידים אות ברית הלשון, בחמש מקומות בפה.

sanctify his speech. Analogous to the custodial holiness demanded of a person in sexuality.

Throat, palate, tongue, teeth and lips: This is the order in which letters pass from the deepest part of the mouth outwards. The larynx is the most profound, that is where the *Shechina* is said to speak from, as we learn in the Zohar. (Vol. III 235a) The throat is where the letter - *Heh* is formed, together with *Aleph*, *Cheth* and *Ayin*.⁷



Preface to Mishna 4

After explaining the secret of the letter *Heh* which is the spirit/breath moving the *Aleph* through the five phonetic families, the Mishna teaches how all the letters resemble gates through which the Simple Desire flows.

It is written 'For My thoughts are not your thoughts,' (Isa. 55:8). In the Zohar (Vol. III 5b) it is taught, the word '*makhshivotai*' is written in the singular, without the *Vav* indicating plurality and can be read '*makhshavti*' My Thought. It is virtually impossible for a human to grasp the concept of God's thought, a Single thought; alone, unaccompanied, followed or repeated. The mind is, by nature, never still even for a moment.

It's impossible for the mind not to think countless thoughts, even the person himself is unable to keep track or count of them all. God's thought, on the other hand, is absolutely and only one. One may not even reflect on this thought.

Were it not for Isaiah the prophet having already compared God's thought to our own, we would not be permitted to compare them in parallel. And so it is with the matter of Will and Desire. God's is the simple and elegantly single desire by comparison to our desires which are almost infinite in their variety, ranging from creepy crawly base to the blazingly magnificent and holy. (Endnote 14)

In this Mishna we encounter gates built of stones, because in Sefer Yetzira a letter is referred to as a stone.

God combined the letters with one another, because a single letter alone, cannot make a word or convey speech in Hebrew, two letters, however, can certainly do so. This is the law concerning writing or erasing script on the Sabbath. Someone who writes is not transgressing the law until they write two letters. Every Hebrew word can be turned around to be read forwards or backwards, to make two words.

The gates referred to in the Mishna are all built of two letters each. It is through each gate that the Simple Desire flows from the source, like a river of abundance. Throughout its flow the Simple Desire is clothed in letters, words and expressions.

For the Simple Desire to be manifest in our body and soul, it has to become part of the complex matrix of words and sentences which define who we are. This is how the human soul always is; unable to grasp or think of concepts for which it has no words. Even a person's feelings remain a mystery until he has the words with which to define them.

והבל הפה שהיא סוד אות ה"ה היא הנפש והרוח והנשמה לכל הכ"ב אותיות. וזה פי' מאמר פתח אליהו (תקו"ז י"ז). מלכות פה תורה שבעל פה קרינן ליה ע"כ. שלפי פשוטו מתוך הענין הוה ליה למימר, מלכות עטרה המתגלה בפריעת הערלה בקיום מצות מילה.

אלא שבא לרמז על סוד זו, זו לעומת זו, לא זו אף זו קתני, שיש בחי' מלכות בברית המעור ויש בחי' מלכות בברית הלשון. וכמו שחייב האדם לקדש עצמו באות ברית קדש כן צריך האדם לקדש עצמו בחמש מקומות בפה. שעל האדם להיות תחילה בעל פיו כדי לשמרו לקדשו, וזה פירוש תורה שבעל פה, כעין הקדושה והשמירה הדרושה ממנו בגוף המעור ודו"ק.

גרון, חין, לשון, שינים, שפתים: פי' זו סדרן, מן העומק אל החיצון. ועמוק הוא הגרון שמשם השכינה מדברת כדאיתא בזוה"ק (פנחס רל"ב). ובגרון דווקא נמצאת אותיות אחה"ע.



פתיחה למשנה ד'

אחרי ביאורו סוד אות ה"ה שהיא הרוח המחיה את האל"ף בסוד חמשה מוצאות הפה, בא להסביר איך כל האותיות הן כמו שערים אשר דרכם שופעת הרצון הפשוט.

דע כתיב (ישעיה נ"ה ח') כי לא מחשבותי מחשבותיכם ולא דרכיכם דרכי וגו'. ואיתא (זח"ג ה'):

כי לא מחשבתי מחשבותיכם, מחשבתי כתיב חסר בלא ו'. תא חזי, מחשבה דקודשא בריך הוא, היא עלאה ורישא דכלא, ומההיא מחשבה אתפשו ארחין ושבילין, לאשתכחא שמא קדישא, ולאשתקנא ליה בתקונוי כדקא יאות, ומההיא מחשבה אתנגיד ונפיק שקיו דגנתא דעדן, לאשקאה כלא, ומההיא מחשבה קיימין עלאין ותתאין, ומההיא מחשבה משתכח תורה שבכתב ותורה שבעל פה. מחשבה דבר נש היא רישא דכלא, ומההיא מחשבה אתפשו ארחין ושבילין, לאסטאה ארחוי בהאי עלמא ובעלמא דאתי, ומההיא מחשבה אתנגיד ונפיק זוהמא דיצר הרע, לאבאשא ליה ולכלא, ומההיא מחשבה אשתכחו עבירות חטאות וזדונות, עבודה זרה גלוי עריות ושפיכת דמים, ועל דא כי לא מחשבתי מחשבותיכם, עכ"ל.

תוכן גברו שמחשבתי כתיב חסר בלא וא"ו ודריש ליה מחשבתי לשון יחיד כמו מחשבה אחת. וכמעט אי אפשר לבשר ודם להשיג ענין מחשבה אחת בודדה לגמרי. כי טבע מוח האדם שאינו שוקט ואינו נח אף רגע,

וא"א שלא יהי' המוח חושב מחשבות רבות אין חקר עד שהאדם עצמו אינו יכול לעמוד עליהם לבררם כלל. אבל מחשבתו ית' אחד מוחלט, ואסור להרהר. ואי לאו שדימה ישעיה הנביא בניגוד למחשבתו לא היינו מעמתים אותם דא לקבל דא כלל. וכן ענין הרצון, רצונו ית' האחד והפשוט לעומת רצונותינו רבו רבבן וזחלי עפר גם להוטי אש קדש.

על כן באו השערים בנויים מאבנים, כי האות נקראת אבן, שבהם בנויים מילים. וכן כתיב

Mishna 4

TWENTY-TWO FOUNDATION LETTERS SET INTO THE WHEEL IN 231 GATES. THE WHEEL TURNS FRONT AND BACK. AN INDICATOR OF THIS IS THAT THERE IS NOTHING HIGHER IN GOOD THAN PLEASURE, AND NOTHING LOWER IN EVIL THAN PLAGUE.

Twenty-Two Foundation letters: Which, as we said in the previous Mishna, are set in the mouth in five places.

Set into the wheel: The secret of the wheel is this: it does not move unless it is moved, but once moving it continues until a force is exerted to stop it. So it is with words. They have no meaning unless the person uttering them moves them with his *Kavvana* - intent. The intent is the motive, words are no more than voice and breath. This is why the image of the wheel is chosen to depict the Sefhira of *Malkhut*, and also why *Malkhut* is associated with the mouth.

Sovereignty revolves as well, and does not cease with the death of the king or queen, for sovereignty and the crown are intangible concepts. Similarly, although one might argue that letters have an existence per se, words and speech definitely lack intrinsic existence. It is only when a sentient person is uttering them in his mouth, that words have existence.

Once spoken, words continue independently of the speaker. The mouth is the equivalent of the wheel. Just as sovereignty is a concept, so is Mouth. It has a similar revolving continuity, as it is written, 'And all flesh will see together that it is the Mouth of God which has spoken.' (Isa. 40:5).

Now, it would have sufficed to have written, And all flesh will see together that it is God who has spoken. What is the significance of the Mouth of God? Mouth of God hints at this secret: Although the prophets' words and promises are ancient, and the prophets themselves are dead and gone, the Mouth of God, like *Malkhut* described above, does not cease, even with the death of the prophet. In summation: The letters have existence, like a wheel that exists without movement. The letters are attached to the wheel, i.e. the Mouth, and with the *Kavvana* - intent in the breath which breathes them out of the mouth, the letters combine to become words. With them, these words carry the intent, representing the desire of the speaker.

The wheel turns front and back: Note: the text says front and back, and does not say 'to-and-fro'. This is an important distinction. The gates formed by the combination of letters such as are revolving. The next letter passes through, between the revolving letters, as though it were crossing the dashes or spaces between letters, in the motion of Front and Back. Not to and fro like a needle being pulled to and fro through the holes in a button, but rather the way it is stated in our Mishna, that the wheel itself is turning as

(בראשית מ"ט כ"ד) ותשב באיתן קשתו ויפזו זרעי ידיו מידי אביר יעקב משם רעה אבן ישראל. ועיין פרש"י, אבן, לשון אבן הראשה לשון מלכות. אבן ישראל - לשון נוטריקון אב ובן אבהן ובנין יעקב ובניו ע"כ.

ופי' מלכות פה כדלעיל במשנה הקודם. שהקב"ה צרפן אלו עם אלו, כי אות לבדה איננה לא תיבה ולא דבור, אבל משתי אותיות נעשית דבור. וכן דין לשבת, הכותב אינו חייב עד שיכתוב שתי אותיות.

וכל תיבה מתהפכת לקרא ישר והפך לעשות שתי תיבות כגון אב-בא, בג-גב וכו'.

והשערים המדוברים כאן במשנתנו בנויים משני אבנים. ודרך כל שער נובעת השפעה כמו נהר ממקור השפע היא הרצון הפשוט. ובמשך שפיעתו נוזלת רצון מלובש מילים ותיבות ודברים. כי כדי שהרצון הפשוט תופיע בנפשנו הוצרך להתלבש בתשורת מילים דבורים ומשפטים. כי כן טבע נפש האדם, על מה שאין לו מילים אינו יכול לחשוב, וגם על הרגשיו אינו עומד אם אין לו במה לתוארם.

משנה ד'

**עשרים ושתים אותיות יסוד קבועות בגלגל ברל"א שערים, חזר
גלגל פנים ואחור, סימן לדבר אין בטובה למעלה מענג ואין
ברעה למטה מנגע.**

כ"ב אותיות יסוד: פי' אותן שאמרנו במשנה הקדם שהן קבועות בפה בחמש מקומות.

קבועות בגלגל: וזה סוד הגלגל, אין לה תנועה רק ע"י כפייה, וכמו כן אין למילים פשר אם אין להם כוונה. שהכוונה היא המנוע, כי בלי הכוונה אשר במדבר הנה המילה רק קול והבל הפה. ובשביל זה כתר מלכות הוא בצורת גלגל, וגם פה נקראת מלכות (פה מלכות, תורה שבעל פה קרינן ליה) כי המלכות מתגלגלת, ואינה נפסקה במיתת המלך או המלכה כי המלכות עצמה והכתר מושגים איממשים הם.

כן האותיות אע"פ שיש להם הווייה עצמי, אבל דיבורים ומילים אין להם הווייה בעצם, ורק בכוונה תוך פה המדבר שהוא מנועם יש להם הווייה. והפה היא היא הגלגל, והמילים והדיבורים שכתוכה אין להם תנועה בלי הכוונה שהיא הרצון.

ר"ל פה היא ג"כ מושג אי ממשי, כמו המלכות שאינה נפסקה כלל. כד"א (ישעיה מ' ה') וראו כל בשר יחדו כי פי יהו"ה דבר וגו'. והי' די לאמר וראו כל בשר יחדו כי יהו"ה דבר וגו' מאי משמע פי יהו"ה דווקא. אלא רמז באמרו פי יהו"ה כי אע"פ שדברי הנביאים והבטחתם עתיקים, ונביאים כבר תמו ומתו, פי יהו"ה דבר. ופי יהו"ה כמו המלכות והכתר שאינה נפסקה אפילו במיתת הנביא ודו"ק.

well as revolving.

An indicator of this: There are three *Simanim* - Indicators in Sefer Yetzira;

- a.) This one.
- b.) Ch. II Mishna 6; An indicator, 22 desires and one body.
- c.) Ch. VI Mishna 3; An indicator, Fire carries Water.

This first indicator, explains the spinning of the wheel on its axis, rather than its natural rotation.

There is nothing higher in Good than pleasure: The Mishna takes three letters, *Ayin*, *Nun* and *Gimel* and uses them to demonstrate the concept of front and back. While the letters *Nun* and *Gimel* remain stationary, the letter *Ayin* moves to the front or the back. When it is at the front, it spells the word *Oneg* - Pleasure. When at the back, it makes *Nega* - Plague.

We experience pleasure in our bodies, but our bodies are just a mirror of things that happen on a cosmic and a divine level. Divine pleasure is good, and it comes about when there is a flow from Eden through the River to the Garden, as it is written, 'A river flows out of Eden to irrigate the garden.' (Gen. 2:10) *Oneg* - Pleasure is a notariqon spelling, *Eden*, *Nahar*, *Gan* - Eden, River, Garden. The analogy in the human body would be the flow of pleasure the mind (*Eden* - Paradise) gets from nerves in the skin through the spinal chord (*Nahar* - River) and from the genitals (*Gan* - Garden). (Endnote 15)

And nothing lower in Evil than plague: Since the previous phrase said nothing *higher* than pleasure meaning nothing greater in good, why does the text not say 'and nothing greater in Evil than plague'? Why does it say lower than? The meaning, surely, is that evil is the reverse of Good and not its parallel. (See chapter six, Mishna 5).

Plague: The first time *Nega* appears in the Torah, it is referring to the opposite of sexual pleasure. 'God plagued (*Naga*) Pharaoh with heavy plagues (*Nega'im*)' (Gen. 12:17). In the Midrash we read:

Reish Lakish said in the name of b. Kapara, 'Pharaoh was stricken with *Ra'athan*.' *Ra'athan* is an abscess on the corpus cavernosum or penis tissue). R. Shimon b. Gamliel said, 'I was approached by a boil-smitten old man in Zippori who told me the following. There are twenty four types of boils, none are as painful or as devastating to attempts at sexual relations with a woman as the type called *Ra'athan*. And it was specifically this type of boil with which Pharaoh was smitten.' (Gen. Rabba 41:2)

While pleasure flows from the mind to the body and back to the mind, as the old man explained, any attempt at pleasure while afflicted with *Nega*, causes great pain. The Zohar tells us that during the 10 Plagues which preceded our Exodus from Egypt: 'While upon Pharaoh and the Egyptians there flourished painful boils, the Israelites enjoyed *Oneg* - Pleasure.' (Vol. I 26b)

Nega is a notariqon of the words - *Nachash* - Serpent, *Ga'avah* - Arrogance, *Amalek*. See Ch. VI Mishna 5.



היוצא לנו מזה שהאותיות קיימת והגלגל קיים בלי תנועה ואותיות קבועות בגלגל הוא הפה ובכח הכוונה שברוח היוצאת דרך הפה מצטרפות האותיות להיות מילים להוביל הרצון שבתוכם.

חזר גלגל פנים ואחור: דייק פנים ואחור ולא ישר והפך לאמר שהשערים מסתובבות כגלגל, כעין ב-א-ב-א-ב-א והאותיות השלשיות באות דרכן בזאזבחהכטאטב פנים ואחור, פי' לא כמו מחט שתופרים בו את הכפתור אל הבגד שמביא מחט ישר והפך, מוליך ומביא את המחט דרך הנקב בכפתור. אלא כמפורש במשנתנו שהגלגל חוזר פנים ואחור. כאלו הכפתור מתהפך פנים ואחור, וגם מסתובב כמו גלגל.

סימן לדבר: שלשה סימנים בספר יצירה, דא ואידך (משנה ו') כ"ב חפצים וגוף א', והא (פרק ו' משנה ג') שהאש נושא את המים. ובעה"י יבוארו על מקומן. ופי' שאם תקשה לך איך אפשר שחזר הגלגל פנים ואחור, יהיה זה לסימן. ותיבת סימן בא מגזרת (בראשית א' י"ד) והיו לאתת וגו', תרגום יונתן - ויהוין לסימנין ע"כ.

ונ"ל שמדובר על אות האל"ף שהיא הנהר היוצא מעדן וכדלהלן, ופי' שיש בחי' פנים ואחור לכל דבר. ועיין לקמן פרק ו' משנה ה', (ד"ה טוב לעומת).

אין בטובה למעלה מענג: כתיב (בראשית ב' י') ונהר יוצא מעדן להשקות את הגן וגו'. ענג ר"ת עד"ן נה"ר ג"ן. וזה סוד ג' סעודות שבת, כד"א (ישעיה נ"ח י"ג) וקראת לשבת ענג וגו'. ואיתא (שבת ק"ח.) אמר רבי שמעון בן פזי אמר רבי יהושע בן לוי משום בר קפרא כל המקיים שלש סעודות בשבת וכו'. ובענין נהר היוצא מעדן, איתא בזוה"ק (בראשית כ"ו):

ומשם יפרד והיה לארבעה ראשים וגו', אלין אינון ארבעה דנכנסו לפרדס, חד עאל בפישוין וכו'. ובא"ד ורביעאה עאל בפר"ת, דאיהו מוחא דביה פריה ורביה, בן זומא ובן עזאי דעאלו בקליפין דאורייתא, הוו לקאן בהון, רבי עקיבא דעאל במוחא, אתמר ביה דעאל בשלם ונפק בשלם ע"כ.

ואין ברעה למטה: וקשה דהל"ל ואין ברעה למעלה מנגע. כשאומר למעלה מענג פי' אין יותר חזק ואלים, א"כ יאמר ואין ברעה למעלה מנגע ופי' ג"כ יותר חזק ואלים. אלא וודאי הפי' שבא להדגיש בחי' זה לעומת זה, שבחי' רע הוא היפוך הטוב בחי' אחור ופנים.

מנגע: ויסודו (בראשית י"ב י"ז) וינגע יהו"ה את פרעה נגעים גדולים וגו'. ואיתא (בראשית רבה מ"א ב')

ריש לקיש בשם בר קפרא אמר פרעה בראתן לקה אמר רשב"ג מצאני זקן אחד מוכה שחין בציפורין ואמר לי כ"ד מיני שחין הם ואין לך קשה מכולם שהאשה רעה לו אלא ראתן בלבד ובו לקה פרעה ע"כ.

והוא היפך הענג ממש. וכן איתא בזוה"ק (בראשית כ"ו): כגוונא דפרעה ומצראי דפרח בהון שחין אבעבועות, אבל לישראל יהא ענ"ג ע"כ.

Preface to Mishna 5

After explaining how the letters are fixed into the wheel and how the wheel revolves while spinning front and back, the Mishna reminds us that it is not only happening to the letter *Aleph*, but to and with all 22 letters.

Mishna 5

HOW DID HE WEIGH THEM AND SUBSTITUTE THEM?
ALEPH WITH EACH OF THEM AND EACH OF THEM WITH
ALEPH. *BEIT* WITH EACH OF THEM AND EACH OF THEM
 WITH *BEIT*, IN ENDLESS REPETITION. CONSEQUENTLY
 THEY EMERGE IN 231 GATES, AND, CONSEQUENTLY,
 ALL SPEECH AND ALL OF CREATION EMERGES FROM
 THEM. AND, CONSEQUENTLY, ALL OF CREATION
 EMERGES IN A SINGLE NAME.

Weigh them and substitute them: See above, Mishna 2.

Endless repetition: The Hebrew word for Endlessly is *Chalila*, cognate with *Challah*, the familiar Sabbath loaf of bread. One commentator notes the following:

The name *Challah* comes from the round shape dough takes on after being kneaded. The word *Challah* is cognate with - *Machol* - Dance, because the bread is round in the circular form of the dance. Similarly the Hebrew phrase *Sa'ar Mitcholel*, denoting a whirlwind, uses the same root, because it spins around itself in a circle. This is also the source for the common rabbinic phrase - *Chozar Chalila* - Repeating Endlessly. (*HaKetav VeHaKabala*, Num. 8:26)

All of Creation - Yotzur: Its source is the verse, 'The LORD God formed man of dust from the earth.' (Gen. 2:7) The Talmud, notes:

R. Nachman b. R. Chisda taught, 'Why does the verse say *Vayitzer* - He Formed, using two *Yuds*? To teach that God created [Adam] him with two desires, one the good desire, the other the evil desire.' (*Berachoth* 61a)

The meaning of this Talmudic teaching is that God is called *Yotzer* - He who forms, significantly because of the two *Yitzarim* - Desires, He gave us. The very first time the word *Vayitzer*, appears in the Torah that it is written with an extra letter *Yud*, teaching about the two opposing desires built into humans.

Emerges from them - Yotzei Mayhem: The text uses the Hebrew word, *Yotzei* - Emerges instead of the simpler *Ba* - Comes from. The root *Tze* first appears in the verse,

ונ"ל נג"ע ר"ת נח"ש, גאו"ה עמל"ק, ועיין לקמן פרק ו' משנה ה' (ד"ה זה לעומת)



פתיחה למשנה ה'

אחרי הסברו איך האותיות קבועות בגלגל, ואיך הגלגל מסתובבת וגם מתהפכת פנים ואחור, בא במשנה ומוסיף עליו לאמר שלא רק עם האל"ף עשה כן, אלא אם כל הכ"ב אותיות.

משנה ה'

כיצד שקלן והמירן א' עם כולן וכולן עם א', ב' עם כולן וכולן עם ב', חוזרות חלילה, נמצאו יוצאות ברל"א שערים, ונמצא כל הדבור וכל היצור יוצא מהם, ונמצא כל היצור יוצא בשם אחד.

שקלן והמירן: עיין לעיל בפירושו למשנה ב'.

חוזרות חלילה: עיין בס' הכתב והקבלה (ויקרא ח' כ"ו) וד"ל,

שם חלה הונח ע"ש הצורה העגולית הנעשה בעיסה בגמר הלישה, ויהיה חלה מענין מחול ומחולות ע"ש התנועה הסבובית הנעשות בעת הריקוד, וכן סער מתחולל, הרוח החזק ההולך סביב סביב בעגול, ומזה הלשון חוזר חלילה הרגיל ברבותנו ע"כ.

וכל היצור: ויסודו (בראשית ב' ז') וייצר יהו"ה ה' את האדם עפר מן האדמה וגו'. ואיתא (ברכות ס"א).

דרש רב נחמן בר רב חסדא מאי דכתיב וייצר ה' אלהי"ם את האדם בשני יודיין שני יצרים ברא הקדוש ברוך הוא אחד יצר טוב ואחד יצר רע ע"כ.

ופי' שהקב"ה נקרא יוצר שהמציא שני היצרים באדם, כי היצירה הראשונה בתורה הוא הפסוק הנ"ל וייצר יהו"ה ה' את האדם.

יוצא מהם: ולא אמר בא מהם. ויסודו (בראשית א' י"ב) ותוצא הארץ דשא וגו'. בצווי נאמר 'תדשא' ולמעשה נאמר 'ותוצא', ועוד דיוקים כמו שפרשנו לעיל (פרק א' בפתיחה למשנה י"א) שבשיטה זו יש כבר מקום לטעות ולא-הבנה וסרבנות שעליה החיים בנויים. וזה שייך לא רק בציווי הקב"ה להאדם ובצויו אל האדמה, אלא גם אצל האותיות, שיש כבר בהם אותו טבע למרות. ופי' ונמצא כל הדבור וכל היצור יוצא מהם, מהשערים המתגלגלים ומסתובבים.

יוצא בשם אחד: שם אלהי"ם היינו אות אל"ף כמו שיתבאר במשנה ו'.

‘And the Earth put out grass.’ (Gen. 1:12) Now, in the original command, God had said, ‘*Tadshei* - Sprout’. The text tells us, however, *Vatotzi* - The Earth ‘put out’. (There are other anomalies in the verse, which were discussed in chapter one, preface to Mishna 11). The words are ambiguous, because life depends on certain ambiguity. Life depends on the ability to misinterpret and disobey instructions. It is not only DNA that fails to replicate faithfully, mutation is also written into the template for the combination of the twenty-two letters. By telling us all of Creation *Yotzei Mayhem* - emerges from them, the Mishna is suggesting the letters themselves are already programmed with ambiguity. The original letters in their conceptual form already contain the tendency to disorder and unordered recombination. All manner of speech and all permutations of form ‘come out’ of them, i.e. the 231 Gates that spin and revolve.

Emerges in a single Name: The Name referred to is the Name *ELOHIM*, associated with the letter *Aleph*, as will be explained in Mishna 6.



Preface to Mishna 6

This chapter ends with an all-inclusive summary; a coda comprising everything that has been written so far. Mishna 6 explains how the letter *Aleph* which is the Breath emanating from the Holy Spirit at the level of Breath from Breath, contains all 22 letters and all possibilities and permutations within it. It also contains all desires: the secret of the *Yetzer Tov* - Good Desire and *Yetzer Ra* - Evil Desire.

Mishna 6

FORMED SUBSTANCE OUT OF CHAOS AND MADE THAT WHICH WAS NOT, INTO THAT WHICH IS. HE ALSO HEWED GREAT COLUMNS FROM AIR WHICH CANNOT BE GRASPED. *ALEPH* WITH ALL OF THEM AND ALL OF THEM WITH *ALEPH*. INSPECTING, SUBSTITUTING AND MAKING ALL OF EXISTENCE AND ALL SPEECH ONE NAME. AN INDICATOR OF THIS: 22 DESIRES AND ONE BODY.

Formed substance out of chaos - *Yatzar*: There is a simple interpretation of this Mishna that requires reading the word with a different choice of vowel. Instead of reading it *Yatzar* - Formed, we might read it *Yetzer* - Desire.

Now the Mishna reads: ‘Desire is substance from chaos.’

For, as has been said, Chaos is the ‘throne’ of desire. In chapter one Mishna 10 we read, ‘Water from breath, carved and hewed with them chaos and void.’ It was ex-



פתיחה למשנה ו'

מסיים הפרק כמאסף לכל מחנות באחרית דבר, והוא תוכן כל הדבורים עד עתה. מסביר איך מאות האל"ף שהיא הרוח הנמשכת מרוח הקדש, (פרק א' משנה ט') בחי' רוח מרוח, כוללת כל האותיות וכל הדברים שהם כל האפשריות, וכוללת גם כל הרצונות שהם סוד יצר טוב ויצר רע.

משנה ו'

יצר ממש מתהו, ועשה את שאינו ישנו. וחצב עמודים גדולים מאויר שאינו נתפס. אל"ף עם כולם וכולם עם אל"ף. צופה וממיר ועושה את כל היצור ואת כל הדבור שם אחד, וסימן לדבר עשרים ושתים חפצים וגוף אחד.

יצר ממש מתהו: לפי שיטתנו בספר יצירה אפשר להבין מאמר זה באופן פשוט, יצר ממש מתהו, פי' כמו שמבואר בפרק א' במשנה י' (ד"ה תהו) ששינוי, שלש, מים מרוח חקק וחצב בהן תהו ובהו וכו'. וביארנו תהו ע"פ הגמרא (גיטין מ"א:): ובכמה דוכתינן משמע שענין התהו מרמז לתאוה. ופי' כל היצרים באים מן התהו, כי שם כסא התאוה.

ופי' כאן במשנה שרצונו הפשוט ית' המציא הכ"ב אותיות, ובהם צר כל היצורים כדלעיל משנה ב'. ובהם, היינו בתוך היצורים יצר בקב"ה שני יצרים יצר טוב ויצר רע.

ממש מתהו: ממש מגזרת (דברים כ"ח כ"ט) והיית ממשש בצהרים כאשר ימשש העור באפלה וגו'. ודבר שיש בו ממש הוא כעין דאיתא (ספר הבהיר משנה ב')

אמר ר' ברכיה מאי דכתיב (בראשית א' ב') והארץ היתה תהו ובהו מאי משמע היתה, שכבר היתה תהו, ומאי תהו דבר המתהא בני אדם, ומאי בהו, אלא תהו היתה וחזרה לבהו, ומאי בהו דבר שיש בו ממש דכתיב בהו בו הוא ע"כ.

ומובן מדבריו שבהו הוא דבר שיש בו ממש, והוא בא מן התהו, ויהי' פירוש משנתנו יצר ממש מתהו שעשה בהו - הוא דבר שיש בו ממש - מתהו.

ובמה שהסברנו לעיל פרק א' במשנה י' (ד"ה ובהו) מובן שיש שתי מיני יצרים, התהו היא תאוה לדבר או לדברים בוערים בקרב האדם כרעבון ללחם וצמאון למים.

אבל הרגש הבהו איננה כן, אלא הרגש חלל פנוי בלבד, הרגש הריקנות והחסרון והאפס.

ופי' שמתהו שהוא בלבול וערוב כל התאוות הנמשכים מכ"ב אותיות שבאים מן האל"ף

plained that the Talmud often refers to chaos as powerful desire. Water is also a metaphor for desire. Sefer Yetzira itself may be understood as being the Book of Desire, rather than Formation.

As has been explained, God's Simple Desire produced the 22 letters with which all of existence is formed. The phrase 'with which' also means 'within which' (Mishna 2). God formed both the Good and Evil desires inside all existence.

Substance out of chaos: The source of the word *Mamash* - Substance is found in the verse 'And you will be *M'Mashesh* - Groping at midday like a blind man fumbling in the dark.' (Deut. 28:29) Substance is something which can be felt.

All of existence is the product of God's Simple Desire. When we can get past our plethora of desires and get in touch with the Primal Desire - the God-shaped Hole inside every one of us, then we are in touch with the substance of the universe. Desire is the substance of which the universe is made. When we go beyond the infinity of nameable desires that is *Tohu* - Chaos, we can experience the unnamable desire which feels like the absence of substance - that is *Bohu* - Void.

Formed substance out of chaos, means, God made *Bohu* - i.e. something having substance, out of *Tohu* - Chaos. With what was said above, (Ch. I Mishna 10) it is seen that there are two types of desire. Chaos is the sensation of desire inside a person for things; as the hunger to eat something or thirst for water.

But the sensation of Void is different. It is the sensation of emptiness and a vacated space inside the self. A feeling of lack and want, a sense of the No-thing. Chaos more closely resembles a mixture and blend of all the desires flowing from the 22 letters which come from the Aleph in the mystery of the Breath flowing from the Holy Spirit, which is the seat of the Simple Desire, source of all desire. From there God formed substance which is not an undifferentiated desire for something, rather a sensation of lack and emptiness.

And made - Asa: The word *Asa* - Made first appears in the verse, 'God made the firmament.' (Gen. 1:7) Rashi explains the concept of *Asiya*. - Making as 'fixing' Not in the sense of repair, but rather fixing in the sense that God set it up to stand alone. That setup was the 'making' of it. As it is written (Deut. 21:12) 'She will fix her nails.' This explanation by Rashi can help us understand a Midrash:

It is written, 'God made the firmament,' (Gen. 1:7) This is one of the verses with which Ben Zoma shook the world. 'What do you mean, 'God made'?' Ben Zoma demanded to know. 'Doesn't the text already tell us that God said, 'Let there be firmament.' Wasn't God's command sufficient? Is it not written, 'At God's word the heavens were made and in the breath of His mouth all their hosts?' (Ps. 33:6) (Genesis *Rabba* 4:6)

It was Ben Zoma who saw the split in the firmament spanning three finger-breadths between the waters above and the waters below the heavens. He saw the split between the Good Desire and the Evil Desire.

As Rashi explains, *Asiya* - Making is an expression of Fixing. Ben Zoma asked, if the verse had followed 'God said 'Let there be,' with 'and it was so,' which is the stan-

בסוד הרוח הנמשך מן רוח הקדש שהיא משכן הרצון הפשוט שורש כל הרצונות, משם יצר הקב"ה יצר ממש שאיננו רצון סתם לדבר מה אלא הרגש החסרון כמו סוג הרצון הא' שהסברנו בפתיחה לפרק א' משנה א'.

ועשה: ויסודו (בראשית א' ז) ויעש אלהים את הרקיע וגו'. ופרש"י - תקנו על עמדו והיא עשייתו כמו ועשתה את צפרניה ע"כ.

ובזה מבואר המדרש (רבה בראשית ד' ו')

כתיב ויעש אלהים את הרקיע זה אחד מן המקראות שהרעיש בן זומא את העולם ויעש אתמהא והלא במאמר הן הוי (תהלים ל"ג) בדבר ה' שמים נעשו וברוח פיו כל צבאם ע"כ.

בן זומא הוא שצפה הרקיע מבדיל כשלש אצבעות בין מים עליונים למים תחתונים, ורעש לדעת מה ובמה תיקונו, כי עשייה לשון תיקון הוא כדדרשו חז"ל וכמובא ברש"י. ושאל לאמר, אי הוה כתיב ביה ויהי כן כמו שכתוב אצל שאר הנבראים הייתי דורשו כפשוטו. אבל עכשיו שהעידה קרא עליה ויעש ופי' עשיה לשון תיקון, שתקנו הקב"ה, א"כ במאי תקנו, דהא אם ההבדל בין חשק טוב לחשק רע הוא כ"כ מוחלט שאין להם נגיעה זו בזו א"כ מה תיקונו, ועדיין בן זומא מבחין ודו"ק.

את שאינו ישנו: פי' אותו הרגש של ריקנות המכונה בשם בהו וממש, עשהו, פי' תקנו הקב"ה שזה הרגש האין הוא הרגש הרצון הפשוט, וכמו שהסברנו לעיל (בפתיחה לפרק א' משנה ו') פסוק פותח את ידך שהרצון היא היא השובע. שמה שמרגיש האדם בתוכו שאיפות ותאוות ורצונות הן דוגמת הרצון הפשוט עיי"ש.

וחצב: פי' סילוק והסרת חומר להשאיר ריקנות ע"י החציבה.

עמודים גדולים: פי' יצר טוב ויצר רע, בחי' אהבה ויראה.

מאור שאינו נתפס: פי' מאותן רצונות שהם בחי' אין, המורגשים כחלל רק בקרב האדם.

כי זה ההרגש הוא סוד כל העבודות הן בקום ועשה הן בסוד מרע.

וקשה, מי יכריע בין יצר הטוב לרע. דהא לקמן בפרק ג' משנה ג' איתא שהאור מכריע בין ההפכים. אבל עם שני ההפכים חצובים מאור, א"כ מי יכריע ביניהם. וזה סוד גדול, ועיין לקמן, ובעה"י יבואר. ואור שאינו נתפס מרמז לאות אל"ף שאין לה מבטא בהבל הפה.

צופה: בגמ' אין דורשין מעשה ברביב"ח ובן זומא שאמר צופה הייתי בין מים עליונים למים תחתונים וכו'. ועיין לעיל פרק א' משנה ו' (ד"ה צפייתן), ומשמעתו הבנה והבחנה בלב.

וממיר: עיין לעיל משנה ב' (ד"ה המירן).

את כל היצור: פי' כל אשר יצר מכ"ב אותיות בבחי' רוח מרוח (עיין לעיל פרק א' משנה ט')

dard format of the other stages in Creation, then I would have assumed that the firmament was like any other creation. But the verse doesn't say 'it was so', the verse adds 'And God made' suggesting that the firmament needed fixing after it was spoken into creation. 'If God fixed it,' Ben Zoma asked. 'Why is there still a split between my Good Desire and Evil Desire?'

Ben Zoma's thundering is his frustration at the split in himself, and his desires. If there is still such a visible split between Good Desire and Evil Desire that they never 'touch' one another, then in what manner is the firmament fixed? And thus is Ben Zoma considered to be 'still outside', damaged in his mind. (See Ch. III preface to Mishna 5)

That which was not into that which is: God 'made' which is to say, 'fixed' that sensation of emptiness and lack which we called *Bohu* - Void. This sensation of the Nothing is in fact the sensation of the Simple Desire. And as was explained in chapter one, preface to Mishna 6: The verse says, 'Open Your hand and satisfy every living thing with desire.' (Ps. 145:16) Making clear that it is the desire which satisfies. We can now read our Mishna to mean, the fact that a person can feel longing and desire, is a mirroring of the Simple and Divine Desire. That which was not, i.e. the sensation of emptiness, has now become that which is.

And hewed: Hewing always means the removal of substance to make space for the emptiness.

Great columns: These great columns are the right hand and left hand columns of the array of Sephirot, corresponding to Love and Fear.

From air which cannot be grasped: From those desires which are at the level of *Ain* - No-thing. That sensation of emptiness, of the God-shaped hole inside a person, is the source and seat of all feelings of worship, whether active or passive, whether in the do-good or avoid-evil mode. The question is this: Who makes the final decision whether to follow the good or evil inclination? Further in the book (Ch. III Mishna 3) we learn that Air in-between decides between the two opposites. But if the two opposites are actually hewn out of Air, then who or what decides between them? Herein lies a great mystery. Air that cannot be grasped, hints at the letter *Aleph* which has no expression in breath (without vowels).

Inspecting: We find this word used in the Talmud where it discusses the story of R. Yehoshua b. Chanania and ben Zoma who said I am *Tzofeh* - Inspecting the split between the waters above and the waters below the heavens. (*Hagiga* 13b) The word suggests comprehension and perception in the heart.

Substituting: See Mishna 2 above.

All of existence: Meaning, everything formed of the 22 letters at the level of Breath from Breath. Existence, like Water, Fire and every physical thing.

All speech: Everything not included in the definition of the physical things, at the level of *Ruach Hakodesh* - Holy Spirit.

One Name: The text does not say 'making all of existence and all speech *with* one Name.' What this teaches is that although the universe is created through God's Ten Sayings, and although the Commandments are given as Ten Sayings, nonetheless they are all One Name. A person should not make the mistake of thinking that the letters are

כגון המים והאש וכל דבר גשמי.

ואת כל הדבור: פי' כל מה שלא נכנס תוך העולם הגשמי בחי' רוח הקודש (עיין לעיל פרק א' משנה ח') כגון קול רוח ודבור.

שם אחד: בשם אחד לא כתיב אלא שם אחד. אע"פ שהעולם נברא בעשרה מאורות, וגם התורה נתנה בעשרת הדברות עכ"ז כולם שם אחד. שלא יתעה האדם לחשוב שהאותיות הם עצמיות מוקדם, כי האותיות יצורים הן.

וכל יצירת הכ"ב אותיות לא היה אלא כדי שאנחנו נוכל לדבר ליחדו ית' בלשוננו, אבל מצדו ית' הוא נשאר אין סוף. וגם אחדותו ויחידתו לאו במנין הוא. והוא ברצונו הפשוט האציל וברא ויצר ועשה.

וסימן לדבר: זהו הסימן השני בספר יצירה.

כ"ב חפצים: ויסודו (בראשית ל"ד י"ט) כי חפץ בבת יעקב וגו'. ופי' הכ"ב אותיות הם כ"ב רצונות, ויתבאר בפרקים הבאים, חפץ לשון תשוקה. ועיין לקמן פרק ו' משנה ה'.

וגוף אחד: בגוף אחד לא כתיב, אלא וגוף. והוא סימן למה שאמר כל היצור וכל הדבור שם אחד, כי הכ"ב חפצים שהם רצונות שונים הנם כולם אחד רצונו הפשוט. וגוף אחד היינו גוף העשר ספירות היא ג"כ רצונו הפשוט.



a primal, original and uncreated substance or concept. The letters are created things, too. The process of forming the 22 letters only came about so that we would be presented with the ready-made means of discussing and proclaiming God's Oneness in our own tongues. From God's point of view the letters were not a necessity or prerequisite to Creation, and He remains *Ain Sof* - Infinite, unchanged by the existence of the letters. God's Oneness is also not a numerical oneness. God in His Simple Desire conceived, created, formed and fixed all things. Though all things are One name, they were not created *with* One Name. Even God's Name is created for our benefit.

An Indicator of the thing: Introducing the second indicator in the book.

22 Desires - *Chafetzim*: The source for this word, *Chafetz* - Desire, is found in the verse, 'For he desired the daughter of Jacob.' (Gen. 34:19) It suggests that the 22 letters are 22 desires. *Chafetz* is an expression of longing. (Ch. VI Mishna 5)

And one body: The text does not say 22 desires in one body, rather *and* one body. This is the indicator to the veracity of the previous statement that all of existence and all speech is One Name. While the 22 letters represent 22 different desires, they are all the one, Simple Desire of God. One body refers to the Ten Sephirot which also represent the Simple Desire.



Preface to Mishna 7

The following Mishna is the first visualization of the 231 Gates. It is set out in Table 2:1 the way it is printed in most editions of Sefer Yetzira. They follow a logical array.

First *Aleph* is paired with each of the other 21 letters.

On the second line *Beit* is paired with all other 20 letters, since it has already been paired with Aleph in the first set, it is not necessary to be repeated.

The third line begins with *Gimel* paired with 19 letters beginning with *Daleth* and so on. $21 + 20 + 19 \dots + 1 = 231$

The triangular has been rephrased to form a rectangular set of 21 x 11 letters. $21 \times 11 = 231$, Table 2:2Mishna 7

Preface to Mishna 7

See Table 2:1



The rectangular array has been plotted to describe a circle Fig 2:1, to show the wheel capable of spinning while revolving as discussed in Mishna 4.

פתיחה למשנה ז'

הנה הרל"א שערים מסודרים במערך טבעי. בשורה ראשונה אל"ף עם ביי"ת וגימ"ל וכו'. בשורה שניה ביי"ת עם גימ"ל דהא כבר נצמדה עם אל"ף, וכן הלאה. ויש לה רל"א זוגי אותיות.

משנה ז'

אב	אג	אד	אה	או	אז	אח	אט	אי	אכ	אל	אמ	אנ	אס	אע	אפ	אצ	אק	אר	אש	את
בג	בה	בו	בז	בח	בט	בי	בכ	בל	במ	בנ	בס	בע	בפ	בצ	בק	בר	בש	בת		
גד	גה	גו	גז	גח	גט	גי	גכ	גל	גמ	גנ	גס	גע	גפ	גצ	גק	גר	גש	גת		
דה	דו	דז	דח	דט	די	דכ	דל	דמ	דנ	דס	דע	דפ	דצ	דק	דר	דש	דת			
הו	הז	הח	הט	הי	הכ	הל	המ	הנ	הס	הע	הפ	הצ	הק	הר	הש	הת				
וז	זח	זט	זי	זכ	זל	זמ	זנ	זס	זע	זפ	זצ	זק	זר	זש	זת	ות	וש	וט		
זח	זט	זי	זכ	זל	זמ	זנ	זס	זע	זפ	זצ	זק	זר	זש	זת						
חט	חי	חכ	חל	חמ	חנ	חס	חע	חפ	חצ	חק	חר	חש	חת							
טי	טכ	טל	טמ	טנ	טס	טע	טפ	טצ	טק	טר	טש	טת								
יכ	יג	יח	יט	יכ	יז	יח	יט	יכ	יז	יח	יט	יכ	יז	יח	יט	יכ	יז	יח	יט	יכ
כל	כמ	כנ	כס	כע	כפ	כצ	כק	כר	כש	כת										
למ	לנ	לס	לע	לפ	לצ	לק	לר	לש	לת											
מנ	מס	מע	מפ	מצ	מק	מר	מש	מת												
נס	נע	נפ	נצ	נק	נר	נש	נת													
סע	ספ	סצ	סק	סר	סש	סת														
עפ	עצ	עק	ער	עש	עת															
פצ	פק	פר	פש	פת																
צק	מר	צש	צת																	
קר	קש	קת																		
רש	רת																			
שת																				

Table 2:1

כדי לעשות מערך מרובע העתקנו שורות מלמטה למלא שורות של מעלה כדי שתהיה לכל שורה כ"א זוגי אותיות, ונשארו י"א שורות של כ"א שערים, סך הכל רל"א.

According to R. Moshe Cordovero the 231 sets above can be restated beginning at the end to form another 231 gates moving backwards. I have plotted them in a wheel to

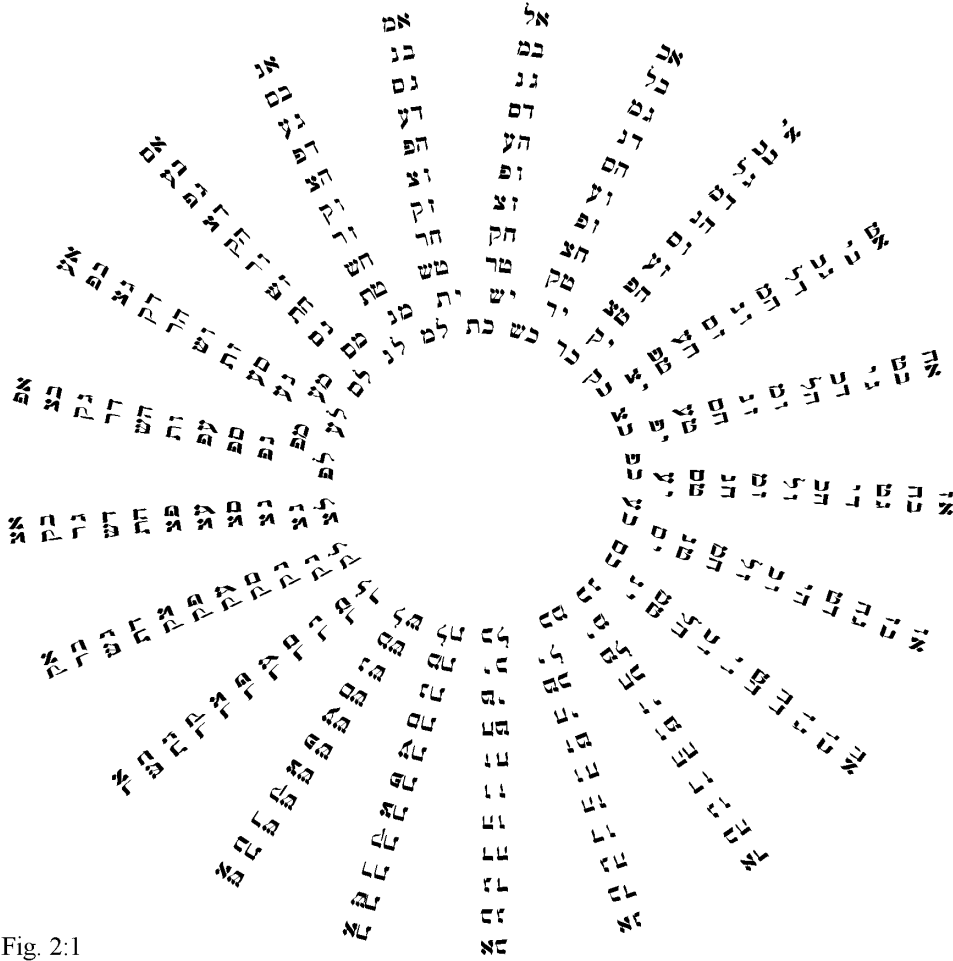

Fig. 2:1

show how they can be seen spiraling in and out of the center, Fig 2:2.

Preface to Mishna 8

There are many opinions and permutations of the 231 gates and numerous layouts for alphabetical arrays. Mishna 8 as I have conveyed in Table 2:3 is just one of the possible variations on this theme. In fact there are innumerable variants on this Mishna alone. In the source text I've used for this book, the publisher / copyist hints at some

אב	אג	אד	אה	או	אז	אח	אט	אי	אכ	אל	אמ	אנ	אס	אע	אפ	אצ	אק	אר	אש	את
בג	בד	בה	בו	בז	בח	בט	בי	בכ	בל	במ	בנ	בס	בע	בפ	בצ	בק	בר	בש	בת	שת
גד	גה	גו	גז	גח	גט	גי	גכ	גל	גמ	גנ	גס	גע	גפ	גצ	גק	גר	גש	גת	רש	רת
דה	דו	דז	דח	דט	די	דכ	דל	דמ	דנ	דס	דע	דפ	דצ	דק	דר	דש	דת	קר	קש	קת
הו	הז	הח	הט	הי	הכ	הל	המ	הנ	הס	הע	הפ	הצ	הק	הר	הש	הת	צק	צר	צש	צת
וז	וח	וט	וי	וכ	ול	ומ	ונ	וס	וע	ופ	וצ	וק	ור	וש	ות	פצ	פק	פר	פש	פת
זח	זט	זי	זכ	זל	זמ	זנ	זס	זע	זפ	זצ	זק	זר	זש	זת	עפ	עצ	עק	ער	עש	עת
חט	חי	חכ	חל	חמ	חנ	חס	צע	חפ	חצ	חק	חר	חש	חת	סע	ספ	סצ	סק	סר	סש	סת
טי	טכ	טל	טמ	טנ	טס	טע	טפ	טצ	טק	טר	טש	טת	נס	נע	נפ	נצ	נק	נר	נש	נת
יכ	יג	יד	יז	יח	יט	יי	יכ	יל	ימ	ינ	יס	יע	יפ	יץ	יק	יר	יש	ית	מנ	מס
כל	כמ	כנ	כס	כע	כפ	כצ	כק	כר	כש	כת	למ	לנ	לס	לע	לפ	לצ	לק	לר	לש	לת

Table 2:2

שמנו הרל"א שערים בעיגול כמו גלגל.



פתיחה למשנה ח'

יש הרבה שיטות וגירסאות ושנויים בצורת הרל"א שערים והאלפ"א ביתו"ת, ומי שרוצה לעיין בהם ימצא סיפוקו בפירוש הרמ"ק לספר יצירה. אכן במשנה זו העתקנו רק שיטה וגירסא אחת שמביא הרמ"ק שם. ואע"פ שאינו עולה לחשבון רל"א שערים, יש לאמר שהוא בחי' פנים ואחור לפיכך יש כעין תס"ב שערים גימ' נתיב.

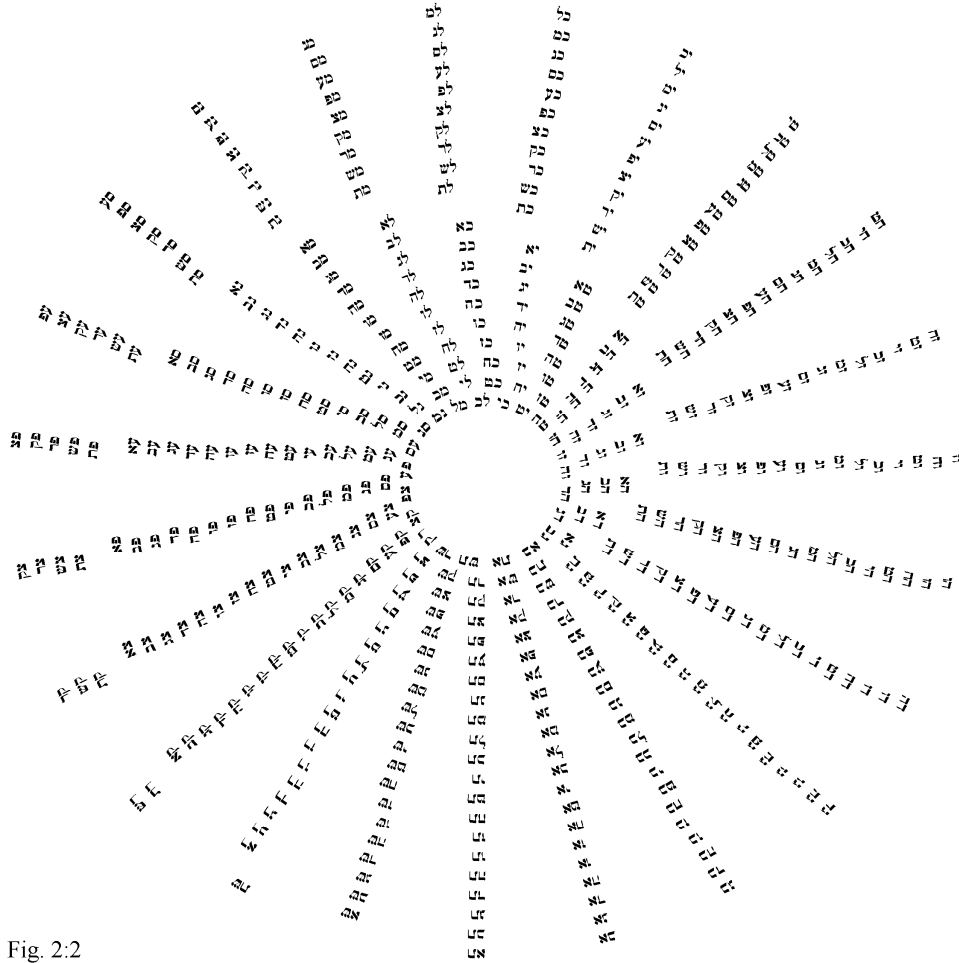

Fig. 2:2
confusion and uncertainty concerning which version to bring to print.

Mishna 8

See Table 2:3



End the Second Chapter

משנה ח'

אב	אג	אד	אה	או	אז	אח	אט	אי	אכ	אל	אמ	אנ	אס	אע	אפ	אצ	אק	אר	אש	את
בא	בג	בד	בה	בו	בז	בח	בט	בי	בכ	בל	במ	בנ	בס	בע	בפ	בצ	בק	בר	בש	בת
גא	גב	גד	גה	גו	גז	גח	גט	גי	גכ	גל	גמ	גנ	גס	גע	גפ	גצ	גק	גר	גש	גת
דא	דב	דג	דה	דו	דז	דח	דט	די	דכ	דל	דמ	דנ	דס	דע	דפ	דצ	דק	דר	דש	דת
הא	הב	הג	הד	הו	הז	הח	הט	הי	הכ	הל	המ	הנ	הס	הע	הפ	הצ	הק	הר	הש	הת
וא	וב	וג	וד	וה	וז	וח	וט	וי	וכ	ול	ומ	ונ	וב	וע	ופ	וצ	וק	ור	וש	ות
זא	זב	זג	זד	זה	זו	זח	זט	זי	זכ	זל	זמ	זנ	זס	זע	זפ	זצ	זק	זר	זש	זת
חא	חב	חג	חד	חה	חו	חז	חט	חי	חכ	חל	חמ	חנ	חס	חע	חפ	חצ	חק	חר	חש	חת
טא	טב	טג	טד	טה	טו	טז	טח	טי	טכ	טל	טמ	טנ	טס	טע	טפ	טצ	טק	טר	טש	טת
יא	יב	יג	יד	יה	יו	יז	יח	יט	יכ	יל	ימ	ינ	יס	יע	יפ	יצ	יק	יר	יש	ית
כא	כב	כג	כד	כה	כו	כז	כח	כט	כי	כל	כמ	כנ	כס	כע	כפ	כצ	כק	כר	כש	כת
לא	לב	לג	לד	לה	לו	לז	לח	לט	לי	לכ	למ	לנ	לס	לע	לפ	לצ	לק	לר	לש	לת
מא	מב	מג	מד	מה	מו	מז	מח	מט	מי	מכ	מל	מנ	מס	מע	מפ	מצ	מק	מר	מש	מת
נא	נב	נג	נד	נה	נו	נז	נח	נט	ני	נכ	נל	נמ	נס	נע	נפ	נצ	נק	נר	נש	נת
סא	סב	סג	סד	סה	סו	סז	סח	סט	סי	סכ	סל	סמ	סנ	סע	ספ	סצ	סק	סר	סש	סת
עא	עב	עג	עד	עה	עו	עז	עח	עט	עי	עכ	על	עמ	ענ	עס	עפ	עצ	עק	ער	עש	עת
פא	פב	פג	פד	פה	פו	פז	פח	פט	פי	פכ	פל	פמ	פנ	פע	פפ	פצ	פק	פר	פש	פת
צא	צב	צג	צד	צה	צו	צז	צח	צט	צי	צכ	צל	צמ	צנ	צע	צפ	צק	צר	צש	צת	
קא	קב	קג	קד	קה	קו	קז	קח	קט	קי	קכ	קל	קמ	קנ	קס	קע	קפ	קצ	קר	קש	קת
רא	רב	רג	רד	רה	רו	רז	רח	רט	רי	רכ	רל	רמ	רנ	רס	רע	רפ	רצ	רק	רש	רת
שא	שב	שג	שד	שה	שו	שז	שח	שט	שי	שכ	של	שמ	שנ	שס	שע	שפ	שצ	שק	שר	שת
תא	תב	תג	תד	תה	תו	תז	תח	תט	תי	תכ	תל	תמ	תנ	תס	תע	תפ	תצ	תק	תר	תש

Table 2:3



תם פרק שני

*The Third Chapter
of
Sefer Yetzira*

R. Akiba's Chapter

Chapter Three



Rabbi Akiba's Chapter



Preface to Chapter 3

In this chapter the essence of the three mother letters will be discussed at length. Here we will find them presented in the horizontal array. Whereas until now they were arrayed side by side in three columns, in the form of weighing scales. *Mem* to the right, *Aleph* in the center and *Shin* to the left. Fig 3:1

This chapter introduces a great secret without naming it. The greatest mystery of Judaism is that of Rabbi Akiba: the portents that presage his birth, his martyrdom, and his legacy. In the kabbalistic view of Jewish history it is impossible to exaggerate R. Akiba's importance. In the Talmud we read the following fascinating story:

When Moses ascended to the heavens, he saw God sitting and tying crowns to the letters. Moses asked, 'Who is forcing Your hand?'

God replied, 'A man who will be born in the future, after many generations. His name will be Akiba b. Josef, and he will derive heaps of laws and allusions from every letter and point.'

'Master of the Universe, show him to me,' Moses begged.

God said, 'Turn around.'

Moses turned [and finding himself in R. Akiba's academy] went and sat in the eighth row among students in R. Akiba's class. On realizing that he had no idea what was being said, Moses became uneasy. When a student challenged R. Akiba about a certain matter saying, 'How did you derive this teaching?' and Akiba replied, 'It's a Rule we have from Moses at Sinai,' Moses' mind was put at ease.

Moses turned to God, 'If You have someone like this, why give the Torah through me?'

'Be Silent!' answered God. 'It arose thus in the thought for Me.'

Moses continued, 'Master of the Universe! You've shown me his teaching, now

פרק שלישי



פרקא דרבי עקיבא חסידא



פתיחה לפרק ג'

מפרש מהות שלש אמות בכל פרטן. והסב אותן ממעמדן, שהיו עומדות זו אצל זו בקו, מ"ם בימין אל"ף באמצע ושי"ן משמאל בצורת מאזנים כדאיתא בפרק ב' משנה א', יסודן כף זכות וכף חובה ולשון חק מכריע בינתיים עיי"ש.

והוית אות האל"ף כמו מסמר שכל הבריאה תלויה עליה. רל"א שערים עשויים מכ"ב אותיות קבועות בגלגל, והגלגל מסתובב וגם מתהפך פנים ואחור כמו שהסברנו לעיל (פרק ב' משנה ה'). וסבבן הקב"ה לצד ימין, והנה איתא (ראש השנה י"ז). בית הלל אומרים ורב חסד מטה כלפי חסד ע"כ. וסיבב הקב"ה את כל היצור לצד ימין כמו שאנו מסבבים את ההיכל המחול.

דע שהיה אפשר ג"כ לסבב המערכת על דרך אחרת כגון סיבוב לשמאל או כיוונים אחרים. והקב"ה מטה כלפי חסד, שבזה המציא עולם מלא חסדים.

ובזה יובן איך האותיות אמ"ש נעשו קוים מימין לשמאל זו תחת זו כמו שיתבאר בפרק ג'.

הנה כתיב (בראשית י"ב ה') ואת הנפש אשר עשו בחרן וגו'. ודרשו רבותנו (תרגום, רש"י שם) על נפשות הגרים שגייירו. ובזוה"ק (בראשית ע"ט). דייקו מה דכתיב ואת הנפש ולא כתיב והנפש.

ונ"ל שבא לרמז על נפש רבי עקיבא, דורש אתין שבתורה (פסחים כ"ב:). שהיה בן גרים שבא מסיסרא, כדאיתא בגמ' סנהדרין (צ"ו). ונקרא חסיד כדאיתא (סנהדרין ק"י): אמר רבה בר בר חנה אמר רבי יוחנן שבקה רבי עקיבא לחסידותיה וכו' עיי"ש.

ובספר מגלה עמוקות כתב (רנ"ח אופנים על ואתחנן - אופן פ"ח) ז"ל,

show me his reward.'

'Turn around,' said God. Moses turned and saw R. Akiba's flesh was being weighed out for sale, in the marketplace.

'Master of the universe! This is Torah and this its reward?' Moses cried.

'Be Silent!' answered God. 'It arose thus in the thought for Me.' (*Menachot* 29b)

The Talmud assumes R. Akiba arose in God's Thought before any thought of Moses, suggesting there is something primal about his role in history. R. Akiba accompanies Abraham and Sarah on their migration from Haran to Canaan as we read:

Abram took Sarai his wife, Lot his brother's son, all the property they had acquired, and *the soul they made in Haran*, and they went forth to go into the land of Canaan.' (Gen. 12:5) The Targum and commentators explain it to mean the souls of those who were converted to belief in One God by Abraham and Sarah. The Zohar notes that the word for soul in the text, *Nefesh*, is singular, one soul. (Vol. I 79a)

In my opinion the phrase *Et Hanefesh* - The Soul refers to the soul of Rabbi Akiba who was known to have a particular and special exegesis for every time the word *Et* - The appears in the Torah, and as is taught in the Talmud, R. Akiba was from a family of converts to Judaism (*Sanhedrin* 96a).

In the writings of the noted kabbalist, R. Natan Nota Shapira of Cracow, (usually identified with his classic, the *Megaleh Amukoth*) R. Akiba is as central to the Torah of Moses as Moses himself.

Since I am permitted to speak I will say the following: [before his death, while praying for permission to enter the land of Canaan] Moses saw the spark of R. Akiba coming into the world, as our sages tell us, 'One of the descendents of Sisera taught Torah in public; who was it? It was R. Akiba.' (*Sanhedrin* 96b)

Sisera, mentioned in the Book of Judges 4:2, was the captain of the army which was routed and destroyed by the army of Barak. After all was lost, he fled to the settlement of Heber the Kenite. Jael, Heber's wife, received him into her tent with and fed him milk. Having drunk, he copulated and impregnated her with his seed, and then lay down and sank into the sleep of the weary. While he lay there, Jael crept up on him and, taking one of the tent pegs in her hand, she drove a mallet with such force through his temples that it entered into the ground where he lay. R. Akiba was descended from Jael who subsequently gave birth to Sisera's child. The *Megaleh Amukoth* continues:

This proves the Talmudic dictum: 'More meritorious is the sin performed for God's sake, than a good deed done for bad reasons.' (*Horayot* 10b) Of the seven times that wicked man [Sisera] had sexual intercourse [with Jael], it was the third time, about which the verse says, 'he lay down' which is a polite expression, [for the act of intercourse, while the other six expressions are coarse] that he impregnated Jael with the spark of R. Akiba's soul.

In the Bible narrative we read: [...] all the army of Sisera fell by the edge of the sword; not even one was left - *Ad Echad* (literally, until one). Then Sisera *Nas* - Flew on



Fig. 3:1

הואיל ושרינא מלה אימא, ראה משה שניצוצו של רבי עקיבא בא לעולם באותו הפרק, כמ"ש רז"ל (סנהדרין צ"ו). מבני בנים של סיסרא למדו תורה ברבים ומנו ר' עקיבא, (כדאיתא הוריות י'): שגדולה עבירה לשמה, שמן שבע בעילות שבעל אותו הרשע, מבעילה שלישי דאיתמר גביה שכב (שופטים ה' כ"ז), בלשון נקיה, בא נצוצו של רבי עקיבא.

וזה סוד וסיסרא נס ברגלו (שופטים ד' ט"ו), ר"ל עבור שכרע שכב בין רגליה, עבור זה נס לשם, ויעל יצאה לקראתו (שופטים ד' י"ח), היא ברזא דחכמתא שיצאה לאה לקראת יעקב (בראשית ל' ט"ז), ויצא ממנה אז יששכר (בראשית ל' י"ח), כן גם כן

foot towards the tent of Jael wife of Heber the Kenite, for there was peace between Jabin, king of Hazor and the house of Heber the Kenite; Jael went out to meet Sisera, and said to him, 'Turn in, my lord, turn in to me; don't be afraid.' He came in to her into the tent, and she covered him with a *Smicha* - Rug. He said to her, 'Please give me a little water to drink, for *Tsameiti* - I am thirsty.' So she opened a gourd of milk and gave him a drink; then she covered him. He said to her, 'Stand in the doorway of the tent, and should someone come and inquire of you, asking, 'Is there anyone here?' you shall say, '*Ain* - No.' (Judges 4:16)

Blessed above women is Jael, wife of Heber the Kenite, Above women in the tent she is blessed. Asked for water and she gave him milk; In a magnificent bowl she brought him curds. She reached out her hand for the tent peg, And her right hand for the workmen's hammer. Then she struck Sisera, she smashed his head; And she shattered and pierced his temple. Between her legs he knelt - He fell, he lay down; Between her legs he knelt, he fell; Where he knelt, there he fell - destroyed. (Judges 5:24 - Deborah's Song)

When Jael went out to meet Sisera she was reenacting the mystery of *Chokhma* that Leah used when she went out to meet Jacob intercepting him on his way home (Gen. 30:16).

That night Jacob lay with Leah and she conceived Issachar.

Similarly, when Jael went out to intercept Sisera, she lay with him and conceived R. Akiba who was the *Gilgul* of Issachar about whom we read: 'From Issachar's descendants were two hundred leaders who understood the times and knew what Israel should do.' (I Chron. 12:32)

That's why R. Akiba would say, 'When I was an ignoramus I used to say, show me a scholar and I'll bite him like an ass.' (*Pesachim* 49b) This is a reference to the mystery in the verse, 'Issachar is a bony ass, Crouching down between two hurdles.' (Gen. 49:14) The word *Gorem* - Bony can also be translated as Cause. The verse would then read, Issachar is caused by the ass, as we read in the Rekanati's commentary to Genesis, (ibid.). [It was the braying of the ass which alerted Leah that Jacob was nearing home. She went out and intercepted him before he reached Rachel's tent where he was scheduled to spend the night. Instead he spent the night with Leah, and Issachar was conceived.]

At the end of her song, Deborah says, 'So let them be destroyed, all your enemies, O LORD. And His lover, like the sun in its might, comes out.' (Judges 5:31)

'Comes out' hints at R. Akiba who comes shining out of this story. R. Akiba is being compared to Moses, who was first compared to the sun. The phrase 'comes out' is first used in the verse, 'And Moses comes out of the camp'. (Ex. 33:7) Moses is the secret of the Written Torah, whereas R. Akiba is the secret of the Oral Torah. That's why Deborah used the word *Bi'Gevura'to* - in its *Gevurah* - Might, to hint at R. Akiba. This also explains the mystery of the word *Smicha* in the text. Jael covered Sisera with a *Smicha* - rug.' The Midrash quotes Rabbi Yehuda saying, 'I have searched all of Scripture but have not found another use of the word *Smicha*. What could it mean, but that God testifies '*Sh'mi Cho* - My Name is Here'. God testifies that Jael's intent was purely for the sake of Heaven. (*Yalkut* - Judges 4:44) This hints at the mystery of R. Akiba whose soul left his body when he finished the twenty five letters of the *Sh'ma* prayer, equivalent to the word, *Cho* - Here. That's why the text says *Ad Echad* - Until One, a hint to R. Akiba whose soul left at the word *Echad* - One, as we learn in the Talmud (*Berachoth* 61b).

ביציאה זו שיצאה יעל לקראת סיסרא, יצא ממנה רבי עקיבא שהוא היה מבני יששכר יודעי בינה לעתים (דברי הימים א' י"ב ל"ב). לכן אמר רבי עקיבא כשהייתי עם הארץ, אמרתי מי יתן לי תלמיד חכם ואנשכנו כחמור כדאיתא (פסחים מ"ט:), בסוד יששכר חמור גרם (בראשית מ"ט י"ד) כדברי הרקאנאטי (פרשת ויחי).

והנה סוף השירה על סיסרא אמרה (שופטים ה' ל"א) כן יאבדו כל אויבך יהו"ה, ועל רבי עקיבא אמרה ואוהביו כצאת השמש בגבורתו, שרמזה על משה רבינו דאיתמר גביה שיקח את האהל והיה כצאת משה מן המחנה (שמות ל"ג ז'), רק שמשה הוא סוד תורה שבכתב, אבל רבי עקיבא הוא סוד תורה שבעל פה, בגבורתו דייקא שהיא מסיטרא דגבורה, וזה סוד ותכסהו בשמיכה, ואמר ר' יהודא חזרנו על כל המקומות ולא מצינו עוד מלת שמיכה, אבל אמר הקב"ה שמי כה מעיד עליה שנתכוונה לשם שמים כדאיתא (ילקוט"ש שופטים רמז מ"ד),

רזה דמלה על סוד רבי עקיבא שיצאה נשמתו בכ"ה אתוון דיחודא, לכן אמרו לא נשאר עד אחד (שופטים ד' ט"ז), רמז על רבי עקיבא שיצאה נשמתו באחד כדאיתא (ברכות ס"א:), ולכן אתמר (שופטים ד' י"ט) כי צמתי חסר א', שבשביל שתצא נשמתו בא' שהיא אחד, הוצרך לשתות אותו שתייה,

לכן כששאל היש פה איש (שם ד' כ'), י"ש פ"ה בגימטריא רב"י עקיב"א, ותאמר אין, לא אמרה בלשון לא, רק אמרה לשון דמשתמע תרי אפי, ומפרשה בו בלשון קודש אין פירושו לאו, אבל בלשון ארמי פירושו הן, פירוש תרווייהו קשוט, אין הניצוץ הזה עתה, אבל יהיה לאחר זמן.

גם רמזה שהוא יתקן ארמית, שכן למדו רז"ל (ע"ז דף ה'). מפסוק (תהלים קל"ט י"ז) מה יקרו רעך אל, על רבי עקיבא, וגם אדם הראשון כשראה ספרו, הראה לו בזה הפסוק דורו של רבי עקיבא (עבודה זרה ה'). וז"ל הגמ',

והאמר ריש לקיש מאי דכתיב זה ספר תולדות אדם וגו' וכי ספר היה לו לאדם הראשון מלמד שהראה לו הקדוש ברוך הוא לאדם הראשון דור דור ודורשיו דור דור וחכמיו דור דור ופרנסיו כיון שהגיע לדורו של רבי עקיבא שמח בתורתו ונתעצב במיתתו אמר ולי מה יקרו רעך אל וגו',

ואמרו רז"ל (סנהדרין ל"ח:) אדם הראשון בלשון ארמי סיפר, שכן ר"ת למפרע מ"ה י"קרו ר"עין א"ל, ארמי. וכן גבי יוסף כשהראה לו נצוצו של רבי עקיבא מידי אבי"ר יע"קב (בראשית מ"ט כ"ד), בהיפוך אתוון רב"י עקיב"א,

שם הראה לו זרוע ידיו, שהם י' נצוצים, מ"שם ר"עה א"בן י"שראל, ר"ת אר"מי, שהוא היה מקליפת נגה ואין לו זכות אבות, שהיה בן גרים והוא תיקן קליפת נג"ה ארמית, ועליו קאמר לבן יגר שהדוּתא (בראשית ל"א מ"ז),

ומבואר סוד זה שכל הגרים באים מקליפות נוגה, דאיתמר גבי אברהם אב ה"מון

And that explains Sisera's words, 'Tsameiti - I am thirsty.' *Tsameiti* is written without an *Aleph*. The *Aleph* is the One, hinting at the word *Echad* - One whereat R. Akiba died. That is why Sisera had to drink.

The reason Sisera tells Jael, 'if someone comes asking, *Hayesh Poh* - Is anyone here?' is that the words *Yesh Poh* - have the gematria of 395, which is the same precisely the numerical value of the words Rabbi Akiba. Jael was to say No! using the word *Ain* and not the more common *Lo*. Interestingly, the same word *Ain* that means No in Hebrew, can also be read as *In*, which means exactly the opposite, for in Aramaic, *In* means yes! Both Yes and No are true, for while it was true the spark of R. Akiba was not there at that very moment, it would be arriving shortly.

There is also a hint to R. Akiba being the rabbi who 'fixed' Aramaic, as we learn in the Talmud: Reish Lakish asked, 'What does the text mean when it says 'This is the book of the chronicles of man.' (Gen. 5:1) Did Adam have an actual book? What it teaches is that God showed Adam generation upon generation with its preachers, generation upon generation with its sages and generation upon generation with its community leaders. Upon reaching the generation of Rabbi Akiba, Adam rejoiced in him and his Torah and was vexed with his death. He said, 'How precious Your lovers, O God.' (Ps. 139:17)

The sages are of the opinion that Adam spoke Aramaic, as we learn in the Talmud R. Yehuda in the name of Rav said, 'Adam spoke Aramaic, as it is written, 'How precious Your friends O God.' (*Sanhedrin* 38b)' Now the *notariqon* from the first letters of the four words, How precious Your friends O God - *Ma Yaqrui Rei'ekha, El* - spells the word *Arami* - Aramaic.

And so it was when Joseph was shown the spark of R. Akiba. We read, 'But his bow stayed steady, and the arms of his hands remained limber because of the help of the Mighty One of Jacob, because of the name of the Shepherd, the Rock of Israel' (Gen. 49:24)

The letters of the words *Avir Yaakov*, Mighty One of Jacob, spell Rabbi Akiba when rearranged.

The reference to the *Z'roei Yadav* - arms of his hands, also hints at the *Zera Yud* - Ten drops of Seed which squirted from Joseph's hands, [when he was resisting the blandishments of Potiphar's wife].

Mishom Roeh Even Yisrael - From there is the Shepherd, the Stone of Israel, is also a *notariqon* spelling the word *Arami* - Aramaic. Because R. Akiba was a product of the *Klipoth Nogah* - Shells of Light, the husks and dross which shield the growing thing before it matures. R. Akiba had no ancestral merits to assist and protect him, for he was from a family of converts to Judaism. He is the one who 'fixes' the *Klipoth Nogah*, - Shells of Light in the Aramaic language. It was hinting to R. Akiba, that Laban gave the Aramaic name *Yagar Sahaduta* to the cairn of stones [their boundary mark] which Jacob named *Gilead* in Hebrew, because all converts come from the *Klipoth Nogah* - Shells of Light, as it written, 'God said to Abraham, 'I have made you father to a multitude of nations.' (Gen. 17:5) The Hebrew reads *Av Hamon Goyim N'Ta'tich*, the *notariqon* it spells is *Nogah* - Light (spelled in Aramaic).

It was about this spark which never returned to Sisera's home that we read, 'Out of the window through the lattice, the mother of Sisera looked and lamented: Why is his chariot delayed - why do the hoof-beats of his chariots tarry?' She was lamenting the lost spark. (*Megaleh Amukoth - Va'Etchanan Ofan* 88) (Endnote 16)

ג"וים נ"תתיך (בראשית י"ז ה'), שהוא למפרע ר"ת נג"ה, ומאחר שבושש רכבו של סיסרא על אותו הניצוץ קאמר שבא למרחוק, לכן תיבב אם סיסרא (שופטים ה' כ"ח) עכ"ל. (וע"ע מגלה עמוקות עה"ת פ' בלק ד"ה מלאך ד')

ונ"ל שבא רבי עקיבא תמורת יוסף עצמו לכפר על י' נצוצים, וזה רמז (ירמי' ל"א י"ד-ט"ו)

כה אמר יהו"ה קול ברמה נשמע נהי בכי תמרורים רחל מבכה על בניה מאנה להנחם על בניה כי איננו: כה אמר יהו"ה מנעי קולך מבכי ועיניך מדמעה כי יש שכר לפעלתך נאם יהו"ה ושבו מארץ אויב וגו'.

ודרשו חז"ל (איכה רבה הקדמה כ"ד) וז"ל בא"ד,

באותה שעה קפצה רחל אמנו לפני הקב"ה ואמרה רבש"ע גלוי לפניך שיעקב עבדך אהבני אהבה יתירה ועבד בשבילי לאבא שבע שנים וכשהשלימו אותן שבע שנים והגיע זמן נשואי לבעלי יעץ אבי להחליפני לבעלי בשביל אחותי והוקשה עלי הדבר עד מאד כי נודעה לי העצה והודעתי לבעלי ומסרתי לו סימן שיכיר ביני ובין אחותי כדי שלא יוכל אבי להחליפני ולאחר כן נחמתי בעצמי וסבלתי את תאותי ורחמתי על אחותי שלא תצא לחרפה ולערב חלפו אחותי לבעלי בשבילי ומסרתי לאחותי כל הסימנין שמסרתי לבעלי כדי שיהא סבור שהיא רחל

ולא עוד אלא שנכנסתי תחת המטה שהיה שוכב עם אחותי והיה מדבר עמה והיא שותקת ואני משיבתו על כל דבר ודבר כדי שלא יכיר לקול אחותי וגמלתי חסד עמה ולא קנאתי בה ולא הוצאתיה לחרפה

ומה אני שאני בשר ודם עפר ואפר לא קנאתי לצרה שלי ולא הוצאתיה לבושה ולחרפה ואתה מלך חי וקיים רחמן מפני מה קנאת לעבודת כוכבים שאין בה ממש והגלית בני ונהרגו בחרב ועשו אויבים במ כרצונם

מיד נתגלגלו רחמיו של הקדוש ברוך הוא ואמר בשבילך רחל אני מחזיר את ישראל למקומן הדא הוא דכתיב (ירמי' ל"א) כה אמר ה' קול ברמה נשמע נהי בכי תמרורים רחל מבכה על בניה מאנה להנחם על בניה כי איננו וכתוב (שם) כה אמר ה' מנעי קולך מבכי ועיניך מדמעה כי יש שכר לפעולתך וגו' וכתוב (שם) ויש תקוה לאחריך נאם ה' ושבו בנים לגבולם, ע"כ.

ונ"ל שמה שאמר הקב"ה יש שכר לפעולתך רמז ליששכר וגם לרבי עקיבא שהיה נפש יששכר ממש, כדברי הריקנאטי, שהוא יתקן י' נצוצים הנ"ל. וזה פירוש יש שכר לפעולתך, שע"י מסירת הסמנים לאחותה לאה נתגלגל הדבר ונולד יששכר שהיה נשמת יעקב, ונתגלגל ברבי עקיבא, ורבי עקיבא תיקן י' נצוצות של יוסף בנה של רחל כדאיתא במגלה עמוקות וז"ל גבי יוסף כשהראה לו נצוצו של רבי עקיבא מידי אבי"ר יע"קב (בראשית מ"ט כ"ד), בהפוך אתוון רב"י עקיבא"א, שם הראה לו זרוע ידיו, שהם י' נצוצים ודו"ק.

The *Megaleh Amukoth* - R. Nathan Nota of Cracow had a student R. Shimson Ostropoli, who was, if it is possible to say so, even more impressed with the significance of R. Akiba. He writes:

It is written: 'All tithes of herd or flock, whatever passes under the staff, the tenth shall be holy to the LORD.' (Lev. 27:32)

The Torah is hinting at a vast and profound mystery hidden in this verse. It is well known that the Ten Rabbinic Martyrs killed by the Romans, were substitutes for the Ten Tribes who sinned in kidnapping and selling their brother Joseph into Egypt. It is well known that R. Akiba was the substitution for God. [Only nine brothers were implicated in Joseph's sale. Reuben was not there at the time, and Benjamin, still a child, was home with their father. Joseph, of course, was not responsible either. So, of the twelve brothers only nine were available to swear an oath not to reveal to their father Jacob what they had done that day to Joseph. They invoked and implicated God as the tenth in their quorum.]

R. Akiba stands in for God because:

He was from a family of converts to Judaism, and converts are products of the tenth Sefira, the quality of *Malkhut*, as is well known.

He is known to have a particular and special exegesis for every time the word *Et* - The, appears in the Torah. R. Akiba was the one who taught, that the apparently superfluous word, *Et* in the verse, 'You must fear *Et* - The LORD your God,' (Deut. 6:13) - is there to include the scholar, that one must fear the scholar the way one fears God. (*Pesachim* 22b)

It was R. Akiba who made the connection of equivalence between honoring the scholar and honoring God, that's why he was the one who was chosen to represent God in the denouement in the story of Joseph and his brothers.

He was a shepherd, as the Talmud (*Ketubot* 62a) describes, which is a crucial component of story.

This is the explication of the mystery of the Torah: The phrase, *V'chol Maasar* - All tithes, in the verse 'All tithes of herd or flock, whatever passes under the staff, the tenth shall be holy to the LORD,' is a *notarikon*. The seven letters of the two words *V'chol Maasar* become seven words, reading, 'All of them will know why Akiba died, who was a shepherd' of herd or flock.

So that everyone will know exactly why Akiba died the way he did, the verse continues, 'whatever passes *Tachat HaShavet* - Beneath the staff. *Shavet* translates both as a staff or a Tribe. 'Whatever passes' is not referring to sheep, but to the ten martyred rabbis. Each rabbi was martyred *Tachat HaShavet* - instead of a Tribe. Each of the rabbis was a substitute for one of Joseph's brothers. Thus ten righteous men perished to atone for the sin of the sale of Joseph. But there were only nine brothers implicated in Joseph's sale into slavery. Why then was a tenth man; R. Akiba, required to atone for their sin?

R. Akiba, as was noted previously, is connected to the tenth Sefira, he is, as the verse continues, 'the tenth shall be holy to the LORD.' because he was the substitute for the *Shechina* who was implicated, so to speak, in the sale of Joseph - understand this. And this is the hint in the Talmud, R. Akiba's soul left his body as he was completing the verse from the *Sh'ma*, 'Hear O Israel, the LORD, our God, the LORD is One.' As he said the word 'One' his soul departed, and a voice rang out from heaven saying,

הנה בספ' ניצוצי שמשון מביא העתק (מספ' פתגמין קדישין על פ' בחוקתי) מהרב הקדש מוהר"ר שמשון אוסטרופוליא הי"ד, וז"ל (ויקרא כ"ז ל"ב)

וכל מעשר בקר וצאן כל אשר יעבור תחת השבט העשירי יהיה קדש ליהו"ה. בא"ד, אמנם רמז עמוק עמוק רמזה לנו התוה"ק כי הנה ידוע הוא שעשרה הרוגי מלכות הם הוי תמורת עשרת השבטים עבור החטא שעשו שגנבו ומכרו את יוסף וכו'.

ובא"ד והנה ידוע שרבי עקיבא הוא היה התמורה לשכינה, א' שהוא היה בן גרים והוא תלוי במדה העשירית מדת מלכות כידוע. והב' מחמת שרבי עקיבא דרש את יהו"ה אלהי"ך תירא לרבות תלמידי חכמים (פסחים כ"ב) נמצא השוה כבודו לכבוד המקום ב"ה, וע"כ היה הוא להש"י וזאת ידוע שרבי עקיבא היה רועה כמ"ש בגמרא (כתובות ס"ב) והבן.

ובא"ד וזהו התגלות רמזי קודש התוה"ק, וכל מעשר בקר וצאן, ר"ת וידעו כולם ל'מה מ'ת ע'קיבא ש'היה ר'ועה בקר וצאן. והיינו ידעו כולם טעם מיתתו של רבי עקיבא, כי באמת כל אשר יעבור, היינו כל מי שמת ועבר מן העולם מן עשרה הרוגי מלכות הוא תחת השבט, היינו כל אחד מת בעד שבט אחד, ונמצא היו ט' שבטים וע"כ נהרגו ט' צדיקים בגזירת המלכות,

אמנם העשירי, היינו מה שנהרג עוד צדיק עשירי, והיינו רבי עקיבא שנקרא עשירי שהוא תלוי במדה העשירית כנ"ל, יהי' קודש ליהו"ה, הוא היה תמורה קדושה כביכול עבור השכינה, שהשכינה היתה כביכול ג"כ בענין זה, וע"כ יהיה הוא תמורתו קודש והבן.

וזוהו (ברכות ס"א.) שיצתה בת קול ואמרה אשריך רבי עקיבא שיצתה נשמתך באחד, היינו כביכול עבור האחד יחיד ומיוחד והבן, ע"כ.

והנה ברגע שאמר אברהם אבינו (בראשית י"ז ח) לו ישמעאל יחיה לפניך, ולא אמר היפלא מיהו"ה דבר, הסתובבה כל העולם על תפלותיה של אותה צדקנית שרה אמנו, כהררין התלויין בשערה, כמו שפרשנו בפרק א' משנה ו' (ד"ה נעוץ סופן בתחלתן). ואיתא בגמ' (שבת פ"ט):

אמר רבי שמואל בר נחמני אמר רבי יונתן מאי דכתיב (ישעיה ס"ג ט"ז) כי אתה אבינו כי אברהם לא ידענו וישראל לא יכירנו אתה ה' אבינו גואלנו מעולם שמך וגו'. לעתיד לבא יאמר לו הקדוש ברוך הוא לאברהם בניך חטאו לי אמר לפניו רבונו של עולם ימחו על קדושת שמך.

אמר אימר ליה ליעקב דהוה ליה צער גידול בנים אפשר דבעי רחמי עליהו אמר ליה בניך חטאו אמר לפניו רבונו של עולם ימחו על קדושת שמך.

אמר לא בסבי טעמא ולא בדרדקי עצה.

אמר לו ליצחק בניך חטאו לי אמר לפניו רבונו של עולם בני ולא בניך בשעה

‘Lucky are you Rabbi Akiba, for your soul departed with the One.’ (*Berachoth* 61a), meaning, of course, on behalf of the One, the only One. Understand this.’ (*Pithgamin Kadishin - Bechukothai*)



Preface to Mishna 1

In this Mishna we encounter the mystery of mysteries that is the *Pele* - Wonder of the rearranged *Aleph*. We read in the Torah:

God also said to Abraham, ‘As for Sarai your wife, you are no longer to call her Sarai; her name will be Sarah. I will bless her and will surely give you a son by her. I will bless her so that she will be the mother of nations; kings of peoples will come from her.’

Abraham fell facedown; he laughed and said to himself, ‘Will a son be born to a man a hundred years old? Will Sarah bear a child at the age of ninety?’ And Abraham said to God, ‘If only Ishmael might live before You!’ (Gen. 17: 15-18)

Great though he was, Abraham definitely said the wrong thing here. What needed to be said was, ‘*Hayipale MeiAdonai Davar* - Is anything too miraculous for the LORD?’ And what a circus it became. Angels in the guise of travelers had to appear to Abraham, Sarah had to be eavesdropping from behind the door, to be caught laughing and to deny it, all so that someone could say, ‘Is anything too miraculous for the LORD?’

Later, the narrative describes events after his circumcision, when God visits Abraham. The visit is interrupted when three strangers appear. Abraham runs to take care of them. They bear tidings concerning the birth of Isaac, telling Abraham that Sarah will have a child. Here, *she* laughs saying ‘Is it likely after I have grown so old, that I will have a child?’ God asks Abraham, ‘Why does Sarah laugh, saying ‘Can I really have a child at this age? Is anything too miraculous for God?’

God ended up having to speak the words Abraham should have spoken.

The Hebrew word for miraculous is *Pele, Peh - Lamed - Aleph*. Read backwards it spells *Aleph*. The letter *Aleph* needed to be inside Sarah for Isaac to come into the world. Aleph represents God, the miraculous Silent Partner in Creation. Sarah represents *Ruach Hakodesh* - Holy Spirit and it’s journey into *Ruach* - Breath from Breath. She represents the tongue of the balance, the deciding factor.

The moment when Abraham prayed for the success of Ishmael, Sarah was the only one in the whole world who was praying for us, the Jewish People. At that very moment the entire world depended like mountains hanging by a thread, upon the prayers of a single Righteous Person; Sarah the matriarch.

When God closed the discussion saying to Sarah, ‘No, but you did laugh.’ He locked into her all the divine desires and longings represented by the *Aleph*, and she became the *Merkava* - Paradigm of the Simple Desire.

שהקדימו לפניך נעשה לנשמע קראת להם בני בכורי עכשיו בני ולא בניך, ועוד כמה חטאו כמה שנותיו של אדם שבעים שנה דל עשרין דלא ענשת עלייהו פשו להו חמשינן, דל עשרין וחמשה דלילותא פשו להו עשרין וחמשה, דל תרתי סרי ופלגא דצלויי ומיכל ודבית הכסא פשו להו תרתי סרי ופלגא, אם אתה סובל את כולם מוטב ואם לאו פלגא עלי ופלגא עליך, ואם תמצא לומר כולם עלי הא קריבית נפשי קמך,

פתחו ואמרו אתה אבינו אמר להם יצחק עד שאתם מקלסין לי קלסו להקדוש ברוך הוא ומחוי להו יצחק הקדוש ברוך הוא בעינייהו מיד נשאו עיניהם למרום ואומרים אתה אלהי"ם אבינו גואלנו מעולם שמך, ע"כ.

ולעיל בפרק א' משנה ו' הסברנו החילוק בין התגלות השכינה ע"י שרואה שמלא כל העולם כבודו ית' בחי' (ישעיה מ' כ"ו) שאו מרום עיניכם וראו מי ברא אלה וגו'. בחי' חסד, בחי' של אאע"ה.

וכשהאדם מסתכל תוך תוכו ומרגיש אצלו בגופו ובנפשו מציאות הבורא ב"ה זהו יראת שמים האמורה בכל מקום, בחי' ובמורא גדול זו גלוי שכינה כדרשת בעל ההגדה, בחי' פחד יצחק אבינו ע"ה שלידת יצחק היה התגלות השכינה הקדושה בעולם, שפעל אברהם אבינו בתפלתו ועבדתו כל ימיו.

וזהו פי' הגמ' ומחוי להו יצחק הקדוש ברוך הוא בעינייהו, בחי' בעין והוא לשון חז"ל על דבר שיש בנמצא. ומחוי יצחק לנו שיש הקב"ה בקרבינו, היא גלוי שכינה בפנמיות כל אחד ואחד. ואח"כ נושאים עיניהם למרום בחי' שאו מרום עיניכם בחי' חסד אברהם, ודו"ק.

וכן איתא בש"ס שם, לעתיד לבא יאמר להם הקדוש ברוך הוא לישראל לכו נא אצל אבותיכם ויוכיחו אתכם ויאמרו לפניו רבוננו של עולם אצל מי נלך אצל אברהם שאמרת לו ידוע תדע ולא בקש רחמים עלינו וכו'.

וקשה קצת למה אמר יצחק שאינם חוטאים בלילה ואינם חוטאים באכילתם ובעבודתם וכו'. דהא נראה מדבריו שאינו חש אלא למשא ומתן ועבירות היוצאים ממשא ומתן כמו גנבה וגזלה ורבית והשגת גבול ואנאה, עיקר סדר נזיקין, ועבירות שבן אדם לחבירו. ולחלול שבת ומאכלות אסורות והרהורי עבירות לא דייק כלל.

וי"ל סברת יצחק שעל העבירות בחי' לילה אין משפט לעונשם דהא סבלו בני ישראל עול השעבוד והגלות עד שנתמעט אצלם האור ונעשו בחי' חשכת לילה כקטן הנשבה בין האריות.

אלא על מה מדובר על תרתי סרי ופלגא שהאיש עוסק בהן בפרקמטיא ובהם חטאו. וחשב יצחק שאולי גם הוא חייב כיון שברך את יעקב כמו דאיתא בספה"ק נועם אלימלך (ויקרא ד"ה וזהו) וז"ל בא"ד

- * שרצה יצחק לברך את עשו וכי חלילה יטעה יצחק לברך את עשו ולא את יעקב *
- * אך שיצחק היה רוצה לברך את יעקב בכרכת עולם הבא ואת עשו בעולם הזה *

At that moment Sarah became the *Tzadik Yesod Olam* - The righteous one who is the foundation of the world, the personification of the Sefhira of *Yesod*, and she became the conduit for the *Shechina* - Dwelling Presence of God in the world. Abraham had disqualified himself by praying for Ishmael. As we read in the Talmud:

In the future God will say to Israel 'Go to your ancestors, let them rebuke you.' To which Israel will respond, 'Master of the Universe, to whom should we go? Should we go to Abraham? Didn't you tell him, 'Know that your children will be slaves,' yet he didn't even pray on our behalf?' (*Shabbat* 89b)

God craves the prayers of the righteous. When we pray for God's success, our altruistic worship and selfless prayer become a reason for God to continue His selfless and altruistic flow of abundance to the world.

Mishna 1

THREE MOTHERS *ALEPH*, *MEM* AND *SHIN*, A GREAT MYSTERY; MIRACULOUS, OBSCURED AND SEALED WITH SIX RINGS. FROM THEM EMERGES FIRE, WATER AND BREATH, DIVIDED INTO MALE AND FEMALE.

Mystery: The first time *Sod* - Mystery appears in the Torah, it alludes to R. Akiba. Jacob blessed his children before his death. But when he tried blessing Simeon and Levi his prophecy showed him some of the controversial acts for which they were responsible. Instead of blessing them, he said:

Simeon and Levi are brothers-their swords are weapons of violence. O my soul, come not into their *Sod* - Mystery. Let my honor not be included in their assembly. For in their anger they slew a man, in their self-will they eradicated a prince. Cursed be their anger, for it is fierce And their wrath, for it is cruel. I will disperse them in Jacob, And scatter them in Israel.' (Gen. 49:5-7)

These verses are explained in the Midrash.

Jacob looked into the future, when he foresaw Zimri, Prince of the Tribe of Simeon, standing up to have sex in public with Kozbi the Midianite woman, Jacob exclaimed: 'O my soul, come not into their *Sod* - Mystery!' (Zimri and Kozbi were later reincarnated in R. Akiba and his wife. So the first *Sod* in the Torah is the mystery of the *Gilgul* Reincarnation of souls.)

When Jacob foresaw Korah the Levite, Moses' cousin, assembling the congregation in a rebellion against Moses and Aaron, he exclaimed: 'Let my honor not be included in their assembly.' (Korah, as will be explained, was a *Gilgul* of R. Akiba.)

Jacob said: 'For in their anger they slew a man.' Did Simeon and Levi only slay one man, they slew the entire city of Shechem! (Shechem was the man who raped Dinah, Jacob's daughter. When her brother discovered what had happened they con-

ורבקה ראתה שחלילה אם לא יהיה ליעקב חלק בעולם הזה לא יהיה לבניו חלילה תקומה בין האומות לכך היתה מהדרת שיברך יצחק את יעקב גם בעולם הזה * ויעקב אבינו עליו השלום לא היה דעתו נוחה מזה שהיה מתיירא שיצחק יברך אותו בעניני עולם הזה בכולו גשמיות כי גם בעניני גשמיים יש חילוקים כנ"ל שצורך העולם לשני גווי צדיקים כנ"ל * וגם בעניני אכילה יש חילוק לאוכל בקדושה במחשבות טהורות בין האוכל כבהמה * ולזה אמר אולי ימושני אבי לשון ממשות דדברים גשמיים נקרא בלשון מישוש דהיינו אולי יברך אותי בכולו גשמיות והבאתי עלי קללה שזה אצלי קללה יחשב וכו', ע"כ.

ואילו לא ברך יצחק את יעקב בטל השמים וכו' לא היה לו עסק במשא ומתן ולא היה בא לידי עבירות תרתי סרי ופלגא שהאיש עוסק בהן בפרקמטיא ודו"ק.

כשאמר הקב"ה לאברהם (בראשית י"ח י"ד) היפלא מיהו"ה דבר וגו', שהיה לו לאברהם לאמרו, היפך דבורו לו ישמעאל וכו'. הכניס הקב"ה תוך שרה אמנו בחי' אות אל"ף, בחי' רוח מרוח, בחי' לשון חק מכריע.

וכשאמר הקב"ה לשרה, (שם שם ט"ו) לא כי צחקת, הסגיר תוכה כל התשוקות והרצונות שהם בחי' הרצון הפשוט, כי על שרה אמנו הסתובבו ונתגלגלו כל היצורים, ששרה אמנו נעשית צדיק יסוד עולם צינור להשראת השכינה הקדשה, כי צנור היפוך אותיות רצון כידוע.

וזה פי' ותצחק שרה בקרבה לאמר, שלכאורה אין למלת לאמר הבנה, כי צחקה שרה בקרבה דווקא שלא אמרה לאף אחד. אלא פי' לאמר כדי לגרות בו כביכול שיאמר הקב"ה היפלא מיהו"ה דבר. ופי' היפלא מיהו"ה, שעם ישראל הם בחי' אלף, אלופו של עולם, תמורת הקב"ה, שאברהם כבר אמר לו ישמעאל יחי' וכו'.

ופי' צחקת כמו צדיק-חקת והבן. וכבר פירשנו לעיל (פתיחה לפרק ב' משנה א') רוממות מדרגת נבואת שרה אמנו ע"ה.



פתיחה למשנה א'

הנה במשנה זו מופיע סוד מסודות התורה כמו שמעידה עליו המשנה סוד גדול מופלא וכו'.

דע ותדע כי סוד היותר עמוק בתורתנו הק' היא ענין חייו והריגת רבי עקיבא.

ואם באנו לעמוד על סוד נשמת רבי עקיבא, הלה קצרה היריעה מהכילו כי ארכה מארץ מדה ורחבה מני ים. ואמר הקב"ה למשה (מנחות כ"ט). שתוק כך עלה במחשבה לפני. ואיתא במדרש (במדבר רבה י"ט ו') דברים שלא נגלו למשה נגלו לר"ע וחביריו (איוב כ"ח) וכל יקר ראתה

vinced all the men of city of Shechem to circumcise themselves. On the third day, when they were feeling poorly, Simeon and Levi attacked the men of Shechem and killed them all. Shechem and Dinah were reincarnated in Zimri and Kozbi, and again later into R. Akiba and his wife. Dinah was the *Gilgul* of R. Akiba and Shechem the *Gilgul* of his wife.)

When Jacob saw how involved Simeon and Levi were in the sale of their brother, Joseph, he exclaimed: 'For in their self-will they eradicated a prince.' (The sale of Joseph into slavery, as was said above, implicated God and demanded the martyrdom of R. Akiba.)

'Cursed is their anger,' Jacob did not curse them, only their anger.

'I will disperse them.' This refer to the death of 24,000 men of the tribe of Simeon who died at the orgy of Zimri and Kozbi the Midianite woman. Their widows were dispersed among the other Twelve Tribes. (Gen. *Rabba* 99:6, 98:5)

Another coincidental recurring number: 24,000 of R. Akiba's students died between Passover and Shavuot during the Bar Kochba revolt. If the dictum holds true that where a concept first appears in the Torah, that's where its headquarters remain, then *Sod* - Mystery and R. Akiba are inextricably linked.

Miraculous, Obscured - *Muphla M'chusa*: The Hebrew root *Pele* first appears in the verse, 'Is anything too Miraculous for God?' Rashi, quotes the Targum's Aramaic translation *Hayitkasi* - Is it obscured? Rashi reads the verse, 'Is anything too miraculous, impossible and obscured, preventing Me from doing My will?' In the context of our Mishna *obscured* is the Aramaic translation of *miraculous*.

Sealed with six rings: Fig. 3.2. The written Torah is sealed. It has a precise and irreducible number of letters, and unchangeable specifications for every other aspect. The six rings represent three pairs of Sephirot, with a mother letter running like a path between them. Each pair contains a hint to R. Akiba.

The uppermost pair of rings are the Sephirot of *Chokhma* and *Binah*. Between them is the path of the letter *Shin*, representing Eve.

R. Akiba traversed the path between these two Sephirot; first, because he mastered all the Gates of *Binah*, even the Fiftieth Gate which can only be unlocked from the inside, as we read in the Midrash:

Things not revealed to Moses were revealed to R. Akiba and his friends, as it is written, 'And every precious thing his eye has seen.' (Job 28:10) (Num. *Rabba* 19:6) While in the Talmud we read: Fifty Gates of *Binah* were created in the world, all of them were given to Moses except for one, as it is written, 'For You have made him but a little less than God.' (Ps. 8:6) (*Rosh Hashana* 21a)

Secondly because he mastered *Chokhma*, as we read in the Talmud:

Ameimar said, 'A *Chacham* - Wise one is greater than a Prophet. R. Ashi agreed, adding, 'A great man may teach something which is then, later, proven to have already been said by R. Akiba, and sometimes a great man may teach something which is then, later, proven to have already been said by Moses at Sinai.' (*Bava Batra* 12a)

עינו זה רבי עקיבא וחביריו.

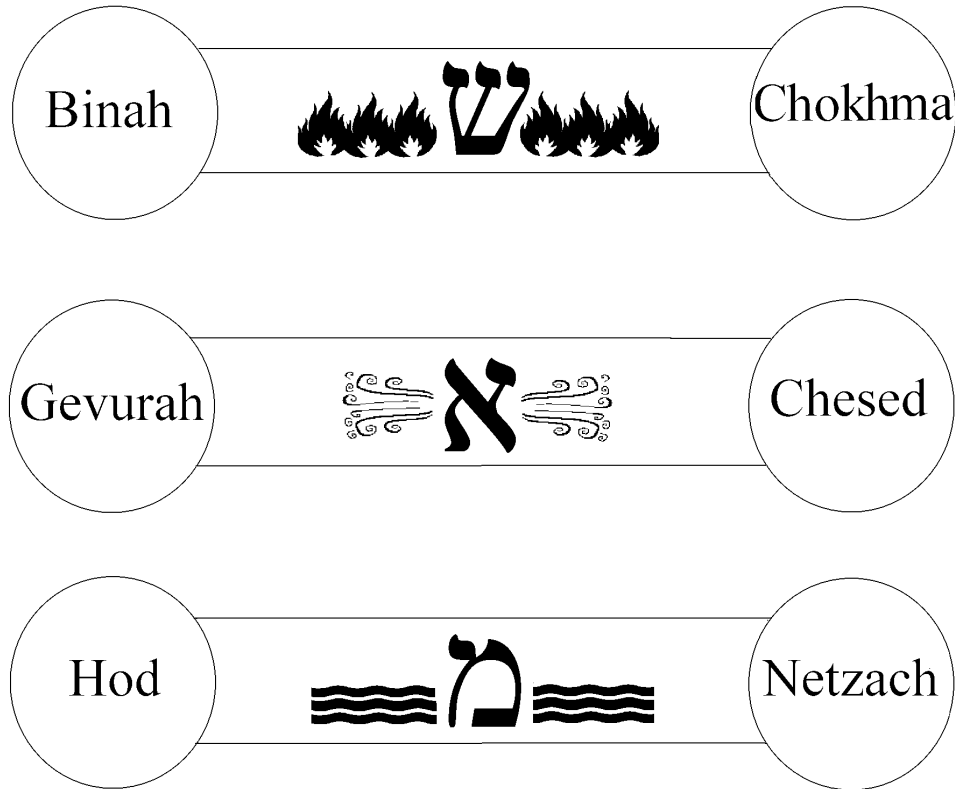

Fig. 3:2

משנה א'

שלש אמות אמ"ש סוד גדול מופלא ומכוסה וחתום בשש
טבעות, ומהם יוצא אש ומים ורוח ומתחלקין זכר ונקבה.

שלש אמות אמ"ש: פי' אותן שאמרנו לעיל (פרק ב' משנה א') שיסודן כף זכות וכף חובה
וכו'.

סוד: ויסודו (בראשית מ"ט ו') בסדם אל תבא נפשי בקהלם אל תחד כבדי כי באפם הרגו איש
וברצנם עקרו שור וגו'. ואיתא במדרש (בראשית רבה צ"ט ו' - צ"ח ה')

The Talmud is of the opinion that although the gift of prophecy no longer exists, someone with *Chokhma*, like R. Akiba, may have even greater skills and abilities. Rabbi Akiba straddles the mysterious Sephirot of *Chokhma* and *Binah* in his mastery of both the rational and mystical modes of thinking. These two Sephirot are the first pair of rings.

The second or middle pair of rings are the Sephirot of *Chesed* and *Gevurah*, represented by Abraham and Isaac respectively. Between them is the path of the *Aleph*, represented by Sarah. As was said above, R. Akiba is the soul that Abraham and Sarah made in Haran, and thus connected to them.

The third pair of rings are the Sephirot of *Netzach* and *Hod*, represented by Moses and Aaron. Between them is the path of *Mem*, represented by Miriam. Moses represents the Written Torah which he heard from God. Aaron represents the Oral Torah as we read, 'For the priest's lips guard knowledge, and they should seek the law at his mouth; for he is the messenger of the LORD of Hosts.' (Mal. 2:7) Rabbi Akiba is the bridge between the Written and Oral Torahs.

Emerge: In the present and not in the past tense. (*Ramak*)

Fire: Hinting at *Shin* and the connection between Joseph and R. Akiba. The connection between fire and Joseph is in the verse, 'Seek the LORD, and you will live; lest the house of Joseph break out like fire,' (Amos 5:6). Fire also hints at the death of R. Akiba and the mystery of the diminution of the moon, and the secret of the sin offering of the New Moon; all of which will be explained in Mishna 4.

Water: Hinting at the story of Zimri, as it is written, 'Israel encamped in Shittim and the people began to fornicate.' (Num. 25:1) In the Midrash we read,

There are wellsprings whose waters breed strength, and some that breed weakness. There are wellsprings whose waters breed beauty and others that breed ugliness. Some wellsprings breed chastity and others are steeped in depravity, like the wells at Shittim which bred fornication.' (Num. *Rabba* 20:22)

Water also represents desire, a reference to Jacob's daughter Dinah. The Torah tells us that Shechem expressed four types of desire for Dinah. *Deveikut* - Attachment, *Ahava* - Love, *Cheishek* - Longing, *Cheifetz* - Desire.

Deveikut - Attachment hints at the letter *Yud* in the Name of God, *YHVH*, because *Yud* is associated with the Sefira of *Chokhma* which is attached to *Keter* through its ever-vanishing top point, as we read in the Zohar: *Yud* is *Chokhma*, *Heh* is *Binah*, *Vav* is the middle column, *Heh* is *Malkhut*, while on the top is the crown of the four letters, *Keter* is the point on top. (Vol. III 258a)

Ahava - Love hints at the letter *Heh* in the Name of God, because love is *Binah*, the Supernal Mother.

Cheishek - Longing hints at the letter *Vav* in the Name of God, as it is written, 'The *vavs* (hooks) of the columns and their *Chashukim* - Binding Rings of silver.' (Ex. 38:12)

Cheifetz - Desire hints at the final *Heh* in the Name of God, as it is written, 'And you will be named, *Cheftzi Bah* - My Desire is [the *Heh*],' (Isa. 62:10) 'My desire,' says

- כשיעמוד זמרי ויעשה אותו מעשה בכזבי וכו',
 בקהלם אל תחד כבודי כשיקהיל קרח את עדתו לחלוק וכו',
 כי באפם הרגו איש וכי איש אחד הרגו והרי כתיב (בראשית ל"ד) ויהרגו כל זכר וכו',
 ארור אפם לא קלל אלא אפם וכו'
 אחלקם ביעקב כיצד כ"ד אלף נפלו משבטו של שמעון בזמרי.
 וכולם מרמזים לרבי עקיבא בן יוסף,
 א. שהוא גלגולו של זמרי כדאיתא בליקוטים,
 ב. שהוא נשמת קרח כדלקמן ד"ה רוח,
 ג. שהוא גלגול שכם בן חמור,
 ד. עקרו שור היינו מכירת יוסף.
- מופלא ומכוסה:** ויסודו (בראשית י"ח י"ד) היפלא מיהו"ה דבר וגו'. ופרש"י שם, היפלא -
 כתרגומו היתכסי וכי שום דבר מופלא ומופרד ומכוסה ממני מלעשות כרצוני ע"כ.
- וחתום בשש טבעות:** פי' תורה שבכתב שהיא חתומה במנין אותיותיה ובכל פרטיה, בו
 נרמז גלגול רבי עקיבא.
- שתי טבעות היינו חכמה ובינה שבין שניהם אות שי"ן, שרבי עקיבא עלה למרום בסוד
 חמישים שערי בינה, וכדאיתא (במדבר רבה י"ט ו') דברים שלא נגלו למשה נגלו לר"ע וחביריו
 (איוב כ"ח י') וכל יקר ראתה עינו זה רבי עקיבא וחביריו, ואיתא (ראש השנה כ"א). חמישים שערי
 בינה נבראו בעולם וכולן ניתנו למשה חסר אחד שנאמר (תהילים ח' ו') ותחסרהו מעט מאלהי"ם,
 ע"כ. ובסוד (בבא בתרא י"ב).
- אמר אממר חכם עדיף מנביא וכו', אמר רבא תדע דאמר גברא רבה מילתא
 ומתאמרא משמיה דר' עקיבא בר יוסף כוותיה, אמר רב אשי תדע דקאמר גברא רבא
 מלתא ומתאמרה הלכה למשה מסיני כוותיה ע"כ.
- ושתי טבעות היינו גדולה וגבורה בחי' אות אל"ף בחי' אברהם ויצחק וביניהם שרה, בחי'
 ואת הנפש אשר עשו וגו'.
- ושתי טבעות היינו נצח והוד בחי' אות מ"ם משה ואהרן וביניהם מרים. משה בחי' תושב"כ

God, 'Is the final *Heh* in the Name, the *Shechina*.'

These four words expressing desire, used in the narrative of Shechem and Dinah, i.e. He was *attached*, He *loved*, He *longs*, He *desires*, combined, have the precise gematria of the words of the verse, 'And the LORD shall be King over all the earth; on that day shall the LORD be One, and His name One.' (Zach. 14:9)

Breath: Hinting at the story of Korah and his rebellious assembly who congregated against Moses, (Num. 16:1). Rashi on the Talmud, (*Shavuot* 6a) mentions the fact that Yehoshua, son of R. Akiba was also known as R. Yehoshua b. Korcha, because R. Akiba was *Kore'ach* - Bald. We learn in the Talmud: Ben Azai said, 'All the sages of Israel are as [insubstantial as] the peel on a garlic in comparison with me, except for this bald one, [R. Akiba].' (*Bechoroth* 58a) In the kabbalistic classic describing the theory of reincarnation in great detail, we read:

Why was R. Akiba also endowed with the same abilities [as Ben Azai], for which reason he is called The Bald? The reason is this, as we have already informed you, [the soul of] Korah b. Yitzhar was also drawn from the source of Cain [who murdered his brother, Abel]. In the Zohar we read, Why was he called Korah? because he was a Levite, and all Levites had to be shorn of all their hair, to be bald, because of the powerful *Din* and *Gevurah* associated with hair. Now, R. Akiba's soul was also from the source of Cain who is the crown of *Gevurah*. R. Akiba through his *Chesed* - Piety succeeded in shaving off all his hair representing *Din*, sweetening them all. That's why R. Akiba is called The Bald.' (*Sha'ar Hagilgulim* Preface 24)

In the Midrash, we read:

'Speak to the children of Israel, that they bring to you.' (Num. 19:2) God said to Moses, 'I am revealing to you the Reasons of the Torah, [i.e. secrets of the Red Heifer] but for everyone else it will remain a statute.' It is written, 'And I will bring the blind by a way that they knew not; I will lead them in paths that they have not known: I will make darkness light, and crooked things straight before them; these things have I done, and I will not forsake them.' (Isa. 42:16) The verse [in Isaiah] does not say 'I will do', but 'I have done' for I have already done these things for R. Akiba and his friends. R. Acha adds, 'Things not revealed to Moses were revealed to R. Akiba. It is written, 'His eye sees every precious thing,' (Job 28:10) this refers to R. Akiba.' (*Pesikta Rabati* 14)

It may be possible to understand this Midrash thus. Why does God say to Moses that He will reveal the *Reasons* of the Torah in particular, and not some other aspect of Torah? And why is R. Akiba the exception to all the rules concerning Moses' unique supremacy in reasons?

God told Moses he would be revealing to him the *Ta'am* - Reason for the Red Heifer. But *Ta'am* can be translated to mean other things besides Reason: *Ta'am* can mean Taste and also Melody. Now, according to the kabbalah, The highest of the Worlds of Torah is the World of *Ta'amim* - Trope/Musical Notes, which is above the world of *Nekudot* - Dots & Vowels, which in turn is above the world of *Tagin* - Letter Crowns, which is above the world of *Otiyot* - Letters. In the Midrash, we read:

ששמע מפי הגבורה, אהרן בחי' תושב"פ כד"א (מלאכי ב' ז') כי שפתי כהן ישמרו דעת ותורה יבקשו מפיהו וגו'.

יוצא: עכשיו בההוה. ולא בעבר. (רמ"ק)

אש: מרמז לאות שי"ן וסוד מכירת יוסף, כד"א (עמוס ה' ו') פן יצלח כאש בית יוסף וגו'. ומרמז להריגת רבי עקיבא בן יוסף, וסוד מיעוט הירח וסוד שעיר של ראשי חדשים, הביאו כפרה עלי כמבואר להלן במשנה ד' (ד"ה בשנה).

מים: מרמזים למעשה זמרי, כד"א (במדבר כ"ה א') וישב ישראל בשטים ויחל העם לזנות וגו'. ואיתא במדרש (במדבר רבה כ' כ"ב)

יש מעינות שמגדלין גבורים ויש חלשים ויש נאין ויש מכוערין ויש צנועין ויש שטופין בזמה ומעין שטים של זנות היה וכו'.

ומרמזים גם לשכם ודינה, דכתיב ביה ארבע לשונות של חיבה, דביקו"ת אהב"ה חש"ק וחפ"ץ.

א. דביקו"ת רמז ליו"ד שבשם, שאות יו"ד היא חכמה דבוקה למעלה בקוצו שהיא כתר עליון, כדאיתא בזוה"ק (חלק ג' רנ"ח).

וז"ל דאינון י' חכמה, ה' בינה, ו' עמודא דאמצעיתא, ה' מלכות קדישא, רישא דאתעטר בארבע אתוון, דא כתר ריהטא דרישא, עכ"ל.

וריהטא היינו קוצו של יו"ד.

ב. אהב"ה רמז לה"י שבשם, שאהבת בינה כאימא עילאה.

ג. חש"ק רמז לו"ו שבשם כד"א (שמות ל"ח י"ב) ווי העמדים וחשוקיהם כסף וגו',

ד. חפ"ץ רמז לה"ה אחרונה שבשם כד"א (ישעיה ס"ב י') לך יקרא חפצי בה וגו'. בה"ה דייקא.

וארבע לשונות אלו דהיינו ותדב"ק, ויאה"ב, חשק"ה, חפ"ץ, בגימט' (זכריה י"ד ט') והיה יהו"ה למלך על כל הארץ ביום ההוא יהיה יהו"ה אחד ושמו אחד. והיא פלא.

ורוח: מרמז למחלקת קרח ועדתו שהקהלו על משה. ועיין רש"י (שבועות ו).

יהושע בנו של ר' עקיבא - הוא יהושע בן קרחה שר' עקיבא קרח היה כדאמרי' בבכורות (נ"ח). בן עזאי אומר כל חכמי ישראל דומין עלי כקליפת השום חוץ מן הקרח הזה ע"כ.

Korah was such a brilliant man, what possessed him to do such a stupid thing? He was deceived by his own vision, seeing, prophetically, that a chain of greatness would be coming out of him. (Num. *Rabba* 18:8)

Besides the simple understanding of the Midrash, there is a deeper allusion. Korah did not see a chain of greatness, he saw the great *Shalsholet*. This is a reference to the Trope/Musical Note known as the *Shalsholet* coming out of him. He had a vision of himself as the source of all of the Trope of the Torah which are the very highest world. For, historically, it was the music of the Levite Sons of Korah which was most performed in the Temple. Fig 3.1. The very first *Shalsholet* in the Torah appears above the word, *Vayitmahmah* - He procrastinated, (Gen. 19:16) describing Lot's behavior when exhorted to flee the doomed city of Sodom. That first *Shalsholet* in the Torah conceals the mystery of the highest level; the level of *Chokhma* of *Chokhma*. Because *Chokhma* is *Ko'ach-Mah* Power of What. *Vayit-mah-mah* is the *Mah* of *Mah* - What of What, the question of questions.

This hints at another mystery, the fact that we crown God sovereign even over the vast emptiness of Time, which will be discussed in the preface to Mishna 6. Korah's mistake was in thinking that he was already at the exalted level of 'seeing' in the verse, '*Ta'amu* - Taste and see that God is good' (Ps. 34:8). Only R. Akiba was truly at that level, because 'things not revealed to Moses were revealed to R. Akiba,' as it is written, 'His eye sees every precious thing.' (Job 28:10) Note the emphasis on *seeing*. R. Akiba can 'see' everything, even the *Ta'am* - Taste and Trope of the Torah, because he is the only one to enter and leave Paradise in peace.

In the *Mei Hashiloach* we read:

It was King David who attributes certain Psalms to Levites descended from Korah. By doing so he returned Korah back to his place among the Jews. David would not have ascribed to the Levites their genealogy from Korah unless it brought them some advantage. As we learn in the Talmud, 'Is it possible that Korah is a source of sin, yet the Torah traces ancestry to him?' (*Shabbat* 55b)

And this is why R. Luria instituted the custom of reading Psalm 47, 'A Psalm by the sons of Korah.' seven times before Shofar-blowing on Rosh Hashana. This has become the custom among all Jews everywhere. (Vol. I - *Korah*)

The Breath, here in our Mishna refers also to the breath powering the sound in the Shofar, the proto-musical instrument.

Divided into male and female: Everything in the world can be both a giver and receiver, male and female. (Ramak) It is worth noting that from the moment a woman goes into labor to give birth, she becomes a 'giver' and thus has a masculine status until her infant is weaned from the breast.



ואמרו (שער הגלגולים - הקדמה ל"ד) וז"ל,

למה גם ר' עקיבא היה בו כח זה כמוהו [כבן עזאי], ולכן הזכירו בשם קרח, והענין הוא במה שהודעתך, כי קרח בן יצהר גם הוא נמשך משרש קין, והנה אמרו בזוהר כי למה נקרא שמו קרח, לפי שהיה לוי, והלוי צריך שיגלה כל שערו ולהיות קרח, מפני חוזק הדין והגבורה שבו, והנה גם ר' עקיבא היה משרש קין שהוא עיטרא דגבורה, וע"י חסידותו גלה כל שערות וכחות הדין והמתיקם, ולכן היה קרח, ע"כ.

ואיתא במדרש (פסיקתא רבתי פרשה י"ד)

ויקחו אליך וכו', אמר לו הקדוש ברוך הוא משה לך אני מגלה טעמי תורה אבל לאחרים חוקה וכו', (ישעי' מ"ב ט"ז) אלה הדברים אעשה אין כתב כאן אלא עשיתם כבר עשיתם לר' עקיבא וחבריו א"ר אחא דברים שלא נגלו למשה נגלו לר' עקיבא וכל יקר ראתה עינו (איוב כ"ח ט') זה ר' עקיבא עכ"ל.



Shalshelet musical trope has a distinctive triplicate shape. Though the word *Shalshelet* is usually translated as *Chain*, in fact the root is *Shalosh* - Three. Perhaps because a chain requires a minimum of three links. The musical sound of the *Shalshelet* is unique: a thrice repeating arpeggio.

Fig. 3:3

ונ"ל שיש ביאור ענין הטעם מטעמי התורה דייקא, ולמה נגלה לרבי עקיבא דווקא, הנה עולם הטעמים היא למעלה מעולם הנקודות שהיא למעלה מעולם התגין שהיא למעלה מעולם האותיות. ואיתא במדרש (במדבר רבה י"ח ח') וז"ל וקרח שפקח היה מה ראה לשטות הזה אלא עינו הטעתו ראה שלשלת גדולה עומדת הימנו ע"כ.

השלשלת הגדולה היא יסוד כל הטעמים שבתורה, שכולם דהיינו כל הטעמים באו מבני קרח שהיה יסוד הטעם והניגון והמוסיקה שהתורה נדרשת בהן. ויסוד השלשלת היא כדכתיב (בראשית י"ט ט"ז) ויתמהמה, דכתיב לגבי לוט. והוא בחי'

חכמה שבחכמה, כח מה שבמה, והוא סוד הזמן שישראל ממליכים להקב"ה גם בחלל הזמן כדפרישית להלן בפתיחה למשנה ו'. וטעות קרח היה שחשב שהגיע כבר לבחי' ראייה בחי' (תהלים ל"ד ח') טעמו וראו כי טוב יהו"ה. והאמת הוא שעדיין לא בא קרח למדרגה זו אלא רבי עקיבא, כמו שמבואר לעיל, דברים שלא נגלו למשה נגלו לר' עקיבא וכל יקר ראתה עינו (איוב כ"ח ט') ראתה דייקא, שרבי עקיבא בא לבחי' ראית הטעמים, בסוד כניסתו לפרדס. ובשביל זה יחסו דוד המלך ע"ה בהמזמרים בניו ע"ש קרח אביהן, החזירו לכללו, כי באם לא היה להם טובה מזה לא היה מיחסם לרע להם ח"ו, כדאיתא בגמ' (שבת נ"ה:) אפשר חטא בא על ידו והכתוב מיחסו, ומה שתיקן האר"י ז"ל לומר קודם תקיעת שופר המזמור לבני קרח ונתפשט בכל תפוצות ישראל. כמו שמבואר בס' מי השילוח (חלק א' קרח ד"ה כי כל) היה מרמז לרוח שהוא קול השופר.

ומתחלקים זכר ונקבה: כל דבר בעולם יכול להיות משפיע ומושפע, בחי' זכר ונקבה, (רמ"ק). ונ"ל שכדאי להדגיש שהאשה משעה שישבת על המשבר להוליד היא בבחי' זכר משפיע

Preface to Mishna 2

So far in the Sefer Yetzira, Creation and Creator have not been mentioned. Up to now, the text has used the words *Yetzira* - Formation, and *Asiyah* - Making. It is well known that in Kabbalah the noun Creation, may only be applied to *Yesh Me' Ayin* - Something Created from Nothing, *creatio ex nihilo*. In this Mishna with the introduction of the concept of Creation, Sefer Yetzira reaches the next stage. Until this point the book has discussed noble and archetypal concepts, while henceforth the subject matter deals with physical facts, things that have grown beyond the ethereal world and may be seen with the eye. One of the chief differences between these two worlds is the idea of mothers versus fathers. While hitherto only the concept of mothers existed, we now encounter fathers. The evolution of the universe depends on three joint concepts, Space, Time and Soul. With regard to God everything is unified and singular, everything happens here and now. But in the world we inhabit there exists space, three dimensions, other places, also temporal dimensions and different times and many individual souls. So long as creation had not extended into the world of action where there is room and time for us souls, the world only existed in the future, in the feminine - *Nukba*, the mothers. Now that it enters the world of our five senses, where past and future also have meaning, we enter the world of the masculine - *D'chura*, the fathers.

This Mishna begins with the letter *Vav*, a connecting letter equivalent to the English 'and', telling us that it follows on from the previous Mishna. The deeper meaning is that although we say that *Briah* - Creation is *Creatio ex nihilo* - something from nothing, this is not the whole story. 'Nothing' also has a precedent. What came before Creation was the world of Archetypes, where it is appropriate to say, 'It arose in the Divine thought,' which is how the life and death of R. Akiba are described in the Talmud quoted above.

The elements of Fire and Water remained in place even after the letters *Mem* and *Shin* were moved from the vertical planes to the horizontal, leaving the right hand column to represent water and *Chesed*, and the left hand column to represent fire and *Ge-vurah*, bringing us to a discussion of the symbolism in the lives of Leah and Rachel.

We learn in the Midrash:

The Torah tells us that Leah's eyes were tender. What caused the tenderness? They were tender from weeping. People used to say, 'The rules dictates; the older daughter, Leah, has to go to the older son, Esau, while the younger daughter, Rachel, goes to the younger son, Jacob.' Leah would cry and pray, 'May it be Thy will O God that I not fall to the lot of the wicked.' R. Huna says, 'See the power of prayer that it nullifies a decree. And, what's more, she preceded her sister into the marriage.' (Gen. *Rabba* 70:16)

Why didn't Leah try and change Esau for the better - surely she had the power to do so? After all, Esau had one virtue: fulfilling the mitzvah of honoring his father. Perhaps as a husband Esau would honor his wife the way he honored his father? Where did Leah learn that it was proper for her to try and undo the original decree, rather than simply mitigate the situation? The answer is that Leah, being connected to the secret of

ומשם עד שתגמל הוולד היא שופעת.



פתיחה למשנה ב'

עד כאן בספרנו לא נזכר ענין בריאה ובורא, ולא השתמש רק בתואר יוצר ויצירה ועושה ועשיה בלבד.

וידוע שתואר בריאה איננו יאות אלא לדבר שנברא מן האין - יש מאין. וכמוכּן שבמשנתנו הגענו לפרק חדש ולמושגים חדשים. ואולי א"ל שעד כאן בספר היה מדובר על ענינים ומושגים אצילים ומעכשיו מדובר על דברים ממשיים, דברים הנראים לעין שיצאו מגדר האין ומופיעים בעולם היש.

ואחד החילוקים בין שני העולמות הוא ענין אמות ואבות, שבהופעת מושג הבריאה מופיע גם מושג אבות.

והופעת הבריאה תלוי בשלשה דהיינו בעולם ונפש ושנה. כי אצל הקב"ה הכל הוא אחד ואחיד, ועכשיו, וכאן.

ובעולם שאנו דרים עליה יש מקום אחר, זמנים טובא, ונפשות רבות. וכל עוד שלא יצא המושג לעולם המעשי היה בבחי' עתיד לבא, בחי' נוקבא להוולד, בחי' אמות, ומשיצא לעולם המעשי נכנס לעולם שיש בו גם בחי' עבר והיה, בחי' דכורא זכירה, בחי' אבות.

המשנה הזו מתחילה באות ו"ו, ובאה לאמר שהיא המשכת המשנה הקדמה, ומה שאמרנו על הבריאה שהיא בחי' יש מאין לאו דווקא דהא גם לה הי' קודמן. ומה שקדם לבריאה הי' עולם האצילות. ושם בחי' עלה במחשבה שאמרו עליו על ר' עקיבא (מנחות כ"ט:).

והנה להבין סוד האש והמים שנשארם במקומן אפילו אחר שהאותיות אל"ף ושי"ן נתגלגלו ממקומן ונקבעו למעלה ולמטה כמבואר, העמוד הימיני מחכמה עד נצח הוא בבחי' מים דחסדים, ועמוד השמאלי מבינה עד הוד הוא בבחי' אש דגבורות, אבאר בביאור בחי' רחל ולאה שיש שייכות למשנתנו. הנה איתא במדרש (בראשית רבה ע' ט"ז)

ועיני לאה רכות וכו'. ומהו רכות רכות מבכיה שהיו אומרים כך היו התנאים הגדולה לגדול והקטנה לקטן והיתה בוכה ואומרת יהי רצון שלא אפול בגורלו של רשע א"ר הונא קשה היא התפלה שבטלה את הגזירה ולא עוד אלא שקדמה לאחותה ע"כ.

וקשה, הלא בכח לאה היה להפוך עשו הרשע למוטב. ומה גם שידוע שהיה בו מצוות כיבוד אב, ומאין דנה לאה דין לעצמה, ואולי יכבדה עשו כמו שכיבד את אביו.

אלא וודאי מבחי' מים דחסדים המחייב לכל חסיד להתחסד עם הקב"ה, ובכלל לא על

Water and Desire from which *Chesed* flows, knew that true *Chesed* is the kindness one does for God, for that is the definition of *Chesed*, as discussed above in the quote from the Zohar, 'Who is a *Chasid* whoever does *Chesed* with his Creator.' (Vol. III 281) Leah's tears and prayers were never for herself, but always for the sake of heaven, because she wanted to do a *Chesed* with God. When the verse says, 'And the spirit of God hovered over the water,' (Gen. 1:2) we are told this refers to the spirit of the Messiah. If not for her prayers, Leah would have fallen to Esau's lot and the spirit of the Messiah would have drowned in those very waters before the creation of the world. That is how far back Leah's prayers had to reach in order to change the original decree.

In the Talmud, we read:

R. Yehuda said in the name of Rav, 'Forty days before a child's conception, a voice goes out from heaven saying, 'The daughter of so and so shall marry the son of so and so.' (*Sotah* 2b)

The previously quoted Midrash implies Leah was aware of the decree that she should marry Esau, of the *Zivug* - Match which had been made in heaven going back to the six days of creation. By crying and begging that she not fall into the lot of the wicked, she ensured that the awful decree was overruled and torn to bits. This is another example of a retroactive re-writing of history, an alternative and completely contradictory 'original' decree was heard in heaven, announcing Leah's marriage to Jacob. Thus Leah was even able to change something that was already a matter of public knowledge. The Talmud tells us:

Leah listened to people talking about Esau at the crossroad, she heard them say, Rebecca has two sons while Laban has two daughters. The older is destined for the older, and the younger for the younger. She would sit by the crossroad asking after Esau, 'What sort of man is he?' (*Bava Batra* 123a)

This power to change and undo the past seems impossible according to the laws of nature, yet it is one of the gifts Leah brought to the world: to alter the voice of heaven in retrospect, to heal the past so that the healing happened before the sickness. It is the basis of our Jewish faith, that the healing always comes before the sickness. In the liturgy recited at bedtime we say, 'Michael to my right, Gabriel to my left. Uriel before me and behind me Rafael,' Rafael who is in charge of healing, walks behind people to heal their past. This explains the mystery of *Teshuvah* - Repentance. We are told that repentance can change the past, transforming even premeditated sins into merits and credits. This gift of penitence was brought down to the world by the children of Leah, specifically the Tribe of Judah. Leah represents the Supernal Mother, the Sefira of *Binah*, the wellspring of Repentance, as it is written 'And his heart will understand and repent.' (Isa. 6:10)

Now comes Rachel with the power of her Lovingkindness and the favor she did her sister, as we read in the Midrash:

Jacob told Rachel he is her father's brother.' Was Jacob then Laban's brother, he

עצמה כוונה לאה, אלא לעשות חסד למעלה להקב"ה היתה כוונתה. בחי' ורוח אלהי"ם מרחפת על פני המים, זו רוחו של משיח. דאי לאו תפילותיה היתה נופלת בגורלו של עשו, ורוחו של משיח מה תהווי עלה.

ואיתא (סוטה ב'). אמר רב יהודה אמר רב ארבעים יום קודם יצירת הולד בת קול יוצאת ואומרת בת פלוני לפלוני וכו'. ובוודאי ידעה לאה שנפלה לו לעשו הרשע לזיווג ששייכת לו מששת ימי בראשית, אלא שהתפילות והדמעות ששפכה לאה שלא תפול לגורל אותו רשע קרעו רוע הגזרה מעיקרא ויצא בת קול שהיא תפול בגורלו של יעקב.

וזה סוד התשובה שבזכותה מהפכים זדונות לזכויות ששייך אך ורק אצל בניה של לאה. ולאה היא בחי' אימא עילאה, בחי' בינה, מקור התשובה, בחי' (ישעי' ו' י') ולבכו יבין ושב וגו'. שע"י תפילותיה נהפכה העבר, והוא פלא.

כי לשנות מה שהיה כבר להפוך העבר להחליף גזר דין על זיווג שנגזרה קודם יצירתה ויצאתה שמועה בכל העולם כמו שמבואר בגמ' (בבא בתרא קכ"ג).

שהיתה שומעת על פרשת דרכים בני אדם שהיו אומרים שני בנים יש לה לרבקה שתי בנות יש לו ללבן גדולה לגדול וקטנה לקטן והיתה יושבת על פרשת דרכים ומשאלת גדול מה מעשיו וכו',

זה דבר שאפילו שלא כדרך הטבע הייתי אומר שאי אפשר. וכח זה שהמציאה לאה לעשות שנוי בבת קול מעיקרא, לרפאות מה שעבר, שתהא רפואה קודם למכה ממש, זה מיסודות דתינו ואמונתנו, בחי' מאחורי רפאל שהוא המלאך הממונה על הרפואה והולך אחרי האדם לרפאות מה שזקוק לרפואה במה שעבר עליו.

והנה רחל באה, כי בכח החסד שעשתה רחל עם אחותה כדאיתא (שם שם)

דכתיב ויגד יעקב לרחל כי אחי אביה הוא וכי בן רבקה הוא והלא בן אחות אביה הוא אלא אמר לה מינסבת לי אמרה ליה אין מיהו אבא רמאה הוא ולא יכלת ליה אמר לה מאי רמאותיה אמרה ליה אית לי אחתא דקשישא מינאי ולא מנסבא לי מקמה אמר לה אחי אני ברמאות [א"ל] ומי שרי להו לצדיקי לסגויי ברמאותא אין עם נבר תתבר ועם עקש תתפל מסר לה סימנין כי קא מעיילי לה ללאה סברה השתא מיכספא אחתאי מסרתינהו ניהלה והיינו דכתיב ויהי בבקר והנה היא לאה מכלל דעד השתא לאו לאה היא אלא מתוך סימנים שמסר לה יעקב לרחל ומסרתה ללאה לא הוה ידע לה עד ההיא שעתא, ע"כ.

וקשה, הלא גנבה רחל דעת יעקב, ומאין דנה דין להתיר עצמה לעשות כן. אלא וודאי מבחי' אש דגבורות המחייב שנוי אפילו נגד הצווי, כמו שהתירה חוה את עצמה לאכול מעץ הדעת, כדפרישית לעיל (בפתיחה לפרק א' משנה י"א) בחי' גדולה עבירה לשמה.

שמעתי ממורי ר' שלמה ז"ל שבזכות מסירת נפשה בעד אחותה שלא תתבייש לאה ולא תעליב ע"י אי-מסירת הסימנים, ואע"פ שהיה לרחל לדון לנפשה שסוף כל סוף הבושה לא יהיה

was the son of Laban's sister Rebecca? This is what it means: Jacob asked her, 'Will you marry me.'

'Yes,' She answered. 'But beware, father is a cheat and you will not win against him.' Jacob asked her, 'What sort of trick is he likely to try against me?'

Rachel told him, 'I have an older sister who is unmarried, he won't allow me to marry before her.' Jacob answered her, 'I am your father's brother - *in trickery*.' The sages asked, is it proper for a righteous man to be so proficient at cheating and trickery? Yes, they responded, as it is written, 'With the pure, be pure, and with the devious, be perverse.' (II Samuel 22:27) Jacob gave Rachel signs by which to identify herself, but when she saw them preparing her sister Leah for the wedding, she thought, 'Now my sister will be disgraced - I must give her the signs.' This is the meaning of the verse, 'It was morning and behold, it was Leah.' What! Until then was it not Leah? No, since the signs Jacob had given Rachel were passed on to Leah, Jacob had not known it was Leah until morning.' (*Bava Batra* 123a)

How could Rachel have betrayed Jacob's confidence that way? How could she rationalize acting so deviously? It could only have been the attribute of Fire, of Rachel's *Gevurah* forcing change, even against the rules. In the same way Eve disobeyed the command not to eat of the Tree of Knowledge. And as the Talmud quoted above, says, 'More meritorious is the sin performed for God's sake, than a good deed done for bad reasons.' (*Horayot* 10b) (Endnote 17)

I heard from my Master, R. Shlomo, the following teaching:

Rachel brought down the ability to change the future. How? Through her self sacrifice and by disclosing the signs, Rachel saved her sister from shame and disgrace on being discovered by Jacob. Without those signs, Jacob would have discovered the fraud on the eve of the wedding. Now Rachel could have argued to herself that her sister would get over the disgrace, Leah wouldn't die of shame; and given sufficient time she would recover. We all go through trying times, and move past it. However, we all bear emotional scars from traumas; even after we heal the scar remains. Rachel said, 'I am going to protect my sister even from being emotionally scarred.' Rachel threw everything away for Leah's sake, endangering herself, her soul in this world and the world-to-come. For who could guarantee that Laban would not hand Rachel over to Esau to be his wife? Still, she gave the signs to Leah. In that merit she brought down a new future, in which Jacob is suddenly destined to have two wives, two soul-mates; something that never existed before. Through her act of kindness Rachel was given the power to change the future, to heal what was going to happen. This is the meaning of the story described in the Torah: It is written, 'Those men said to him, 'We are *Tameh* - Contaminated by the corpse of a man. Why should we be prevented from offering the [Paschal] sacrifice to God?' (Num. 9:7) Obviously Moses had already explained to them that they were exempted from offering the sacrifice because of their condition, that there was no blame attached. No doubt Moses had expressed his regrets and sympathy for them not being able to celebrate Passover with all other Israelites. But surely they would get over it. It wasn't the end of the world; they wouldn't die of shame; given time they'd recover from it all and next year they would be able to celebrate Passover properly.

The men, however, refused to be consoled and remained unpersuaded by Moses' response and rationale, saying to Moses, 'We are absolutely certain that you are wrong

כל כך גרוע, שאחותה לא תמות מן הבושה, ושתהיה לה בוודאי תקומה וארוכה ונחמה אחר זמן מה, לא שמה לב לזה כלל, אלא מסרה נפשה וסיכנה נשמתה בין בעולם הזה בין לעולם הבא, פן ואולי היא תפול לגורלו של עשו הרשע, ומסרה הסימנים ללאה.

ובזכות זאת המציאה עתיד חדש שיהי' ליעקב שתי נשים ושני זיווגים, דבר שלא היה מעולם.

שע"י כח החסד נתן בה כח להפוך את העתיד לבא לרפאות את העתיד.

וזה שייך רק לרחל ובניה, וזה פי' הפסוק (במדבר ט' ז') ויאמרו האנשים ההמה אליו אנחנו טמאים לנפש אדם למה נגרע לבלתי הקריב את קרבן יהו"ה וגו'. שבוודאי אמר להם משה לא אשמים אתם על טומאתכם, חבל שלא תקריבו קרבן פסח, אבל סוף סוף לא כל כך גרוע, לא תמותו מן הבושה, ויהיה לכם וודאי תקומה וארוכה ונחמה לשנה הבאה.

והם לא הקשיבו ולא קבלו ממשה תשובתו ודחוי, ואמרו בטוחים אנחנו שגם יש אפשרות להציל את הפסח שלנו, ויאמר אלהם משה עמדו ואשמעה מה יצוה יהו"ה וגו'. וקשה מהיכן ידעו האנשים ההם שיש להם תקוה על הקרבת הפסח.

אלא כדאיתא במדרש (שמות רבה כ' י"ט)

ויהי אנשים אשר היו טמאים לנפש אדם ואין אדם אלא יוסף וכו' ע"כ.

שהיו נושאים עצמות יוסף שהוא מבני רחל שהורידה לעולם תרופה גם על העתיד להיות, וכל התקוה שיש לנו תפיסה בה, שיש מושג אחרית טוב לכל בני ישראל, גם זו מרחל באה. כך שמעתי ממורי ז"ל.

והוזפתי מן דלי, לומר, שרחל דנה דין להקב"ה בקל וחומר בן בנו של קל וחומר, כדאיתא באיכה רבתי. (הקדמה פסקה כ"ד)

באותה שעה קפצה רחל אמנו לפני הקב"ה ואמרה רבש"ע גלוי לפניך שיעקב עבדך אהבני אהבה יתירה ועבד בשבילי לאבא שבע שנים וכשהשלימו אותן שבע שנים והגיע זמן נשואי לבעלי יעץ אבי להחליפני לבעלי בשביל אחותי והוקשה עלי הדבר עד מאד כי נודעה לי העצה והודעתי לבעלי ומסרתי לו סימן שיכיר ביני ובין אחותי כדי שלא יוכל אבי להחליפני ולאחר כן נחמתי בעצמי וסבלתי את תאותי ורחמתי על אחותי שלא תצא לחרפה ולערב חלפו אחותי לבעלי בשבילי ומסרתי לאחותי כל הסימנים שמסרתי לבעלי כדי שיהא סבור שהיא רחל ולא עוד אלא שנכנסתי תחת המטה שהיה שוכב עם אחותי והיה מדבר עמה והיא שותקת ואני משיבתו על כל דבר ודבר כדי שלא יכיר לקול אחותי וגמלתי חסד עמה ולא קנאתי בה ולא הוצאתיה לחרפה ומה אני שאני בשר ודם עפר ואפר לא קנאתי לצרה שלי ולא הוצאתיה לבושה ולחרפה ואתה מלך חי וקיים רחמן מפני מה קנאת לעבודת כוכבים שאין בה ממש והגלית בני ונהרגו בחרב ועשו אויבים במ כרצונם מיד נתגלגלו רחמיו

about the outcome of this situation. We have faith that it will be possible for us to celebrate Passover properly this year.'

Moses told them, 'Stand here while I listen for God's command.' (ibid. 9:8)

The question is, how did those men know that there was hope for their offering the Paschal sacrifice that same year? The answer is simple. They were carrying the bones of Joseph out of Egypt, to be buried in the Holy Land.. That's who they were referring to when they said, 'We are *Tameh* - Contaminated by the corpse of a man.' As the Midrash states it: Who could that man be, but Joseph? (Ex. *Rabba* 20:19) Joseph was a son of Rachel, who brought down into this world the ability to heal and change the future. Therefore the men carrying his bones argued confidently with Moses, 'We are quite sure there is another future for us, in which we don't have to deal with the emotional scars of not making Passover with our brethren.' The fact that we still have hope in the future, is something we inherit from our mother Rachel. This brought about the Commandment to celebrate Second Passover, an second chance unparalleled among any of the 613 Commandments of the Torah. An opportunity to make up for a missed *Mitzvah*.

Again we find here an implied connection to R. Akiba, for he is present wherever Joseph is mentioned.

Mishna 2

AND THREE MOTHERS *ALEPH*, *MEM* AND *SHIN* IN THE WORLD; BREATH AND WATER AND FIRE, AND FROM THEM WERE BORN THE FATHERS FROM WHOM EVERYTHING WAS CREATED.

And: This Mishna begins with the word And, which in Hebrew is designated by the letter *Vav*, the connector. *Vav* is the Sefira of *Yesod* which is involved wherever there is an attempt to connect people. *Yesod* is also associated with Peacemaking. This explains why Jacob says to Joseph, who is the paradigm of *Yesod*, 'Look to the peace of your brothers and the peace of the sheep.' (Gen. 37:14). For this same reason, when Jacob enquired after Laban, he was told, 'Peace, and here comes Rachel his daughter.' (ibid. 29:6). Because Rachel, Joseph's mother, is also *Yesod*.

In the world - *Olam*: The first time this word is used to mean a world of Space rather than of Time is in the verse, '[Abraham] planted a tamarisk in Be'er Sheba, and there he called there upon the Name of the LORD, *El Olam* - God of the World.' (Gen. 21:33)

The first ten times the word *Olam* appears in the Torah it refers exclusively to Time, and usually translates as Forever. In its eleventh appearance, *Olam* refers to Space. The reason for its appearance at this point in Sefer Yetzira is because we are being shown Creation from Nothing, so we are also being shown Space and Dimension, for one without the other is impossible; physical events require physical space in which

של הקדוש ברוך הוא ואמר בשבילך רחל אני מחזיר את ישראל למקומן הדא הוא דכתיב (ירמיה ל"א) כה אמר ה' קול ברמה נשמע נהי בכי תמרורים רחל מבכה על בניה מאנה להנחם על בניה כי איננו וכתוב (שם) כה אמר ה' מנעי קולך מבכי ועיניך מדמעה כי יש שכר לפעולתך וגו' וכתוב (שם) ויש תקוה לאחריתך נאם ה' ושבו בנים לגבולם, ע"כ. (ועיין לעיל משנה א' ד"ה ונ"ל)

והוסיף ר' שלמה (בקשר לר' מאיר שיצא מנירון קיסר) שבגלל שטענו עצמות יוסף דייקא יש לנו מצות פסח שני מה שאין כדוגמתו בתרי"ג מצות.

ושייך בחי' יסוד צדיק בחי' יוסף לכאן משום שענין רבי עקיבא מקושר עם ענין יוסף הצדיק כמבואר.

משנה ב'

ושלש אמות אמ"ש בעולם, רוח ומים ואש, ומהם נולדו אבות שמהם נברא הכל.

ושלש: ו"ו מחבר. וזה ספי' יסוד העוסק בחיבור, וכן עושה שלום ג"כ בספי' יסוד.

וזה ענין שאמר יעקב אבנו ע"ה ליוסף (בראשית ל"ז י"ד) ראה את שלום אחיך ואת שלום הצאן וגו', כי בחי' שלום שייך דווקא ליוסף בחי' יסוד.

וזה סוד אמרם (שם כ"ט ו') ויאמרו שלום והנה רחל בתו באה וגו'. כי רחל היא בחי' באה להבא כמבואר. וע"ע לקמן פרק ד' משנה א' (ד"ה שלום)

בעולם: ויסודו (בראשית כ"א ל"ג) ויטע אשל בבאר שבע ויקרא שם בשם יהו"ה אל עולם.

כי י' פעמים נכתב בתורה עולם ופירושה זמן ועת, עד האחד עשר שפירושו מקום.

ומשום שמציג לפנינו ענין בריאה יש מאין, מציג גם ענין שטח ומקום, כי זה בלי זה אי אפשר, בריאת יש מאין טופס מקום, משא"כ מושגים הקודמים אי-ממשיים אינם טופסים מקום.

ואם נאמר שאברהם אבינו חידש שמו ית' תחילה על העולם בחי' מקום,

ודוד המלך חידש שמו ית' אחרון על העולם בחי' (תהלים צ' ב') ומעולם עד עולם אתה אל וגו'.

משה רבנו חידש שמו ית' בין העולמות בחי' חלל העולם כמו שיתבאר להלן בפתיחה למשנה ו'.

אבות: פי' דבר שיצא מן הכח אל הפועל, כמו שפירשנו לעיל בפתיחה לפרק ב'.

to happen, unlike the conceptual which require no space.

Now, if we say that Abraham the Patriarch was the first to proclaim God King of *Olam* - Physical Space, as is indicated by the verse from Genesis, Moses was the first to proclaim God King of the space between worlds, in the void between Space and Time, as will be explained in the preface to Mishna 6.

Fathers: This refers to is anything which has moved from potential to actuality, as was explained above in the preface to Chapter 2. There is another way of understanding *Avot* - Fathers. The word may also mean lust and desire, as it written, 'He did not *Ava* - Desire to send them.' (Ex. 10:17)

Everything was created: Everything, meaning Heaven and Earth. The question is asked; in saying that everything is created from the fathers who come from the mothers, the Mishna is going against the accepted wisdom that Creation by definition is that which comes from nothing. Here the Mishna seems to be suggesting that creation is preceded by some sort of *materia prima* called Fathers, coming from Mothers comprising Air, Fire and Water. This contradicts the commonly accepted definition of creation. If something comes from some prior thing, we call that *Yetzira* - Formation, not *Briah* - Creation. This contradiction takes us into a discussion already treated by Maimonides in his book, Guide for the Perplexed:

I have seen a Midrash attributed to R. Eliezer the Great, chapters known popularly as *Pirkei D'Rabbi Eliezer*. I have never seen anything quite as bizarre in any of the writings of those who claim to follow the Torah of Moses our Teacher. And this; that he could say such a thing, listen to what he says:

From what place were the Heavens created? From the Light of [God's] garments, He took some and spread it like a cloak, and it went on stretching and spreading outwards, as it is written 'Covering Himself with light as a garment, Stretching out the heavens as a curtain' (Ps. 104:2) From what place is Earth created? From the snow which is beneath the Throne of Glory, God took some and threw it, as it is written, 'To the snow He said, 'Become Earth.' (Job 27:6)

That was a quote from the Midrash *Pirkei D'Rabbi Eliezer*, and I have to wonder about this sage; what did he actually believe? Did he believe it is a lie to say that something can come of nothing, that it is impossible for something utterly new to come into existence without it being preceded by some primordial matter? Is that why he sought to question the origins of Heaven and Earth? And what has he achieved with his answer? It begs the simple question, where was the Light of God's garments created from? And the snow beneath the Throne of Glory, where was it created from? And the very Throne of Glory itself, where was it created from? If the author is trying to suggest that the Light of God's garments is something uncreated, that the Throne of Glory is likewise uncreated, then he is suggesting an extremely far-fetched idea. What's more, he professes the Eternity of Matter in accordance with the views of Plato.

The sages have also written - most peculiarly - saying that the Throne of Glory was created before Creation. Now, if R. Eliezer believes that the Throne is eternal, then he is positing it as a god, not a created, corporeal thing. How then could it be made to turn into something corporeal like the heavens? Even more perplexing is the concept of the

אכן יש לתרגמו באופן אחר לגמרי. אבות לשון תאווה ורצון, כמו (שמות י' י"ז) ולא אבה לשלחם. (ועיין הכתב והקבלה ע"פ ואף בעונת אבתם אתם ימקו, ויקרא כ"ו ל"ט, וע"ע פרק ד' משנה א').

נברא הכל: כגון שמים וארץ. וקשה הא ידוע בפי כל שענין בריאה הוא יש מאין דווקא ולא יש מיש.

ואם נאמר שדבר זה נברא מזה הלא הוא יצירה ולא בריאה. ובקושיא זו קפצנו לתוך כבשוננו של עולם דהא כבר העיר הרמב"ם על זה במורה נבוכים (חלק ב' פרק כ"ו) וז"ל

ראיתי לרבי אליעזר הגדול דברים בפרקים המפורסמים, הנודעים בפרקי רבי אליעזר (פרק ג'), לא ראיתי מעולם יותר זרים מהם בדברי אדם מן הנמשכים אחר תורת משה רבינו. וזה, שהוא אמר דבר, שמע לשונו. אמר, שמים מאי זה מקום נבראו. מאור לבושו, לקח ונטה כשמלה, והיו נמתחין והולכין, שנאמר, עוטה אור כשלמה, נוטה שמים כיריעה; הארץ מאי זה מקום נבראת. משלג שתחת כסא כבודו, לקח וזרק, שנאמר, כי לשלג יאמר, הוא ארץ. זה לשון המאמר הנאמר שם:

ואני תמה, זה החכם מה האמין. האם האמין כי הוא מן השקר שימצא דבר לא מדבר ואי אפשר מבלתי חומר, יתהוה ממנו מה שיתהוה, ולזה ביקש לשמים ולארץ, מהיכן נבראו. ואי זה דבר הגיע מזה המענה, יתחייב שיאמר לו, ואור לבושו מהיכן נברא. ושלג שתחת כסא הכבוד מהיכן נברא. וכסא הכבוד עצמו מהיכן נברא. ואם ירצה באור לבושו דבר בלתי נברא, וכן כסא הכבוד, בלתי נברא, יהיה זה רחוק מאד; וגם יהיה מודה בקדמות העולם, אלא שהוא כפי דעת אפלטון:

אמנם היות כסא הכבוד מן הנבראים, החכמים כתבו בזה, אבל על פנים זרים - אמרו, שהוא נברא קודם בריאת העולם. אמנם כתובי הספרים לא זכרו בו בריאה כלל, בלתי מאמר דוד, יהו"ה בשמים הכין כסאו. והוא מאמר יסבול הפרוש מאוד. אמנם הנצחות בו, הנה כתוב, אתה יהו"ה לעולם תשב כסאך לדור ודור. ואם היה ר' אליעזר מאמין קדמות הכסא, אם כן יהיה תואר לאלוה, לא גוף נברא, ואיך אפשר שיתהוה דבר מתואר. ויותר נפלא מאמרו, אור לבושו. סוף דבר, הוא דבר יבלבל על בעל הדת היודע, אמונתו מאוד מאוד, ולא יתבאר לי בו פרוש מספיק;

ואמנם זכרתיו לך, שלא תטעה בזה, עכ"ל הרמב"ם.

ונראה ששיטת החכמים שהזכיר המורה וז"ל אמנם היות כסא הכבוד מן הנבראים, החכמים כתבו בזה, אבל על פנים זרים - אמרו, שהוא נברא קודם בריאת העולם ע"כ הוא שיטת בעל ספר יצירה בדיוק.



Light of God's garments. In summation, we are left with bewildering ideas which can confuse a religious man's faith very, very thoroughly. I cannot see my way through this Midrash to explain it properly or sufficiently. I've only mentioned it here in order to prevent you stumbling over it. (Vol. II Ch. 26).

These were the words of Maimonides. And I must say, it seems clear to me that his notion, described in the passage above, that the sages are of the opinion that the Throne of Glory was created before Creation, is also expressed by the author of Sefer Yetzira.



Preface to Mishna 3

In this Mishna the book begins to talk about space, and the three components of physical existence. *Olam* - World implies the existence of space and place, which are products of the Breath of God, as was discussed in Ch. I Mishna 9. The Hebrew word, *Ruach* usually translated as Spirit is written *Reish Vav Cheth* is also used to describe space, and may be pronounced slightly differently, as in the verse, 'Put *Revach* - Space between one flock and another flock.' (Gen. 32:16)

From the beginning of Genesis to the chapter describing the gift Jacob sent to Esau, the word *Ruach* is used ten times, always meaning, breath, wind or spirit. The eleventh time, *Ruach* is used it means space.

Ruach can also be translated as desire, hinting at the Simple Desire, as is explained in Ch. I Mishna 8.

When used the way it is used in Sefer Yetzira, the word *Olam* - World can mean one of three, more or less interchangeable concepts. 1.) Universe: a place or location. 2.) Direction: north, south etc. 3.) Vacuum: emptiness, space. The World mentioned in this Mishna also exists inside the individual, as we learn:

In every person there exists Earth and Heaven, because the diaphragm separating the thorax from the abdomen is the Firmament spread over Earth. That's why all the organs of spirituality, the heart, lungs and brain are situated above, while the physical organs are below. A person has an upper half corresponding to Heaven and a lower half corresponding to Earth, because a person is a microcosm, and as the verse says, 'God said, 'Let us make man in our image.' (*Likutei Torah - Bereishit*)

Mishna 3

THREE MOTHERS *ALEPH*, *MEM* AND *SHIN* IN THE WORLD; BREATH, WATER AND FIRE. HEAVENS WERE CREATED FIRST OF FIRE, EARTH WAS CREATED FROM WATER. AIR, CREATED FROM BREATH, TIPS THE BAL-

פתיחה למשנה ג'

התחיל בעולם כי עולם משמעו רווח ומקום והוא תוצאת יסוד הרוח (שהוא יסוד הראשון כמבואר בפרק א' משנה ט') דכתיב (בראשית ל"ב ט"ז) ורוח תשימו בין עדר ובין עדר. מתחילת בראשית ועד מנחה לעשו משומשת תיבת רוח עשר פעמים במובן רוחני, בצירוף תיבת ריח הכתובים אצל נח ויצחק, ולא כפרש"י ז"ל על מתהלך בגן לרוח היום. והפעם האחד עשר שמושו במובן רווח ומקום.

ורוח פירשו גם רצון והוא רמז לרצון הפשוט כמבואר בפרק א' משנה ח' (ד"ה רוח). ואע"פ שהזמן - דהיינו שנה קדם לעולם, דהא כתיב בראשית ברא, והוה ראשית הזמן שקדם לשמים וארץ שהם בחי' מקום - עולם. לתרץ עיין פרש"י ז"ל בראשית ברא - ולא בא המקרא להורות סדר הבריאה לומר שאלו קדמו שאם בא להורות כך היה לו לכתוב בראשונה ברא את השמים וגו', עיי"ש.

ובעולם ישנם ג' מושגים שונים זה מזה קצת. והם,

א.) מקום המכונה עולם.

ב.) כוון המכונה רוח.

ג.) חלל המכונה אויר.

ודע שבחי' עולם המדובר במשנה ישנו גם בכל אדם כמו דאיתא בספרים. ועיין לקוטי תורה (פרשת בראשית) וז"ל,

הנה באדם יש ארץ ושמים כי הטרפס המפסיק בין אברי נשימה ובין אברי המאכל לבדם הוא הרקיע הנטוי על הארץ. לכן למעלה הן כל אברים הרוחניים הלב והריאה והמוח וכיוצא ולמטה כל אברי הגשמיים החומרניים נמצא האדם חצי העליון נגד שמים וחצי תחתון נגד הארץ.

כי האדם עולם קטן הוא ואמר הכתוב נעשה אדם בצלמנו וגו', ע"כ.

משנה ג'

שלוש אמות אמ"ש בעולם, רוח ומים ואש, שמים נבראו תחלה מאש, ארץ נבראת ממים, אויר נברא מרוח מכריע בנתיים.

שלוש אמות: פי' אותן שלש אמות שאמרנו לעיל במשנה הקדם שמהן נברא הכל, יש להן תכונה שאינן רק אותיות נכתבות בכתב, ואינן רק מושגים כמו אמות שבהן סודות מסותרות

ANCE BETWEEN THEM.

Three mothers: The three mother letters described in the previous Mishna, and from which all else was created, have aspects far beyond their simple property as Hebrew letters to be written and used in words. They are not simply concepts like mother principles, full of mysterious allusions that will be revealed through the evolution of the alphabet. They have physical presence and may be seen with the naked eye in the world around us.

Breath, Water and Fire: The letters *Aleph*, *Mem* and *Shin* manifest in the three elements of air, water and fire and are further incorporated in the world, becoming ‘fathers and children’ in continuous creation.

Heavens were created first from fire: Although God created Breath (*Aleph*) and Water (*Mem*) before creating Fire (*Shin*), and placed them in a continuum with *Mem* on the right, *Shin* on the left and *Aleph* in the middle tipping the scale, God in His rotated the continuum clockwise to put *Shin* on top, *Aleph* in the middle and *Mem* at the bottom, and then created from the top downwards.

Were created: Even that space we call Heaven, which we think of as a vacuum, is full of substance created out of nothing.

First: The first thing to happen was Change. Before anything came into existence proper, there was a change from nothing to something. Now, since Fire represents the active and dynamic principle governing change in the Universe, the Mishna emphasizes this by saying Heavens were created first of fire. In practical terms, it means that the concept of change preceded the object undergoing change, i.e. Heavens, the object, were created from Fire, the concept.

Earth was created from water: As was explained in chapter one, Mishna 10, water was frozen into snow and thence transformed into dust.

Air created from Breath: Air refers to space, and is often referred to thus in the Talmud and Midrash. Air has some of the properties of Breath from which it stems, as we read above, God made two great columns from Air that cannot be grasped. Those two columns are Good Desire and Evil Desire which are also manifestation of *Chokhma*.

Tips the balance - *Machria*: See above, (Ch. II Mishna 1) From the context it would appear that, like R. Akiba, the author of Sefer Yetzira does not see the *Machria* as a peacemaker, rather as the arbiter, with power to rule in favor of one side or another; to force the issue.

Between them: According to R. Akiba and his rules of exegesis, Air between Heaven and Earth, forces one of the two to give way in favor of the other. R. Akiba has the strength to force the issue, as we read in the Talmud: Moses asked God, ‘Who forces Your hand?’ To which, God replied, ‘R. Akiba.’ (*Menachot* 29a)

Things not revealed to Moses are revealed to R. Akiba. It is written, ‘His eye sees every precious thing,’ (Job 28:10) this refers to R. Akiba. In the Talmud it is said that God only showed Moses the knot at the neck of divine Tefillin, (*Berachoth* 7a) while in the Midrash it is suggested that R. Akiba was shown all of God’s Tefillin including the

שעתידות לצאת לחוץ. אלא הן עצמן מופיעות בעולם הזה בחוש לעין האנושי.

רוח מים ואש: האותיות אמ"ש מופיעות ברוח מים ואש ומתגשמות עוד בעולם להתהוות אבות ותולדות הבריאה.

שמים נבראו תחילה מאש: פי' השתמש הקב"ה תחילה באות שי"ן אע"פ שהרוח - אות אל"ף, והמים - אות מ"ם קדמו לאש כדתנן בפרק א', כבר הסברנו בפתחה לפרק ג' איך השלש אותיות היו בקו ישר מ"ם בימין ושי"ן בשמאל ואל"ף מכריע באמצע, וגלגלן הקב"ה ברוב חסדו שתהי' השי"ן למעלה והאל"ף באמצע והמ"ם למטה. וברא הבריאה מלמעלה למטה.

נבראו: עיין ביאור שיטת בריאה בספר יצירה במשנה הקדם. (ד"ה מהם נבראו)

תחילה: פי' תחילת דבר הוא השנוי, ולפני התהוות כל מציאות הלא תשתנה המציאות ליש מאין.

ובעבור שימוש יסוד האש להמליץ מליצה להשתנות בעולם, הדגיש המשנה זאת המושג באומרו שמים נבראו תחילה מאש, ונפקא מינה שמושג השנוי קדם להמשונה.

ארץ נבראת ממים: כמו שמוסבר לעיל בפרק א' משנה י'. שהמים נקפאו כשלג ומהם יצאו עפר.

אוויר נברא מרוח: אויר היינו חלל, וכן הוא במשנה ובמדרש ובגמ' בכמה דוכתי. ופי' שיש לאוויר כח הרוח שממנה נבראת, ואוויר הוא דבר שאינו נטפס כדאיתא לעיל בפרק ב' משנה ו', שעשה עמודים גדולים, דהיינו היצר טוב והיצר הרע והוא ספי' החכמה ששנינו בפרק א' משנה ג' עומק טוב ועומק רע.

מכריע: עיין מה שכתבתי לעיל פרק ב' משנה א' בביאור ענין המכריע בספר יצירה.

שיש הוה אמינא לאמר שהיא עשיית שלום בין הפכים. ופי' שהחלל עושה שלום בין השמים וארץ. וזה פי' הספרא ויקרא (י"ג מדות פרק ב' פסקא ז', עיין לעיל פרק ב' משנה א' ד"ה חק מכריע)

שני כתובים המכחישים זה את זה עד שיבוא הכתוב השלישי ויכריע ביניהם. כיצד כתוב אחד אומר וירד אלהי"ם על הר סיני אל ראש ההר, וכתוב אחד אומר מן השמים השמייעך את קולו ליסרך, הכריע השלישי כי מן השמים דברתי עמכם מלמד שהרכין הקב"ה שמי השמים העליונים על הר סיני ודבר עמהם ע"כ.

ואולם דברי רבי עקיבא אינם מתאימים לפי' זה, דאיתא במכילתא (פרשת בא ד')

רבי עקיבא אומ' כתוב אחד אומ' וזבחת פסח ליי' אלהי"ך צאן ובקר, וכתוב אחד אומר מן הכשבים ומן העזים תקחו, כיצד יתקיימו שני מקראות הללו אמרת זו מדה בתורה שני כתובים זה כנגד זה וסותרין זה על ידי זה עד שיתקיימו במקומן יבא כתוב שלישי ויכריע ביניהן תלמוד לומר משכו וקחו לכם צאן למשפחותיכם ושחטו

front. (*Tanchuma, Chukath 8*) In the *Mei Hashiloach* it is explained:

R. Akiba could see how God is constantly in a state of unity with Israel, in the present moment. This explains the quote in the Talmud: 'R. Akiba said, 'If I had been a member of the Sanhedrin, no one would ever have been sentenced to death.' (*Makoth 7a*) Because he could see how God's heart is always one with Israel. While about Moses it is written, 'And My face will not be seen.' (Ex. 33:23) Moses was not allowed to see the divine face because God used Moses to convey all the promises of reward and retribution. God was) unable to show Moses how He remains connected to Israel, in the present moment, at all times. (Vol. I *Ki Thisa*)

R. Akiba invented the crowns on the letters. Each crown is shaped like a Hebrew letter *Zayin*. Fig. 3:3. *Zayin* also means 'weapon' in Hebrew. So R. Akiba 'armed' the letters. The black writing of the letters is Earth. The white area of paper surrounding the letters is the Heaven. R. Akiba added crowns to the letters and penetrated heaven with them, forcing Heaven to make room and empty space for the crowns to occupy, for them to be surrounded by white paper too.



Fig. 3:4



Preface to Mishna 4

After the treating Space, the Mishna deals with Time, calling it *Shana* - Year. *Shana* besides meaning a year, also translates as duplication and repetition. Because the year's end is inserted into its beginning, year also reflects duplication and repetition.

Sefer Yetzira considers Time an effect of the element of Water, because water is a metaphor for desire and desire is cyclical, too, like the year. God's desire brings out our desire. This idea is expressed as a metaphor in the following:

It is written, 'And no plant of the field was yet in the earth, and no herb of the field had yet sprung up: for the LORD God had not caused it to rain upon the earth, and there was not a man to till the ground; but a mist rose from the earth, and watered the whole surface of the ground.' (Gen. 2:5-6) Plants were created on the third day, but the narrative is describing events happening on the sixth day, the eve of the Sabbath, teaching us that all plants went and stood at the gates of Earth, waiting for Adam to arrive, to beg God for mercy, for rain to fall on them so that they might flourish. This is to teach us that God craves the prayers of the Righteous. (*Chulin 60b*)

In this teaching, the mist rising from the ground represents Adam's prayers for rain on behalf of the plants, which are nothing more than a natural response to God's craving for prayer. The reason the metaphor of 'mist' and water is used, is because water is a metaphor for longing (Ch. I Mishna 5). The mist rising from the earth represents a woman's moist secretions, while the rain represents the man's orgasm, as the Zohar makes plain:

הפסח צאן לפסח ולא בקר לפסח, ע"כ.

ולפי הענין נראה שרבי עקיבא אומר שהכתוב השלישי מכריע בהכרעה בעל כרחך, ולא בא לעשות שלום ביניהם אלא להכריע או כזו או כזו. עד שבא רבי ישמעאל ודרש מה שדרש שם עיי"ש במכילתא. וצריך ביאור.

בנתיים: פי' אויר בין שמים לארץ לשיטת רבי עקיבא בי"ג מדות היינו הכרעה בעל כרחך לאיזו צד משני צדדים, או שיתגבר השמים על הארץ או להיפך.

וכח רבי עקיבא היה דייקא בזה הבחי' לנצח על הארזאים בחי' מי מעכב על ירך [של הקב"ה], דברים שלא נגלו למשה נגלו לר' עקיבא, וכל יקר ראתה עינו (איוב כ"ח ט') כדלעיל משנה א' (ד"ה ורוח) ופי' במדרש (תנחומה חקת ח') שראה כל התפילין, ולמשה איתא בגמ' (ברכות ד.) מלמד שהראה הקב"ה למשה קשר של תפילין, ע"כ.

ובספה"ק מי השילוח (חלק א' פ' תשא) מסביר,

ש'רבי עקיבא היה ברור איך שגם בההוה לב הש"י שלם עם ישראל, וזה שנזכר בגמ' (מכות ד.) אמר ר"ע אלו הייתי בסנהדרין לא היה נהרג אדם מעולם, לפי שראה כי תמיד לב הקב"ה שלם עם ישראל, ופני לא יראו, היינו ההוה לא הראה לו הקב"ה [למשה] מפני כי כל קבלת העונשין על ידו נאמרו, ולכן לא היה יכול כביכול להראות לו ההוה איך שלימותו עם ישראל בההוה עכ"ל עיי"ש.

וחדש רבי עקיבא שהארץ תהי' מזוינת בזיונין שעולות מן האותיות שהן בכחי' קרקע עולם לתוך האויר. ונמצא שהשמים מחויבים לפנות מקום עבור האותיות לתת להן רווח וחלל שתהינה מוקפות גויל.

ואות הזי"ן היא בחי' מלכות דמלכות כמו שאפרש בעה"י. וזה פי' השאלה ששאל משה רבינו כשעלה למרום כדאפרש להלן במשנה הבאה.



פתיחה למשנה ד'

ממשיך בשנה כי שנה משמעו הישנות וחיזור, וכן הוא בפועל כי השנה נעוץ סופו בתחילתו והוא תוצאת יסוד המים דכתיב בהו (בראשית ב' ו') ואד יעלה מן הארץ והשקה וגו'.

וכדאיתא בש"ס (חולין ס':)

וכתיב וכל שיח השדה טרם יהיה בארץ במעלי שבתא מלמד שיצאו דשאים ועמדו על פתח קרקע עד שבא אדם הראשון ובקש עליהם רחמים וירדו גשמים וצמחו

'A mist rose from the earth,' this is the fixing of below, 'and watered the whole surface of the ground,' The mist is the female water, rising towards the male in order to stimulate the rain.' (Vol. I 35a)

Classical kabbalists emphasize this point, explaining the cyclical nature of desire and prayer: The Holy blessed One craves the prayers of the righteous, while the righteous desire God's salvation. (*Rekanati - Bereishit*) Like rain falling from heaven and flowing back into the sea, rising from the sea in clouds to return as rain again, over and over, in a repeating cycle like that of the year. The yearly cycle is obvious from the rotation of the planets and our experience of the, daily, monthly and annual cycles of the sun and moon.

The sages were very troubled by an apparent contradiction in the text:

R. Shimon b. Pazi asked; The verse says, 'God made the two great luminaries,' (Gen. 1:16) but then contradicts itself saying, 'The greater luminary to rule the daytime and the smaller luminary to rule the night.' (ibid.)

The moon said to God, 'Master of the World, can two kings rule using one crown?'

God said to her, 'Go reduce yourself.'

She spoke up before Him, saying, 'Just because I spoke the truth, must I be the one to have to reduce herself?'

God replied, 'You can shine both day and night.'

But the moon said, 'What use am I at noon?'

God told her, 'Israel will count their days and years using you.'

She argued, 'The sun is still the one on which they depend to count equinoxes and fix their calendar.'

'Go,' replied God. 'The righteous will identify with you, calling themselves by your name - Jacob the Small, Samuel the Small, David the Small.' When God saw, however, that the moon was not satisfied with this amends, He said, 'Atone for Me, for I diminished the moon.'

This is what R. Shimon b. Lakish meant when he said, 'How different is the goat [sin offering] of the New Moon from the other sin offerings, it is accompanied by the instruction 'A sin offering for God.' (Num. 28:15) God said, 'Let this [monthly] offering be an atonement for My having for diminishing the moon.' (*Chulin* 60b)

The question is this; why did the moon complain in first place, saying, 'Can two kings rule using one crown?' Why couldn't Sun and Moon use the same crown? Why should either of them complain about sharing sovereignty, why not compromise with one another?

It may be that the moon is following to its logical conclusion the argument of Mishna 3, where we learned that Air from Breath tips the balance between the two sides of a dispute. According to the interpretation R. Akiba gives it, the *Machria* is not there to make peace or compromise, but to force one side to bow to the other. R. Akiba introduced the idea that the element of Water overwhelms the element of Fire with the help of Air.

ללמדך שהקב"ה מתאוה לתפלתן של צדיקים ע"כ.

ומשמע שפי' דרשת הגמ' הוא ואד יעלה מן הארץ היינו תפלת אדם הרשואן שהתפלל על הגשם. בספ' הרקאנקטי (פ' בראשית) וז"ל,

ובחולין אמרו עוד רז"ל ואד יעלה הארץ מלמד שהקדוש ברוך הוא מתאוה לתפלתן של צדיקים עכ"ל. ובזוה"ק (שם) ואד יעלה מן הארץ, דא תקונא דלתתא, לבתר והשקה את כל פני האדמה ואד יעלה מן הארץ, דא תיאובתא דנוקבא לגבי דכור, עכ"ל.

והסברנו בפרק א' משנה ה' (ד"ה עומק טוב) שהמים מרמזים על תשוקה. ושהקב"ה מתאוה לתפלתן של צדיקים והצדיקים מתאווים לישועת יהו"ה.

והגשמים יורדים מן השמים והולכים אל הים ועולים כעננים וחוזרים חלילה כמו השנה.

והנה איתא (ראש השנה כ"א): חמשים שערי בינה נבראו בעולם וכולן ניתנו למשה חסר אחד ע"כ. ואיתא במדרש (במדבר רבה י"ט ו') דברים שלא נגלו למשה נגלו לר"ע וחביריו (איוב כ"ח) וכל יקר ראתה עינו זה רבי עקיבא וחביריו ע"כ.

שרבי עקיבא נכנס בשער החמשים שא"א לפתחו מבחוץ אלא מבפנים, והוא שער של בעלי תשובה דאיתא (ברכות ל"ד): אמר רבי אבהו מקום שבעלי תשובה עומדין צדיקים גמורים אינם עומדין שנאמר שלום שלום לרחוק ולקרוב וכו'. בחי' יסוד שביסוד.

ועוד שהיה רבי עקיבא בן גרים ונשמות הגרים באים בסוד מלכות דלית ליה מגרמיה כלום.

ואיתא (חולין ס'): רבי שמעון בן פזי רמי כתיב (בראשית א' ט"ז)

ויעש אלהים את שני המאורות הגדולים וכתוב את המאור הגדול ואת המאור הקטן אמרה ירח לפני הקב"ה רבש"ע אפשר לשני מלכים שישתמשו בכתר אחד, אמר לה לכי ומעטי את עצמך.

אמרה לפניו רבש"ע הואיל ואמרת לפניך דבר הגון אמעיט את עצמי,

אמר לה לכי ומשול ביום ובלילה,

אמרה ליה מאי רבותיה, דשרגא בטיהרא מאי אהני,

אמר לה זיל לימנו בך ישראל ימים ושנים,

אמרה ליה יומא נמי אי אפשר דלא מנו ביה תקופותא דכתיב (בראשית א' י"ד) והיו לאותות ולמועדים ולימים ושנים,

We see this in the Talmud quoted above in the preface to this chapter:

When Moses ascended to the heavens, he saw God sitting and tying crowns to the letters. Moses asked, 'Who is forcing Your hand?' God replied, 'A man who will be born in the future, after many generations. His name will be Akiba b. Josef, and he will derive heaps of laws and allusions from every letter and point.' (*Menachot* 29b)

Moses saw God's hand being forced, and wanted to know who might have that much power. It was R. Akiba who forced God to tie crowns onto the letters. This is a metaphor, because the crowns demand more room for the letter on the page. They expand even into the space of the supernal worlds, the whiteness on the page. This is why the moon (element of Water) asked for sovereignty over the sun, (element of Fire) according to the ruling of R. Akiba. For here is another example of two verses contradicting one another, as it is written, 'the two great luminaries,' and then, 'the greater luminary, the sun etc.' R. Akiba and the moon are connected. He the source of the Oral Torah, which is like the moon; having no light of its own, reflecting the light shining on it from the sun, i.e. Moses and the Written Torah. And yet, in a certain way, R. Akiba is greater than Moses as we read in the Talmud and Midrash:

Fifty Gates of *Binah* were created in the world, and all except one were bestowed on Moses.' (*Rosh Hashana* 21b) 'Things not revealed to Moses were revealed to R. Akiba and his colleagues, as it is written, 'His eyes have seen every precious thing,' (Job 28:10) referring to R. Akiba and his friends.' (Num. *Rabba* 19:6)

It was R. Akiba who entered the fiftieth gate which cannot be opened except from the inside, for it is the Gate of the Penitent, as we learn in the Talmud, 'R. Abuhu said, 'The place where the penitent stands, no fully righteous person can stand, as it written, 'Peace, peace to the distant and to the nearby.' (Isa. 57:19) (*Berachoth* 34b).

Shalom - Peace is, as has been said, associated with the Sefhira of *Yesod*, because *Yesod* is concerned with connections, and peace is only made by reconnecting separate and opposing entities. Isaiah's double expression, 'Peace, Peace' hints to *Yesod* of *Yesod* - Fundament of Fundaments, *Tzadik* of *Tzadik*, the most righteous. Furthermore, R. Akiba was a child of proselytes, converts to Judaism whose souls come in the mystery of the Sefhira of *Malkhut*, as was discussed above. *Malkhut* is unique in that it has nothing of its own, just as any power the monarch has is granted by its subjects, from people declaring fealty and crowning him king, or her queen. So, too everything has to come to the *Malkhut* through the *Tzadik Yesod Olam*. (Endnote 18)

Obviously, God might have given the equal sovereignty to both sun and moon, in His miraculous way. But no, that was not the plan, for 'Thus it arose in the thought', as will be explained. There are three aspects of *Shana*, differing slightly from one another. 1.) the cycle of events we call Year. 2.) the movement of the clock we call Time. 3.) amplitude of seasons we call Fullness.

זיל ליקרו צדיקי בשמיך יעקב הקטן שמואל הקטן דוד הקטן. חזייה דלא קא מיתבא דעתה אמר הקב"ה הביאו כפרה עלי שמיעטתי את הירח והיינו דאמר ר"ש בן לקיש מה נשתנה שעיר של ראש חדש שנאמר בו (במדבר כ"ח ט') ליהו"ה אמר הקב"ה שעיר זה יהא כפרה על שמיעטתי את הירח, ע"כ.

וקשה למה התרעמה הירח לכתחלה האפשר לשני מלכים שישתמשו וכו' למה לא ישתמשו בכתר אחד. מי הכריח לה לירח לערער על המלוכה, למה לא יתפשרו ביניהם.

ולתרץ אפשר לאמר שדנה דין לעצמה ממשנה ג' לעיל ששנינו אויר נברא מרוח מכריע בנתיים, ואליבא דרבי עקיבא ששיטתו בהכרעה שאין עשיית שלום ופשרה בין הצדדים המכריע אלא כפייה בכח או לצד זה או לצד אחר. שחידש רבי עקיבא שתהא כח המים מתגברים על כח האש בהכרעת האויר, בחי' מי מעכב על ירך, שעכב רבי עקיבא להקב"ה לקשור כתרים לאותיות, לתת לאותיות מקום להתפשט אפילו לתוך עולמות עליונים.

ולזה בקשה גם הירח (בחי' מים) התנשאות על השמש (בחי' אש) בהכרעת רבי עקיבא, שגם שם היו שני כתובים מכחישים, דכתיב שני מאורות הגדולים, וכתיב המאור הגדול וכו'.

ולסהביר ענין התנשאות דע כי הקב"ה ברא כל דבר להיות אותו דבר יחיד ומיוחד בעולמו, ולא כפל שום דבר מקטן עד גדול. ולכן אמרו (סנהדרין פ"ט). אין שני נביאים מתנבאין בסיגנון אחד, ע"כ.

וזה סימן מובהק שהנבואה אמיתית שאע"פ שהנביא אומר מה שחבירו אמר, אעפ"כ אומרו בסגנון מיוחד לעצמו. ואיתא בסה"ק מי השילוח (חלק א' ריש פ' במדבר) וזה פי' הכתוב (דברים ל"ב ט') כי חלק יהו"ה עמו וגו'.

דהוה כמו שמציירים צורת המלך על כמה אלפים טבלאות (כעין משכית) וכל טבלה וטבלה משונה קצת מחברתה. ורק בהתחברותם נכרת צורת המלך, ובהפרדם נפרדים אלפים צורות בודדות. וא"א לאמר על צורה אחת שהיא הצורה החשובה מחברתה כי כולם חלק צורת המלך ואין לאחד על השני התנשאות. כי אם החסר טבלה אחת נכר חסרן בצורת המלך.

וזה דוגמא לכל נברא, שביחד עם כל נבראים אחרים מציירים צורת הבורא ב"ה. ומאין בא התנשאות אחד על השני. אלא כתיב (שמות ל"ג) כל העובר על הפקודים וגו', שבזה הרגע שהיה הוא עובר על הפקודים היה פרט אחד שהיה מבורר בו יותר מן הכלל ישראל והיה אז כל ישראל נכללו בו.

ומאין יקח לו האדם התנשאות שלא בשעת פקידה. וזה היה ענין מריבת ישראל שאמרו (שמות י"ז ז') היש יהו"ה בקרבנו אם אין וגו'. עיין מי השילוח (חלק א' בשלח ד"ה ויבא עמלק) וז"ל

ויבא עמלק וילחם עם ישראל ברפידים, ענין חטא רפידים הי' שרצו בהתנשאות, אך שאז לא הי' באפשרות לבוא להתנשאות כלם נגד משה, שרגא בטיהרא מאי אהני

Mishna 4

THREE MOTHERS *ALEPH*, *MEM* AND *SHIN* IN THE YEAR;
COLD, HOT, AND FULLNESS. HEAT WAS CREATED OF
FIRE, COLD FROM WATER; FULLNESS FROM BREATH
TIPS THE BALANCE BETWEEN THEM

Three mothers: Those three mothers described above in Mishna 2; from them, all else was created. The mother letters have aspects far beyond their simple property as Hebrew letters to be written and used in words. They are not simply concepts like mother principles, full of mysterious allusions that will be revealed through the evolution of the alphabet, the three letters manifest in Year, in time and season.

In Year - *Shana*: Why wasn't the word *Zman* - Time chosen, why does the book use *Shana* - Year? The first time the word *Shana* appears in the Torah is in the verse, 'Adam lived one hundred and thirty years and bore a child in his likeness.' (Gen. 5:3)

This is the secret of *Gilgul* - Reincarnation as is taught by our sages. Adam sat up to his neck in the River Gichon for one hundred and thirty years giving birth to demons and goblins, all of them high, lofty and holy souls who were deprived of a birthright because they were conceived without a woman. They came about through sexual self-gratification. The demon would take drops of his released semen and incubate them and build them bodies etc. These souls were reincarnated again and again into this world. This is why *Shana* - Year is used, because it appears in a text that sets up the story for *Gilgul* - Reincarnation.

In the Talmud (*Chulin* 60b) mentioned in the preface to this Mishna, we that when God saw that the moon was not satisfied with the amends, He said, 'Atone for Me, for diminishing the moon.' This led to the command to bring a monthly sin offering for God. God said, 'Let this goat atone for Me, for having diminishing the moon.' We read in the *Mei Hashiloach*:

Now, the sin offering which came for the new moon hints at the blemish which God built into the root of every created thing, as it is written, 'And a sinner from the womb I have called you.' (Isa. 48:8) Because every creature carries a flaw, and a person has to fix this character flaw. And so everyone has a rightful complaint to God: 'Why did You create me with this flaw? This is the meaning God saying, 'Atone for me because I diminished the moon.' So God is the penitent who offers the sacrificial atonement each new moon. And this is the meaning of the phrase, 'The Cohen eat and the owner receives atonement.' (*Yebamoth* 90a) Because when the Cohen eats of the sacrifice, he becomes our proxy, as we take upon ourselves the guilt in the flaw, even for the flaw with which God created us, and that it is incumbent upon us to fix it.' (Vol. I *Shemini*)

In the Zohar, we learn about the Sephira of *Yesod* and its connection with Joseph

וזאת ענין מריבת ישראל מה שכתוב על נסותם את ה' היש ה' בקרבנו ומזה החטא הי' מלחמות עמלק כי עמלק מרגיש בכל מקום שיחטיאו ישראל את המטרה אף החוט השערה, ועי"ז בא יתרו, וזה שאמר המדרש ע"ז לך תכה ופתי יערים, ופתי יערים זה יתרו, שנתן עצה שאף בזמן מרע"ה יהי' נמצא התנשאות, במה שאמר לעשות שרי אלפים כו', והגדול שבהם, יהי' מנושא על הקטן עד משה. ע"כ.

וזה ההתנשאות בא להם רק כשבא יתרו להתגייר, והיה להם התנשאות נגד נפשות הגרים. כדאיתא בספ' מי השילוח (חלק א' פ' נצבים.) וז"ל,

אתם נצבים היום כלכם וגו' ראשיכם שבטיכם זקניכם ושוטריכם כל איש ישראל, טפכם נשיכם וגרך אשר בקרב מחניך מחוטב עצך עד שואב מימך. הנה נאמר כאן עשרה מדרגות חמשה נגד חמשה וכלם כאחד נכללו בין ישראל,

ראשיכם, היינו בעלי חכמה, הם נגד טפכם וכו'.

שבטיכם וכו' נגד נשיכם וכו'.

זקניכם היינו זה קנה חכמה, וזה נגד גרך כי כמה חדושים שיתחדשו בד"ת בין ישראל כן יבואו ויתוספו גרים על ישראל כי כמה שיתוסף בד"ת שיגיעו ליותר התפשטות כן יתפשט קדושת ישראל אף בנפשות האומות ויכנסו בין ישראל.

שוטריכם היינו בעלי יראה והם נגד חוטב עצך וכו'.

כל איש ישראל היינו מדות אהבה הוא נגד שואב מימך כי מים נמשלין לתאווה כדאיתא בכמה מקומות, וכל תאות ואהבת ישראל הוא להש"י, ע"כ.

וזה שחידש רבי עקיבא שבא מיעל אשת חבר הקיני מזרע יתרו ואיתא (סנהדרין צ"ו:) מבני בנים של סיסרא למדו תורה ברבים ומנו ר' עקיבא. ורבי עקיבא הוא הנפש אשר עשו בחרן כדלעיל (פתיחה לפרק ג'), הוא שורש תושבע"פ בחי' הירח דלית לה מגרמיה, דהא כל אורה בא לה מן השמש בחי' תושב"כ.

ואיתא בספר עץ חיים (שער ל"ב פרק ו') וז"ל

והנה אנו מוצאין קושיא אחת בדברי רז"ל כי פ"א מצינו בדבריהם כי משה בנצח ואהרן בהוד וכמו שסידר בעל ההושענות של יום הושענה רבה והרי אנו רואין שמה הוא לוי שהוא בשמאל שהוא קו ההוד ואהרן שהוא כהן בימין שהוא קו הנצח. אבל סוד זה נת"ל כי אורות הימינים דיסוד אבא יוצאין לצד שמאל ואורות השמאל יוצאין לצד ימין נמצא כי משה כלול בימין ובשמאל וכן אהרן כלול משניהן. וז"ס שאמרו בזוהר פרשת וארא (שמות כ"ו:) הוא משה ואהרן הוא אהרן ומשה לומר ששניהם שקולים לאכללא אשא במיא ומיא באשא והבן זה, עכ"ל.

וע"ע בספר מי השילוח (חלק א' פרשת נשא) וז"ל

who is called the Foundation of the World because he had mastery of his sexuality. *Musaf* is cognate with the name *Yosef* - Joseph. (Vol. I 17a) Joseph is also connected with the Moon because his mother Rachel was the Moon in the dream he had, and also because Joseph was a reflection of his father Jacob who was called the sun. But Joseph was reduced to slavery by being sold into Egypt, and that sin required atonement. The Sin-offering of the *Rosh Chodesh* - New-Moon is connected to the sin-offering for the selling of Joseph. Joseph is also the *Musaf* - Additional service because male sexuality is also *Musaf*, by nature.

Each of the festivals corresponds to one of the Sephirot, but all the Festivals have a *Musaf* offering, and all the *Musaf* sacrifices in the Temple come in the merit of Joseph, especially the one for the New-Moon. His brothers, who were reincarnated as the sages of the Mishna, were sentenced to die for selling him and for being the cause of his spilling ten drops of semen which spurted from between his fingers. R. Akiba was the substitute for God in this drama, as was explained in the quote from R. Shimshon of Ostropoli. (see preface to Ch. III) Now, when God said to Moses about the death of R. Akiba, 'Be Silent! It arose thus in the thought for Me.' God was hinting to Moses that not only the death of R. Akiba was written, but that the selling of Joseph was also one of the things that arose in the Thought at that time, for each is dependent upon the other. That the diminution of the moon is only a metaphor for the selling of Joseph which is nothing but a metaphor for the implication of God in all things, including the evil which occurs in the world.

Cold and Hot: This is how the Torah describes it: 'All the days of the earth, seed-time and harvest, cold and heat, summer and winter, day and night, shall not cease.' (Gen. 8:22)

Rashi (ibid.) explains it as follows.

The six seasons mentioned are made up of two months each, as we learn in the Talmud, 'The latter half of *Tishrei*, *Cheshvan* and half *Kislev* is seed sowing. Half *Kislev*, *Tevet* and half *Sh'vat* is Cold, etc.' (*Bava Metzia* 103a) Cold is harder than winter. Winter is the time for sowing barley and legumes which ripen quickly. Cold refers to the period half of *Sh'vat*, *Adar* and half of *Nisan*. Harvest is half *Nisan*, *Iyar* and half of *Sivan*. Summer, half *Sivan*, *Tamuz* and half *Av*, is the time for gathering figs and the time for drying them in the fields. Heat is the end of summer, half *Av*, *Elul* and half *Tishrei*, when the world is hottest as we learn in the Talmud 'The end of summer is harder than summer.' (*Yoma* 29a)

The author of *Sefer Yetzira* isn't simply describing the seasons of the year, for then he would have chosen summer and winter, not hot and cold. Summer and winter also appear in that same verse in Genesis.

Fullness - R'Vaya: The root *Reish Vav Heh* first appears in the verse, 'In order to surround the *Raveh* - Fullness with thirst.' (Deut. 29:18)

Nachmanides explains the verse thus: A satisfied soul is *Raveh* - Full, as it is written 'V'Raviti - I will fill the soul of the priests with abundance.' (Jer. 31:14) Someone in a state of desire is called thirsty, as it is written, 'My soul thirsts for You.' (Ps. 63:2)

יברכך ה' כו'. מנין השמות של ברכת כהנים הם כ"ב היינו כ"ב אותיות הידועים בתחילה א"נ"ק"ת"ם היינו בעוד שהאדם עדיין לא בא אל חלקו בדברי תורה וצוהק להש"י על המחשבות והרצונות המבלבלים אותו,

ואח"כ כשהש"י מרחם עליו ומסיר ממנו אלו הבלבולים המבלבלים אותו זה מרמז השם פ"ס"ת"ם פס פירושו הרחבה כמו יהי פיסת בר כו', והיינו שהש"י מרחיב לו ממצוקותיו,

ואח"כ פ"ס"פ"ס"י"ם היינו שהש"י נותן לו התנשאות על כל,

ובענין התנשאות נמצא עומק שאין להבין האיך הש"י נותן התנשאות לשני צדיקים בדור אחד וכל אחד הוא מנושא בחלקו ובמעלתו על כל, והיינו גם על השני וכענין משה ואהרן שהי' כל אחד ואחד חד בדרא בחלקו וזה מורה ד"י"ו היינו שנים שהוא יתברך נותן להם התנשאות נ"ס"י"ם היינו שהוא בדרך נס,

ואלו הד' מדרגות שנזכר כאן כולם מרומזים בברכת כהנים ויוצאים מן הפסוקים של ברכת כהנים, עכ"ל.

והיה אפשר לו להקב"ה לתת אותו התנשאות לשמש וירח שיהיו שניהם משמשים בכתר אחד. אלא כך עלה במחשבה בסוד מיעוט הירח כמו שאבאר.

ובשנה ישנם ג' מושגים שונים זה מזה קצת. והם

א.) מחזור המכונה שנה.

ב.) זמן המכונה עת.

ג.) עונה המכונה רויה.

משנה ד'

שלש אמות אמ"ש בשנה, קור וחום ורויה. חום נברא מאש, קור ממים, רויה מרוח מכריע בנתיים.

שלש אמות: פי' אותן שלש אמות שאמרנו לעיל במשנה ב' שמהן נברא הכל, יש להן תכונה שאינן רק אותיות נכתבות בכתב, ואינן רק מושגים כמו אמות שבהן סודות מסותרות שעתידות לצאת לחוץ. אלא הן עצמן מופיעות בשנה, בכל זמן ועת.

בשנה: ויסודו (בראשית ה' ג') ויחי אדם שלשים ומאת שנה ויולד בדמותו וגו'.

Others suggest that *R'vaya* - Quenched is to drinking what *Sova* - Satisfaction is to eating. Thirst is the soul longing constantly for fullness of her incessant desire. The sense of craving the fulfillment of one's desires is like a thirsty person's passion for a drink. Someone who satisfies his desires is like someone who eats to satisfaction and drinks to fullness. (*HaKetav VeHaKabala* - ibid.)

Neither of these interpretations is satisfying, and neither works in the context of this Mishna in Sefer Yetzira. It is written, 'We have come through fire and water and You have delivered us to *R'vaya*.' (Ps. 66:12). This seems to suggest that *R'vaya* - Fullness of Air blended with Fire and Water. But if we read it that way we will have difficulty with the verse, 'You prepare a table before me in the presence of my enemies; You have anointed my head with oil; My cup *R'vaya* (usually translates as, runneth over) overflows.' (ibid. 23:5)

A dried sponge will not readily absorb water, but a damp sponge will suck it in. One may explain the sponge in terms of capillary action, but it is a powerful metaphor, all the same.

It seems clear to me that the word *R'vaya* in our Mishna is not just referring to part of the 12-month year, but rather to the cycle of change and repetition within every person. While it is true that *R'vaya* is the opposite of parched, it does not mean without passion. A watered garden is not a garden without thirst, it is a garden whose thirst has been cultivated. By being watered, the earth becomes capable of absorbing much more water. A person may have desire that springs from the element of Water, and also passion which comes from the element of Fire. The two are opposites. Desire and thirst is a sensation of lack and craving, while passion is a sensation of pulsing blood, of the body being stirred to act and achieve.

Heat: This is like the passion referred to above, which may be unaccompanied by desire. Passion may be an extreme of temperament such as rage or cholera. For so long as a person still has some desire in them, their anger is mitigated and may be useful such as the 'anger of rabbis' described in the Talmud: Rav says; Those student rabbis who are choleric, it is the Torah making them heated, as it is written, 'Are not My words like fire?' says God.' (Jer. 23:29) (*Taanit* 4a)

Cold: Cold is desire *without* passion, a very dangerous sensation for a person to have, as it may lead to ugly states of mind such as hatred, resentment, lust and depression. If a person has cravings but does not even have sufficient motivation to get up and seek them out, they are nursed in the bosom and then they sting him like a viper with their cold poison.

Fullness from breath tips the balance between them: This is the strength in a person that prevents him from drying up, ensuring he always remains in a state of desire for new things. As we learn in the *Mei Hashiloach*:

The verse says, 'Abraham was old, he was coming into his years. And God blessed Abraham with everything.' (Gen. 24:1) To explain why there seems to be a connection between Abraham's coming into his years and God's blessing to him. We may find a parallel with King Solomon, who, in old age, said, 'And only this is left to me from all my toil.' (Eccl. 2:1) About which we learn in the Talmud, Rav and Shmuel argue. One

וזה סוד הגלגול כמו דאיתא בספרים שישיב אדם הראשון ק"ל שנה במי גיחון עד צוארו והי' מוליד שם רוחין ושידין וכולם היו נשמות רמות וקדושות רק שהיו באים בדרך קר"י בלי נקבה. והשדה הי' לוקחות אותן הטיפות ומתעברות מהם ובונים להם גופים וכו' ובאו בגלגולים פעם אחר פעם כמו שאפרש להלן.

בגמ' שהזכרנו לעיל בפתיחה (חולין ס':)

חזייה [הקב"ה] דלא קא מיתבא דעתה [דירח] אמר הקב"ה הביאו כפרה עלי שמיעטתי את הירח והיינו דאמר ר"ש בן לקיש מה נשתנה שעיר של ראש חדש שנאמר בו לה' אמר הקב"ה שעיר זה יהא כפרה על שמיעטתי את הירח, ע"כ.

ומבואר בספה"ק מי השילוח (חלק א' פ' שמיני ד"ה ואת שעיר החטאת) וז"ל

מיעוט הירח הוא החסרון שבשורש כל נברא כמו שכתוב (ישעיה מ"ח) ופשע מבטן קרא לך, כי כל נברא נושא ההפסד והאדם צריך לתקן זאת ובזאת יש להאדם טענה עצומה נגד השי"ת למה ברא אותו בחסרון, וזהו הביאו כפרה עלי שמיעטתי את הירח ובה כביכול הקב"ה נקרא בעלים. וזהו כהנים אוכלים וכו' כי באכילת כהנים מזה הקרבן שלוחינו הם שאנחנו מקבלים שאנחנו חייבים גם בזה החסרון ועלינו מוטל לתקנו, עכ"ל.

ואיתא בזוה"ק (בראשית י"ז.) על מדת יסוד הנקרא מוסף יסודא דעלמא איקרי מוסף וכו' וכן שם יוסף עיי"ש. ושייכים כל קרבנות מוספים ליוסף הצדיק, ובפרט מוסף דר"ח, ואהרן הכהן לא רצה לאכלו, כמו שיבואר עיי"ה להלן בפרק ה' (משנה ט"ו ד"ה בלעיטה).

היוצא לנו מכל זה שכפרתו יתברך על מיעוט הירח היה תולה בזכות יוסף ששייכים קרבנות מוספים לחלקו. ויוסף הורד מצרימה ונתחייבו עשרה הרוגי מלכות על מכירתו, ועל עשרה טיפין שיצאו מתחת זרועותיו כמו שמובא לעיל בפתיחה לפרק ג', ורבי עקיבא תמורתו כביכול כדלעיל בפתיחה במאמר ר' שמשון מאוסטרופולי ז"ל.

וכשאמר הקב"ה למשה (מנחות כ"ט.) שתוק כך עלה במחשבה (עיי' פתיחה למשנה א') רמז לו שלא רק מיתת רבי עקיבא אלא גם מכירת יוסף היה מן הדברים שעלה אז במחשבה שתלוי הא בהא. וסוד מיעוט הירח היא שורש השנה במשנתנו. (ועיי' לקמן פרק ד' פתיחה למשנה ז')

קור וחום: וכן הוא ביסודו (בראשית ח' כ"ב)

עד כל ימי הארץ זרע וקציר וקר וחם וקיץ וחרף ויום ולילה לא ישבתו וגו'.

ופרש"י (שם) עוד כל ימי הארץ וגו' לא ישבתו - ו' עתים הללו שני חדשים לכל אחד ואחד כמו ששנינו חצי תשרי ומרחשון וחצי כסליו זרע. חצי כסליו וטבת וחצי שבט קור וכו' קור - קשה מחורף: חורף - עת זרע שעורים וקטנית החרפין להתבשל מהר. קור הוא חצי שבט ואדר וחצי ניסן, קציר חצי ניסן ואייר וחצי סיון: קיץ - הוא

says Solomon was left with his staff, the other says he was left with his plate. (*Sanhedrin* 20b) Staff hints at the life force, because Solomon's life force was still strong in him. We find staff as a symbol of the life force. The other says his plate, because Solomon was ready to receive more. That was where his true joy lay, because that's what life in this world is about, wanting more. This then is the meaning of the verse, 'Abraham was old, he was coming into his years. Abraham, too, realized that his life force was still strong in him. He was still full of longing to receive more life from God, always craving more and more, that's when God blessed him with everything. (Vol. I *Chaye Sarah*)



Preface to Mishna 5

The third element is Soul, which hints at process. The soul is an outgrowth of the element of Fire, because all a person's spiritual, intellectual and psychological states are seated in the mind, in the head.

Here the text comes to answer a question raised at the end of the second chapter. (Mishna 6) Who or what tips the balance between Good and Evil desires?

In Mishna 3 we learned that Air tips the balance between opposites. But who or what factor decides or tips the balance when the opposites are two great columns hewn of Air? This is a great mystery and its resolution comes to us through the wisdom of R. Akiba.

Our sages taught: Four entered paradise, Ben Azai, Ben Zoma, Acher and R. Akiba. Akiba told them, 'When you reach the place of pure marble stones do not say, 'Water, Water,' for it is written, 'Whosoever lies, cannot stand in My sight.' (Ps. 101:7) (*Hagiga* 14b)

There are Upper Waters and Lower Waters, but there is no gap or space between them at all. Water, as has been mentioned, is a metaphor for desire. Upper waters refers to good desires, while lower waters refers to evil desires. (Endnote 19)

Everything is from Heaven, even Fear of Heaven, as we read in the Talmud:

Rava said, 'Job tried to exonerate the whole world from blame. He told God, 'Master of the World, You created the ox with cleft hooves and You created the ass with amalgamated hooves. You created the Garden of Eden and You created Hell. You created the righteous and the wicked. Who's forcing Your hand? No one!' (*Bava Bathra* 16a)

R. Akiba represents the Breath, tipping the balance between the waters above and those below the heavens, between Good and Evil Desire. He explains how God does the right thing in His world. For although as Job argued, the lower waters, i.e. evil desires are not completely in a person's control to choose or reject at will, nevertheless, R. Akiba is consistent in his opinion that where there are two contradictory forces diamet-

זמן לקיטת תאנים וזמן שמייבשים אותן בשדות ושמו קיץ כמו (שמואל ט"ז) והלחם והקיץ לאכול הנערים: חום - הוא סוף ימות החמה חצי אב ואלול וחצי תשרי שהעולם חם ביותר כמו ששנינו במסכת יומא שלהי קייטא קשי' מקייטא, ע"כ.

ואם בעל ספר יצירה בא להורות עונות השנה למה נקט קור וחום ולא קיץ וחורף.

ורויה: ויסודו (דברים כ"ט י"ח) למען ספות הרוה את הצמאה וגו'. ופי' רמב"ן (שם בא"ד)

כי נפש שבעה תקרא רוה, כענין וריתי נפש הכהנים דשן ועמי את טובי ישבעו (ירמיה ל"א י"ג), והיתה נפשם כגן רוה (שם י"א), והמתאוה תקרא צמאה, צמאה לך נפשי (תהילים ס"ג ב') ע"כ.

ועיין הכתב והקבלה (שם) וז"ל

כי הרוי' בשתיה כמו השביעה באכילה; צמאה. הוא כנוי אל הנפש המתאוה תמיד לרוה צמאון תאוותה, וחוש תשוקת התאוות כחום הצמא לשתות, והממלא תאוותיו דומה לו שמרוה ומשביע א"ע, ע"כ.

אולם כתיב (תהילים ס"ו י"ב) באנו באש ובמים ותוציאנו לרוה וגו', שאפשר לדרוש משם שפי' רויה כמו אור ממוזג מאש ומים. אלא אם כן תהא קשה מה פי' הפסוק (שם כ"ג) כוסי רויה.

ונראה לי בעליל שמה שמדובר כאן במשנתנו לא (רק) על השנה של י"ב חדשים מדובר, אלא על השנה וההשתניות שבאדם. ורויה פי' מיזוג הצמאון, היינו הקור מיסוד המים מצד אחד, ומצד השני התלהבות היינו החום המעורר לפעולה מיסוד האש.

ופי' גן רוה איננה גן שאין לה צמאון אלא שנרוה הצמאון וניתן לה כח הפעולה לספוג עוד מים. כי יש באדם חשק הבא מיסוד המים ויש התלהבות הבא מיסוד האש והם דברים הפכיים.

כי הצמאון הוא הרגש חסרון ותאוה, והתלהבות היא הרגש הכח אשר בדם שבו מתלהט הגוף ומתחמם ומתעורר לפעול פעולותיו.

חום: היינו התלהבות בלי חשק. והוא מזג קשה לאדם כמו הכעס והרוגז. כי אם יש לאדם גם חשק בשעת רוגזו אז החשק מוזגו שתהי' כמו רוגזא דרבנן דאיתא (תענית ד').

אמר רבא האי צורבא מרבנן דרתח אורייתא הוא דקא מרתחא ליה שנאמר הלווא כה דברי כאש נאם יהו"ה, ע"כ.

קור: היינו חשק בלי התלהבות והוא סכנה לאדם שאפשר על ידי כן לבא לידי מדות מגונות כמו השנאה והטינה והחמדה והעצבות, שיש לו תאוות אבל אין לו התעוררות לקום להשיגם. ונוטרם בחיקו ואח"כ עוקצים לו כנחש ברעל הקרירות.

רויה מרוח מכריע בנתיים: פי' הכח באדם שלא תתיכש נפשו ותמיד משתוקק לדברים

rically opposed to one another, let a third force come and force the issue one way or another, rather than make peace among them. So, let the heart, representing the element of Air/Breath in the thorax, come and force the water of desire to tip towards the side of merit. How does this process work?

We learn in the Talmud, 'A person is only led down the road he wishes to walk.' (*Makoth* 10b) What this means in our context is that God searches all the hidden chambers of the human heart, looking deep to discover what the person himself may not be aware of, the most powerfully profound and secret desire, that which a person may not be able to access on their own; a place so deep beneath consciousness that a person knows nothing of it. At the level where only God Himself can bear witness to the person's true desires, a person is led from heaven. So, if a person experiences a desire he cannot fight against, but God witnesses at the deepest level of unconscious desire that this is not the person's true will, then God helps him fight it, conquering seemingly insurmountable levels of desire. And if, God forbid, the opposite is true, then he will lose the battle and succumb to temptation. This is the secret of the Simple Desire at work inside of us. The Creator of the Universe who knows the will inside every act of man, knows that the person was only led down the road he wanted to go. So, what can the sinner do to make God help him overcome his desires and not succumb to temptation. What can he do to have God help him make a different choice if he has no choice or free will and everything is in the hands of heaven?

If a person asks himself in his heart, 'Why is this happening to me, can God not find in me even the slightest hint of a true and honest desire to avoid transgressing this sin? Woe to me from my *Yetzer* - Desire, Woe to me from my *Yotzer* - Creator! I wish I had the desire to avoid this sin.' That question is sufficient to change the dynamic and turn the desire around so that God swaps the heart of stone for a heart of flesh, and gives him the strength to overcome.

If a person looks into himself and still cannot honestly find the desire to regret the sin, to pray for the desire to overcome it, then at least he can ask himself, 'How come I have no fear of God? If only I had some scrap of conscience left with which to regret what I'm doing.' That would suffice to open the gates for God's help to enter. If a person does not even have enough regret and compunction to raise the question and long for God's help to overcome the sin, then at least he can regret that he is not one of those people who are touched by the Fear of God, and can still long to be given the gift of feeling regret.

In the Talmud, in the discussion of the four who entered Paradise and what befell them, *Acher* - Elisha b. Abuya, we are told, was damaged and became an apostate. Later, One of his students asked him why he didn't repent. *Acher* said, 'One Yom Kippur I passed behind the Temple and heard a voice come out from Heaven saying, 'Repent all ye backsliding children, except for *Acher*.' (*Hagiga* 15a). R. Abraham Joshua Heshel of Apt comments:

This Talmudic quote should be very problematic to anyone with understanding. For it is well known that nothing in the world stands in the way of repentance. Far-be-it

חדשים. ועיין ספ' מי השילוח (חלק א' פ' חיי שרה) וז"ל

ואברהם זקן בא בימים וה' ברך את אברהם בכל: כתיב (קהלת ב' י') וזה היה חלקי
מכל עמלי ואיתא בגמ' (סנהדרין כ':) רב ושמואל חד אמר מקלו וחד אמר קידו, וכו'.
בא"ד חד אמר מקלו, מקל רומז על חיים היינו כח החיים נשאר לו, וכו'.

וחד אמר קידו, קידו היינו כלי קבול היינו מוכן ומשתוקק עוד להוספה ובוזה היה
שעשועיו, כי זאת היא העיקר בחיי עוה"ז, וזה פי' הפסוק ואברהם זקן בא בימים,
שבא אל שרשי החיים והיה כלי לקבל והשתוקק להוספות חיים מאת ה' בכל פעם
יותר, ע"כ.



פתיחה למשנה ה'

האחרון הוא הנפש ומשמעתו צמיחה, והיא תוצאת יסוד האש, וכל חלקים הנפשיים
שבאדם שורשם במוח ובראש.

וכאן בא לתרץ הקושיא שהוקשה בשלהי פרק ב' (משנה ו' ד"ה מאויר שאינו נטפס) מי יכריע
בין יצר הטוב לרע. דהא במשנה ג' שנינו שהאויר מכריע בין ההפכים. אבל אם שני ההפכים
שהם השני עמודים גדולים חצובים מאויר, א"כ מי יכריע ביניהם.

וזה סוד גדול והוא מה שחידש רבי עקיבא ברוב חכמתו. איתא (חגיגה י"ד):

תנו רבנן ארבעה נכנסו בפרדס ואלו הן בן עזאי ובן זומא אחר ורבי עקיבא אמר
להם רבי עקיבא כשאתם מגיעין אצל אבני שיש טהור אל תאמרו מים מים משום
שנאמר דובר שקרים לא יכון לנגד עיני, ע"כ.

שיש מים תחתונים ומים עליונים ואין ביניהם לא אויר ולא רווח ולא חלל. כי מים היינו
חשק, ומים עליונים היינו חשק טוב, ומים תחתונים היינו חשק רע. כדאתא בספיה"ק מי השילוח
(חלק א' פ' אמור ד"ה ובארצכם) וז"ל

ובאמת עיקר טעותו [של בן זומא] היתה מה שהשיג הבדל גדול בין מים
התחתונים למים העליונים כדאיתא בגמ' (חגיגה ט"ו). שאמר אין בין מים התחתונים
למים העליונים רק כשלש אצבעות ואמרו עדיין בן זומא מבחוץ, והוא שהשיג הבדל
גדול בין חשק רע ובין חשק טוב ע"כ.

ועיין שם בגליון מי השילוח וז"ל

וענין טעותו של בן זומא שהיה מה שהשיג הבדל גדול בין מים התחתונים למים
העליונים. כי באמת בשורש אחד הם, כי מים מכונה לחשק.

for God to do block repentance, or any such thing. This Talmudic text is rooted in the following concept. As a result of God's great compassion in His mercy upon all His creatures, even with those who sin against Him deliberately, God 'Thinks thoughts and devises stratagems so that even the rejected one is not completely rejected.' (II Sam. 14:14) That's why God sends thoughts of repentance into their hearts with the proclamation that goes forth each day, 'Repent, backsliding children,' as is well known from sacred writings. God arouses [sinners] in order that they repent properly, or [brings about] some event in their life that starts them contemplating the need for repentance, etc. [...] But sometimes someone like Elisha b. Abuya has sinned so heavily against God, that the spirit of fairness does not allow for God to personally arouse him to repent, as God might do with other sinners, because he provoked God excessively, contemptuously, and in full knowledge of his master. This explains why Elisha b. Abuya heard the echo coming from heaven explicitly excluding him, as though he were overhearing God say, 'I urge you all to repent, of course, except for Elisha b. Abuya whom I cannot in all fairness urge this way...' God's purpose was for *Acher* to understand on his own and repent. God obliquely hinted thus to *Acher* so that he would understand God's reasoning of his own accord. God meant it for his good, to arouse him thereby, 'to understand with his heart, and repent and be healed.' (Isa. 6:10) Not to consider himself beyond redemption For nothing stands in the way of repentance. Everything is sweetened and fixed by repentance.' (*Ohav Yisrael*, For the Days of Awe.)

All we have said here is that it is the heart which ultimately decides what choices are going to be made. The heart tips the balance between water and water. There are three aspects of Soul, differing slightly from one another. 1.) Male and Female we call Soul. 2.) Thought we call Mind. 3.) The life-force we call Heart.

Mishna 5

THREE MOTHERS *ALEPH*, *MEM* AND *SHIN* IN THE SOUL;
HEAD, ABDOMEN AND THORAX. HEAD WAS CREATED
OF FIRE, ABDOMEN FROM WATER; THORAX FROM
BREATH TIPS THE BALANCE BETWEEN THEM.

Three mothers: Those three mothers described above in Mishna 2, from which everything else was created. The mother letters have aspects far beyond their simple property as Hebrew letters to be written and used in words. They are not simply 'Mothers', a word which in the Sefer Yetzira usually refers to secret-laden concepts that are being born and revealed. The mother letters themselves are revealed in every human.

In Soul: There are many differing opinions on the meaning of this word, *Nefesh*, translated in this Mishna as Soul, elsewhere as Anima, and sometimes as Mind. After everything is said, the word remains as mysterious as before. As the verse says, 'the superiority of man above the beast is nothing, all is vanity.' (Eccl. 3:19) Insects, reptiles as well as cattle are ascribed *Nefesh* - souls in the first chapter of Genesis. There are

והנה יש באדם שני מיני תשוקות אחד מה שנטבע באדם בתולדותו כמבואר במדרש (רבה בראשית ה') שהעולם מלא חסדים ובוה יכול להמצא טעות כי יכול לרחם על אכזרי, אבל מה שהאדם ירחם וישתוקק מצד שכלו בזה לא נמצא שום סיג,

ואם יכוון האדם בהחסד שבטבעו לרצון השי"ת זה גדול יותר ממה שיעשה בשכלו, ולכן לא נאמר (תהלים קמ"ח) שהמים אשר מתחת לארץ יהללו את שם ה' כמו שנאמר על המים אשר מעל השמים, כי באמת אם יהלל את שם ה' זה נקרא מים אשר מעל השמים,

כי באמת מה האדם ומה יוכל לפעול בשכלו אבל מה שיעשה בטבעו זה הוא כח ה' אשר בו.

וזה אשר השיג בן זומא הבדל גדול, ובאמת לעתיד כאשר יברר ה' כי הכל מאתו יתראה מפורש כי לא הופסק דבר בין מים עליונים למים תחתונים, וזה שהזהיר ר"ע לתלמידיו כשתגיעו לאבני שיש טהור אל תאמרו מים מים, כי עיקר הזהיר שלא יאמרו שני פעמים מים כי בשורשם אין בלתי אחד והבן ע"כ.

והכל בידי שמים ואפילו יראת שמים כמו שטען איוב להקב"ה מי מעכב על ידך, (בבא בתרא ט"ז.) וז"ל,

אמר רבא בקש איוב לפטור את כל העולם כולו מן הדין אמר לפניו רבונו של עולם בראת שור פרסותיו סדוקות בראת חמור פרסותיו קלוטות בראת גן עדן בראת גיהנם בראת צדיקים בראת רשעים מי מעכב על ידך, ע"כ.

ורבי עקיבא שהוא בחי' הרוח המכריע מסביר איך שהקב"ה מנהג עולמו ביושר, כי אע"פ שהמים התחתונים בחי' חשק רע אינם ברשות ובחירת האדם כמו שטען איוב, אבל רבי עקיבא לשיטתו אם יש שנים מכחישים זה את זה יבא השלישי ויכריע האחד בעל כרחו, דהיינו תבא הלב שהיא סוד הרוח שבגויה ותכריע יסוד המים בבטן לכף זכות. ואיך פועלת זאת.

אלא איתא (מכות י'): בדרך שאדם רוצה לילך בה מוליכין אותו, ע"כ. ופירושו על פי סוד, שהקב"ה מפשפש ובוהן חדרי לב האדם, ומסתכל שם בעומק שבו האדם עצמו אינו יכול לברר רצונו, במקום כה עמוק שאין בו יודע עד מה, רק הקב"ה בעצמו מעיד ששם רצון האמיתי של האדם. ומוליכו בדרך ההוא.

ואם ברצונו החיצון האדם מרגיש תאוה שאין לו כח להתגבר עליו ורק הקב"ה מעיד עליו שבעומק לבו אין זו רצונו אז מתגבר על יצרו בסיעתא דשמיא. ואם ר"ל להיפך אז לא יתגבר.

וזה סוד הרצון הפשוט באדם שרק הבורא עולם היודע יצרי מעללי איש מעיד על האדם ההוא שלא הוליכו רק במקום שרצה ללכת. ומה יעשה החוטא ויעזרו הקב"ה לשוב לבחור לו דרך אחר אם אין לו כח לבחור כי הכל בידי שמים.

those who translate the word *Nefesh* to mean Freedom, as we read:

There is in the word *Nefesh* a connotation of liberty and license to follow one's will and desires. As it is written concerning the captive woman who is later spurned, 'let her go *L'nafsha* - wherever she wants.' (Deut. 21:14) Similarly 'If *Nafshechem* - You are willing.' (Gen. 23:8) 'To bind his princes *B'Nafsho* - At his pleasure.' (Ps. 105:22) (*HaKetav VeHaKabala* Gen. 2:7)

This is how Sefer Yetzira uses the word *Nefesh*, in the sense of will and desire.

Head - *Rosh*: With what has been explained in the preface to the first chapter concerning the three types of desire, Head may be understood as being that desire in the mind, in one's knowing and thoughts, such as the desire to study words of Torah to understand them to their deepest depths.

Abdomen - *Beten*: With what has been explained in the preface to the first chapter concerning the three types of desire, Abdomen may be understood as the desire in the viscera, like thirst which is the desire to drink, or other desires.

Thorax - *G'viyah*: The source for *G'viyah* can be found in the verse, 'There is nothing left us, before my lord, except our torsos.' (Gen. 47:18). *G'viyah* really refers to a headless torso, as we read. 'They cut off his head [...] They put his weapons in the temple of Ashtaroth, and they fastened his *G'viyah* - Torso to the wall of Beit-Shean.' (I Samuel 31:9-10) In the Talmud we read:

Acherim - Others pray, 'The needs of Your people are manifold and their minds are too small. May it be Your will, LORD, our God that You provide each and everyone their livelihood, and meet the needs of each and every torso - *G'viyah*. Blessed are You, LORD, who listens to prayers.' R. Huna says that the *Halacha* is decided according to the opinion of *Acherim*. (*Berachoth* 29b)

Acherim - Others usually hints at Elisha b. Abuya, who was called *Acher* after turning to apostasy. Perhaps *Acher* the apostate came up with a prayer for the trunk or Torso because he himself was split. Just as Ben Zoma went mad because he experienced a split between his desires, Acher went mad because his head was detached from his heart, and so could not repent properly.

With what has been explained in the preface to the first chapter concerning the three types of desire, breath in Thorax may be understood as the desires for spiritual things and emotional concepts, such as the desire to be close to God, to bow before Him in worship.

Head is created from Fire: The chief source of creativity in the world stems from a person's thoughts and mind. As has been explained at length in the commentary on the Element of Fire, Fire represents the force impelling continuous change and process in the universe. The character of fire corresponds to the Feminine principle of change and evolution, representing the future of things. It is impossible to hold the future back from incessant change.

Abdomen from Water: The abdomen is the seat and source of primal sensations, the first of which is thirst. The very first sensation of desire in the body is thirst, a desire

אם עכ"פ יבא לו הרהור בלבו לאמר למה זה לי, ולמה לא מצא בי הקב"ה רצון טוב באמת, אוי לי מיוצרי ואו לי מיצרי, אז וודאי יסיר ממנו הש"י את לבו האבן ויתן לב בשר תחתיו.

ואם האדם איננו מוצא בעצמו אפילו כדי לחרוט על העבירה אז לכל הפחות נמצא השאלה למה אין בי יראת חטא, והלוואי הייתי כזה איש אשר נמצא בו כדי להתחרט.

ואם אין לו אפילו רצון להתחרט הא לכל הפחות רצונו להיות מאלו שיש להם הרגשה שחסר להם חרטא. כדאיתא בספר אוהב ישראל (לימי הרצון והתשובה מגמרא חגיגה טו).

יצאה ב"ק ואמרה שובו בנים שובבים חוץ מאחר. והוא תמיה גדולה לעיני כל בר דיעה כי הלא ידוע ומפורסם שאין לך דבר בעולם שעומד בפני התשובה וכו'. חלילה להש"י מעשות כדבר הזה ולא כיוצא בו. אכן שורש הדבר הוא כך, מגודל רחמי הש"י שמרחם על כל בריותיו. וגם על החוטאים נגדו ית'. וחושב מחשבות לבל ידח ממנו נדח לזאת שולח הש"י היראה תשובה בלבם בזה הכרוז היוצא בכל יום שובו בנים כו'. כנודע מספה"ק. ומעורר אותם שישובו בתשובה שלימה או ע"י איזה סיבה מעוררם שישובו וכו'.

בא"ד אך שכביכול אינו יכול לומר לו [לאלישע בן אבויה] בפירוש ולעוררו שישווב בתשובה. כמו שמתנהג א"ע עם שאר החוטאים, מחמת שהכעיסו הרבה וידע רבונו כו'. וז"ש הבת קול שובו בנים חוץ מאחר. היינו לכם אני אומר ומעורר אתכם ומבקש מכם שתשובו אלי. חוץ מאחר. איני יכול לעוררו ולומר לו זה כנ"ל. אך כשיבין זה מעצמו וישווב בכל לבבו כראוי לו באמת, אז מה טוב ומה נעים וכו'.

בא"ד כמ"כ רמז לו הש"י לאחר שיבין כוונתו ית' שהוא לטובתו ושב ורפא לו. כי אין דבר שעומד בפני התשובה כנ"ל. והכל נמתק וניתקן בתשובה ע"כ. עיי"ש אריכות אמרות טהורות, ודפח"ח.

היוצא מדברינו שהלב מכריע בין מים למים.

ובנפש ישנם ג' מושגים שונים זה מזה קצת. והם

א. זכר ונקבה המכונים נפש.

ב. מחשבה המכונה ראש.

ג. חיות המכונה לב.

משנה ה'

שלש אמות אמ"ש בנפש, ראש בטן וגויה. ראש נברא מאש, בטן

that manifests in the stomach in a way that cannot be mistaken for any other sort of desire. This distinguishes desires in the abdomen, from the 'higher' more spiritual desires which may sometimes be confused and misinterpreted.

Thorax from Air: Meaning, a person's heart can force one of the two opposites to tip to the side of merit.



Preface to Mishna 6

After explaining the mystery of the three mother letters in the World, Year and Soul and their microcosmic appearance within every individual, the text explains what is meant by the phrase: In Year, In World, and In Soul.

In Year means in the familiar cycle of twelve months, not time as a concept.

In World means in this physical world we inhabit, not the universe as a concept.

In Soul means in the physical body, not the metaphysical body.

This may explain why the order is reversed. Whereas previously in this chapter World was first on the list, here Year is listed before world and soul, hinting at the order of creation in Genesis, where Time is the first element to be introduced.

In Sefer Yetzira R. Akiba represents the Female, while Moses represents the Male. Moses is referred to as *Ish HaElohim* - Man of God. (Deut. 33:1) *Ish* translates as husband, as well as man. As the Zohar states:

Moses was the husband, the Torah calls him *Ish HaElohim* - Man of God, as though he were husband to that Glorious vision of the LORD. Because Moses achieved the level of being in charge and doing his will everywhere on Earth, something no other human achieved. (Vol. I 6b) Moses is certainly called husband of God, and does as he wishes in his own house. As it written, 'Every vow and every binding, etc. her husband may confirm it, (Num. 30:14) which is the meaning of the verse, When the ark traveled Moses said, 'Rise up LORD.' (ibid. 10:35) And a husband may annul his wife's vow, as it is written 'or her husband may annul it,' (ibid. 30:14) which is also what is meant by the verse, 'And when it came to rest, he said, 'Rest, LORD.' (ibid 10:36) Obviously Moses was exercising his authority as master of the house, and no one could prevent him from doing so, like a man ordering his wife around and doing what he wants.' (Vol. I 236b)

We also learn in the Midrash:

Moses crowned God King of Space, as it is written, 'Know this day, and lay it to thy heart, that the LORD, He is God in heaven above and upon the earth beneath; there is none else.' (Deut. 4:39) What does the verse mean when it says, there is none else? It means even in the hollow of space.' (Deut. *Rabba* 2:27)

This is what is meant by World in Sefer Yetzira. Moses' goal was to benefit all of Israel and bring them everything delightful both physically and spiritually, in the mys-

ממים, וגויה מרוח מכריע בנתיים.

שלש אמות: פי' אותן שלש אמות שאמרנו לעיל במשנה ב' שמהן נברא הכל יש להן תכונה שאינן רק אותיות נכתבות בכתב, ואינן רק מושגים כמו אמות שבהן סודות מסותרות שעתידות לצאת לחוץ. אלא הן עצמן מופיעות בכל באדם.

בנפש: יש כמה וכמה דעות בפירוש מלה זו. ואחר כל הדברים נשאר המלה כמו שהיא, ומותר האדם מן הבהמה אין, (קהלת ג' י"ט). גם השרצים והרמשים והבהמה תואר בשם נפש בפרק ראשון במעשה בראשית.

ויש שאמרו שהיא לשון חירות. עיין הכתב והקבלה (בראשית ב' ז) וז"ל

כי יש במלת נפש ג"כ המובן ענין החירות והחפשית לפי הבחירה והרצון, כמו ושלחתה לנפשה האמור בשלוח לחירות האמה המשועבדת, וכן אם יש את נפשכם, לאסור שריו בנפשו, כחפצו ורצונו ע"כ, עיי"ש.

ועל פסוק (בראשית כ"ג ח') אם יש את נפשכם לקבר את מתי וגו', פרש"י נפשכם - רצונכם. ובזו הכוונה השתמש בו בעל הספר. נפש היינו רצון.

ראש: בצירוף מה שמוסבר בפתיחה לפרק ראשון בביאור ג' רצונות. ראש היינו הרצון במוחו בדעתו ומחשבתו כגון הרצון להגות בדברי תורה להבין ולהשכיל לעומקם.

בטן: בצירוף מה שמוסבר בפתיחה לפרק ראשון בביאור ג' רצונות. ופי' רצון בקרביים ובתוך מעיים, כמו צמאון שהוא רצון לשתות מים או שאר תאוות.

וגויה: ויסודו (בראשית מ"ז י"ח) לא נשאר לפני אדני בלתי אם גויתנו וגו'. ופי' גוף בלי ראש כד"א אצל שאול (שמואל א' ל"א ט') ויכרתו את ראשו וגו' וישמו את וגו' ואת גויתו תקעו בחומת וגו'. ואיתא בגמ' (ברכות כ"ט):

אחרים אומרים צרכי עמך ישראל מרובין ודעתם קצרה יהי רצון מלפניך יהו"ה אלקינו שתתן לכל אחד ואחד כדי פרנסתו ולכל גויה וגויה די מחסורה ברוך אתה יהו"ה שומע תפלה. אמר רב הונא הלכה כאחרים, ע"כ.

ואולי פי' בצירוף הידיעה שכשהיה רבי מאיר אומר דבריו בשם אלישע בן אבויה אשר בשם אחר יכונה, אז היו אומרים עליו אחרים אומרים, (ועיין ספ' סדר הדורות חלק ב' ערך ר' מאיר). אכן אלישע בן אבויה קרא לאדם גויה משום מום בעצמו, בחי' נקטע ראשו, ולא היה לו באפשרות לחבר ראשו ללבו לעשות תשובה.

בצירוף מה שמוסבר בפתיחה לפרק ראשון בביאור ג' רצונות. רוח בגויה מורה על רצון גם לדבר רוחני ולמושגים הרגשיים, כגון רצון להתקרב אליו להשתחוות לפניו, להעריץ ולעבוד אותו ית'.

tery of *Oneg* - Pleasure as was explained above. There is nothing good higher than pleasure, because the flow of *Shefa* - Abundance which came through Moses was coming from Love. This is the mystery of the Simple Desire when it flows through the Male who becomes the giver of pleasure.

Rabbi Akiba represents the female, at the level of ‘all my life I have been in pain,’ as he put it. We learn in the Talmud:

When they took R. Akiba out to kill him it was time for *K'riat Sh'ma* - Reading of the Sh'ma prayer (Hear O Israel, etc.). They were combing his flesh with iron combs while he was taking the yoke of the Kingdom of Heaven upon himself. His students asked him, ‘Master, even this far?’ He replied, ‘All my life I’ve been at pain over the verse, ‘Love God with all your heart and all your soul,’ (Deut. 6:5) which I interpreted to mean even if God takes your soul. ‘When will the chance ever come to fulfill this commandment?’ I asked myself. Now that I have the chance should I not fulfill it?’ (*Berachoth* 61b)

R. Akiba was in pain, worrying that he would miss the opportunity to give God his soul lovingly. He wanted God to come and take his soul by force, like an owner coming to seize what rightfully belongs to him, because R. Akiba represents the quality of *Nukba* - Female which is owned by the *D'chura* - Male, as is explained in the text from the Zohar quoted above, ‘*Moses was exercising his authority as master of the house, and no one could prevent him from doing so, like a man ordering his wife around and doing what he wants.*’ R. Akiba put God in the very hollow of the body, which is *Nukba* - Female. (Endnote 20) This is what is meant by the *Nefesh* - Soul in Sefer Yetzira. R. Akiba craved torment. This is somewhat similar to the story we read in the Talmud:

After the death of R. Elazar b. R. Shimon b. Yochai, Rebbe made an offer for his widow. She sent a message back, saying, ‘Should a vessel once used for a sacred purpose be converted to secular use?’

Rebbe responded, ‘I agree that in Torah scholarship you late husband was greater than I, but was he greater than me in Good Deeds?’

She replied, ‘I don’t know whether he was a greater Torah scholar than you. But I am sure he was greater than you in Good Deeds; he invited torments upon himself.’ (*Bava Metzia* 84b)

From that Talmud it seems everyone is agreed that craving torments is a form of Good Deed. R. Akiba’s entire goal and ambition was to receive torments, *Nega* - Plagues, the opposite of *Oneg* - Pleasures. As was said, there is nothing lower than *Nega* - Plague. R. Akiba’s martyrdom was a torment that arose in the Original Thought of God, as was told to Moses when he asked, ‘Is this Torah and this its reward?’ As though, God had the original craving to suffer ‘pangs of love’, to receive them with compassion and desire, ‘even this far’, as R. Akiba’s students asked him. This is the mystery of the Simple Desire when it flows through the Female who becomes the receiver of pain with love.

The prophet announced, ‘In one, short moment I abandoned you, while with tre-

ראש נברא מאש: כי עיקר החידוש בעולם בא ממה שהאדם חושב מדעתו, כמו שמבואר אצלנו בביאור יסוד האש (פרק א' פתיחה למשנה י"א) כי כח האש דוחף השנוי בכל דבר ומכריח השתנות.

ואופי יסוד האש ובחי' הנקבה היא ההשתנות וההתפתחות בחי' להבא, שכמעט א"א למנוע העתיד משנוים שונים. וע"ע פרק ב' משנה א' (ד"ה שי"ן שורקת)

בטן ממים: הבטן הוא מקור ההרגשים היסודיים, ובראשם הצמאון. כי התאוה הראשונה מורגש לכל בריה בין גדול בין קטן היא הצמאון למים, ומופיע ככאב בבטן האדם באופן כ"כ מוחלט שאין לפקפק עליה עם היא חשק לדבר זה או לזה. לא כן החשק לדברים רוחניים שאפשר להשתבש בהם לערב ולבלבל אותם, כמו שהסביר בפרק א' משנה י'.

גויה מרוח מכריע: פי' לב האדם מכריע שני ההפכים לכף זכות.



פתיחה למשנה ו'

אחרי ביאורו סוד שלש אמות בעולם שנה ונפש בקשר להאדם עצמו, חוזר ופורטם במקומם ממש והיינו בעולם הזה ובשנת המחזור ובנפש זכר ונקבה. ואולי זה נותן טעם לשנוי הסדר שפורט כאן שנה קודם לעולם ונפש, לרמז לסדר הבריאה במעשה בראשית, ראשית דהיינו הזמן הוא תחילת הדיבור. (וע"ע לעיל משנה ג' ד"ה תחילה)

דע כי משה רבנו ע"ה סוד הזכר, ורבי עקיבא בן יוסף סוד הנקבה בספר יצירה.

משה בחי' איש האלהים בחי' דכורא, עיין זוה"ק (בראשית ו':)

איש כמה דאת אמר (דברים ל"ג א') איש האלהים, כביכול בעלה דהוא מראה כבוד יהו"ה, דזכה לאנהגא דרגא דא בכל רעותיה בארעא, מה דלא זכי בר נש אחרא, ע"כ. ועיין זוה"ק (בראשית רל"ו:): משה ודאי איש האלהים הוה, ורעותיה עביד בביתיה, כמה דאת אמר אישה יקימנו, הדא הוא דכתיב (במדבר י" ל"ה) ויאמר משה קומה יהו"ה, ואישה יפרנו, הדא הוא דכתיב (שם ל"ו) ובנחה יאמר שובה יהו"ה, ודאי רעותיה עביד מאריה דביתא, ולית דימחי בידיה, כבר נש דגזר על אנתתיה ועבדא רעותיה, ע"כ.

ואיתא (דברים רבה ב' כ"ז)

משה שמו [פי' המליך את הקב"ה] אף בחללו של עולם שנא' כי ה' הוא האלהים בשמים ממעל ועל הארץ מתחת אין עוד, מהו אין עוד אפילו בחללו של עולם, ע"כ.

וזהו בחי' עולם דספר יצירה. שמשה רבנו כל שאיפתו היה רק להטיב לכלל ישראל כל

mendous compassion I will gather you.' (Isa. 54:7) We read in the Mishna: R. Shimon b. Gamliel said in the name of R. Yehoshua, 'Since the day the Temple was destroyed, there isn't a day that is not cursed.' (Sota 9:12) Rava added, 'Every passing day's curse is worse than the preceding day.' (Sota 49a)

In spite of history Israel continues to enthrone God in the hollow of Now, in Time, in the Season of God's holy pleasure, at the level of, 'This month shall be the head month for you'. (Ex. 12:2) This is what is meant by the *Shana* - Year of Sefer Yetzira. Israel says to God, 'We crown You the King of Time, the way Moses crowns you the King of Space and R. Akiba crowns you King of the Body. If Your prophet says You abandoned us for a momentary instant, then 2000 years of abandonment and exile is an instant. For us no time at all will have passed. We are still in the nanosecond the prophet Isaiah spoke of, as if the two millennia of exile never happened, they are all an illusion and a lie. Because the truth is always with God, no one among us who knows anything at all.

For is it not written, 'In one short moment, I abandoned you.' (Endnote 21)

We read in the *Mei Hashiloach*:

Moses represents the First Commandment, I am The LORD your God, while R. Akiba b. Joseph represents the Second Commandment, You shall have no other gods. As is known, all the souls of Israel are connected at the root to the letters of the Torah. Moses' soul was connected to the First Commandment, therefore Moses' chief concern in this world was to clarify God's unity. R. Akiba's soul was connected to the Second Commandment and his concern was to clarify and purify the hearts of Jewish People of any dross and extraneous or pagan thoughts; to distance them from evil included within the prohibition of the Second Commandment. All the fences and restrictions R. Akiba invented came under the rubric of the Second Commandment. All the laws concerning the Prohibited & Permitted, Unkosher & Kosher, Unclean & Clean, all are there in order to select what's bad from what's good.' (Vol. I Bo)

The crowns R. Akiba invented for the letters in God's Torah project God's space, so to speak. R. Akiba's teachings forced God to make room in His Space for the crowns on the letters. Creating empty space for the black fire to spread into space designated to white fire. Thus Moses wanted to know who was forcing God's hand, against His will. There is some connection between this Talmudic anecdote and the Talmud, where a similar phrase is utilized: Both use the phrase *Mi M'akev Al Yadecha* - Who's Forcing Your Hand.

Rava said, 'Job tried to exonerate the whole world from blame. He told God, 'Master of the World, You created every creature the way it is. You created the Garden of Eden and You created Hell. You created the righteous and the wicked. Who's forcing Your hand? No one!' (Bava Bathra 16a)

Job and R. Akiba were both trying to exonerate the world. As was made clear in the quote from the Talmud: R. Akiba said, 'Had I been a member of the Sanhedrin no one would ever have been sentenced to death.' (Makoth 7a) Job wanted to base his acquittal

מילי דמיטב בין ברוחניות בין בגשמיות, בסוד ענג שאמרו עליו (פרק ב' משנה ד') אין בטוב למעלה מענ"ג, פי' שפע עונג הבאה מן האהבה. וזהו סוד רצון הפשוט בהתפשטות בזכר להשפיע עונג.

רבי עקיבא בחי' נוקבא, בחי' כל ימי הייתי מצטער, כדאיתא (ברכות ס"א):

בשעה שהוציאו את רבי עקיבא להריגה זמן קריאת שמע היה והיו סורקים את בשרו במסרקות של ברזל והיה מקבל עליו עול מלכות שמים אמרו לו תלמידיו רבינו עד כאן אמר להם כל ימי הייתי מצטער על פסוק זה בכל נפשך אפילו נוטל את נשמתך אמרתי מתי יבא לידי ואקיימנו ועכשיו שבא לידי לא אקיימנו, ע"כ.

שרבי עקיבא הצטער כל ימיו שיבא הקב"ה ויטול ממנו את נשמתו, כבעל הבא ליטול את שלו ממש, להיות רבי עקיבא בחי' נוקבא, כמ"ש בזהר לעיל, ודאי רעותיה עביד מאריה דביתא, ולית דימחי בדיה, כבר נש דגזר על אנתתיה ועבדא רעותיה. ורבי עקיבא המליך את הקב"ה אף בחללא דגופא בחי' נוקבא.

וזהו בחי' נפש דספר יצירה. שהיה מתאוה ליסורים כעין עובדא דרבי אלעזר ברבי שמעון (בבא מציעא פ"ד:)

שלח רבי לדבר באשתו שלחה ליה כלי שנשתמש בו קודש ישתמש בו חול וכו', שלח לה נהי דבתורה גדול ממני אבל במעשים טובים מי גדול ממני, שלחה ליה בתורה מיהא גדול ממך לא ידענא במעשים ידענא דהא קביל עליה יסורי וכו' ע"כ.

משם מוכח שקבלת יסורים הוי מעשים טובים. (עיי' אש קדש פ' וישב תש"א) וכל שאיפת רבי עקיבא היה לקבל יסורים בחי' נגע, שכן קבל ר' עקיבא דרך בעבודת הש"י מרבו נחום איש גמזו (תענית כ"א), והבן.

כמו שאמרו עליו (פרק ב' משנה ד') ואין ברעה למטה מנג"ע, עיי"ש. ואין שום ספק ופקפוק שזהו סוד הריגת רבי עקיבא תמורת הכביכול, שעלה במחשבה, ששאל עליו משה רבנו זו תורה וזו שכרה. שעל זה אמר קב"ה הביאו כפרה עלי שמעטתי וכו', שכביכול עלה ברצונו לסבול יסורים של אהבה, לקבלם ברחמים וברצון עד כאן, כמו ששאלו אותו תלמידי רבי עקיבא עד כאן. וזהו סוד רצון הפשוט בהתפשטות בנוקבא לקבל יסורים באהבה.

כתיב (ישעיה נ"ד ז') ברגע קטן עזבתיך וברחמים גדלים אקבצך וגו'. ואמרו (משנה סוטה ט' י"ב) רבן שמעון בן גמליאל אומר משום רבי יהושע, מיום שחרב בית המקדש, אין יום שאין בו קללה, וכו'. ובגמ' (סוטה מ"ט). אמר רבא בכל יום ויום מרובה קללתו משל חבירו וכו'.

ואעפ"כ ישראל ממליכים את הקב"ה בחללא דעדנא, הוא הזמן, בחי' עונה בחי' מעון קדשו (עיי' פרק א' משנה י"א ד"ה מענו), בחי' החודש הזה לכם ראש וכו' וזה פי' הקושיא לא היה צריך להתחיל את התורה אלא מהחדש הזה לכם ראש חדשים וכו', דהא כתיב בראשית ודרשו בשביל ישראל שנקראו ראשית דייקא. כי ישראל הם סוד הזמן, וא"כ היה מתאים להתחיל את התורה באותו מדה שבו המליכו אותו ית' בבחי' החדש שהוא בחי' זמן. וזהו בחי' שנה דספר

of all blame with the argument that ‘everything is in the hands of heaven, even fear of heaven,’ R. Akiba saw how there were no sins registered against any person even in the present. He could see clearly how God is always in complete accord with humanity.

Moses’ question *Mi M’akev Al Yadecha* - Who’s Forcing Your Hand, literally translates as ‘who is preventing Your hand?’ Moses did not ask God, ‘Who is coercing You to add the crowns to the letters?’ but rather, ‘who is preventing You from giving the Torah as it is without the crowns on the letters?’ Moses wanted to know why the Torah could not be given immediately, as is?

What held God back was R. Akiba’s craving. R. Akiba represents the Female, the *Mayin Nukbin* - Feminine Upwards Flow, the Simple Desire in the feminine form which is the desire to receive the Pangs of Love. So great was his desire that he overruled God, preventing Him from giving the Torah to Moses. So great was R. Akiba’s power that he ruled, in his desire, over the King of Kings and produced mounds and mounds of laws and new Torah exegesis. The Torah is simply a garment for God, as was explained above, and R. Akiba’s passionate desire to sanctify the Name of God triggered the orgasmic *Mayin D’churin* (Male, Downwards Flow) from God in the form of new clothing.

The Ten Commandments opens with the word, ‘*Anochi* - I am.’ The Talmud notes that the word *Anochi* is a notariqon of the Aramaic phrase, *Ana Nafshai Kativit Yahavit* - I, Myself Have Written and Given, (*Shabbat* 105a) which is to say, God has written Himself into the Torah in order to give Himself away. It was precisely at the moment Moses comes to take the Torah containing God, that the *Anochi* in Moses’ soul comes to life and connect with the *Anochi* in the Torah.

At that very same moment, R. Akiba arrived at the source of *his* soul in the Second Commandment, You shall have no other god. Because R. Akiba’s soul sparkles with ideas for new fences and boundaries to ensure the success of Moses’ endeavor to clarify the presence of God.

For Moses to succeed in his endeavor, R. Akiba has to succeed in his. R. Akiba’s endeavor involves inventing new laws. Therefore, God needed to stop and put crowns on the letters for R. Akiba to derive his exegesis.

Mishna 6

THREE MOTHERS *ALEPH*, *MEM* AND *SHIN*, HE CARVED THEM, HEWED THEM, COMBINED THEM, AND FORMED WITH THEM THREE MOTHERS IN THE YEAR, THREE IN THE WORLD AND THREE IN THE SOUL, MALE AND FEMALE.

Carved them: Carving is connected with the Sephira of *Malkhut*. A large part of the mystery of *Malkhut* is the care taken in scraping furrows and grooves in something

יצירה.

ואומרים ישראל שלא עברה עלינו זמן מה, ואיננו נמצאים אלא באותו רגע קטן עליו דבר הנביא ישעיה, והאלפים שנה של הגלות לא היו ולא נבראו וכולם דמיון ושקר, כי האמת אתו ית' ואין אתנו יודע עד מה, כי ברגע קטן כתיב ולא אלפים שנה, ואפילו לא כל אותו הרגע קטן, כמו (בראשית כ"א י"ב) ביצחק יקרא לך זרע, ואיתא (נדרים ל"א) ולא כל יצחק.

ואיתא בספיה"ק מי השילוח (חלק א' פ' בא ד"ה זאת חקת) וז"ל בא"ד,

משה רבנו עליו השלום הי' נגד אנכי. ור' עקיבא בן יוסף היה נגד לא יהיה לך. כידוע שכל נפשות ישראל המה בשורש דבוקים כל אחד ואחד באותיות התורה, והנה נשמת מרע"ה הי' נגד דבור אנכי ועסקו הי' בעוה"ז לברר בעולם אחדותו ית' שמו בעולם, ונשמת רבי עקיבא הי' נגד לא יהי' לך והוא לברר ולנקות כל רע וסיג פסולת שבלב ישראל להרחיקם מרע שהוא בכלל לא יהיה לך, ומה שחידש תמיד גדרים וסייגים חדשים היינו שהוסיף שגם זה הוא בכלל לא יהיה לך וצריך לנקות מזה ג"כ, וכך כל ההלכות איסור והיתר פסול וכשר טמא וטהור, הם לברר הרע מן הטוב, עכ"ל.

ואיתא בגמ' (מנחות כ"ט):

אמר רב יהודה אמר רב בשעה שעלה משה למרום מצאו להקב"ה שיושב וקושב כתרים לאותיות, (ופרש"י ז"ל כגון התגין שבספר תורה ע"כ) אמר לפניו רבש"ע מי מעכב על ידך אמר לו אדם אחד יש שעתידי להיות בסוף כמה דורות ועקיבא בן יוסף שמו שעתידי לדרוש על כל קוץ וקוץ תילין תילין של הלכות ע"כ.

ונ"ל ביאורו שהתגין שחידש רבי עקיבא בחכמתו נכנסו לתוך מחיצתו כביכול של הקב"ה, בחי' נצחו תחתונים את הארואלים, שבעל כרחו כביכול עשה הקב"ה להם מקום במקומו ופנה להם חלל, ונתן מקום לאש שחור להתפשט גם במקום אש לבן.

וזהו ששאל משה, מי מעכב על ידך, כלומר בעל כרחך. ונ"ל שיש צד השוה באגדה זו דמנחות ואגדה דבבא בתרא (ט"ז). וז"ל

אמר רבא בקש איוב לפטור את כל העולם כולו מן הדין אמר לפניו רבוננו של עולם בראת שור פרסותיו סדוקות בראת חמור פרסותיו קלוטות בראת גן עדן בראת גיהנם בראת צדיקים בראת רשעים מי מעכב על ידך, ע"כ.

מי מעכב דייקא. ששניהם, רבי עקיבא ואיוב עסקו בענין פטור מענשין, כמובא לעיל מגמ' (מכות ד') אמר ר"ע אלו הייתי בסנהדרין לא היה נהרג אדם מעולם, עיי"ש.

שאויב בא בטענה שהכל בידי שמים ואפילו יראת שמים, ורבי עקיבא ראה שלא נרשם חטא על שום אדם אף בהוה מאחר שראה איך שהקב"ה שלם בשלימות עם האדם, (מי השילוח חלק א' פ' תשא) ועיין לעיל משנה ג' ד"ה בינתיים.

like a block of stone.

Hewed: It has been explained at length how hewing is only done in order to remove material, not like carving a block to create writing or a picture which has to be done with care; hewing is like a cistern being hollowed in any which way to create emptiness. This resembles the preparation of Abraham for the birth of everlasting seed (Isaac) through the removal hewing away of the fore-skin. This is the Sefhira of *Yesod*.

Combined them: Refining refers to the process of being made into a vessel in which to refine desires. This is the Sefhira of *Tifferet*.

Formed with them: Each of the letters contains diametric opposites, they can be used to cut sharply or heal gently at the same time. This is the aspect of male and female applying to every letter.

Three mothers in the year, three in the world and three in the soul: After explaining the three concepts of World, Year and Soul individually, they are explained simultaneously. Which is to say there exists a heaven and earth with air tipping the balance in Year as well as in Soul of man and woman. There is hot and cold, with fullness tipping the balance between them in Year, as well as in the Soul of man and woman. There is head and abdomen, with thorax tipping the balance between them in the World as well as in Year.



Mishna 7

HE ENTHRONED *ALEPH* OVER BREATH AND TIED A CROWN TO IT, COMBINING THEM IN ONE ANOTHER. FROM THEM, FORMING AIR IN THE WORLD, FULLNESS IN THE YEAR, AND THORAX IN THE SOUL, MALE AND FEMALE. MALE WITH *ALEPH MEM SHIN* AND FEMALE WITH *ALEPH SHIN MEM*.

Air in World: Through Moses our Teacher who enthroned God in the hollow of the World.

Fullness in Year: Through Israel who enthrones God in the hollow of the Year.

Thorax in Soul: Through R. Akiba who enthroned God in the hollow of the body.

Male with *Aleph Mem Shin (A-M-Sh)* and female with *Aleph Shin Mem (A-Sh-M)*: *Aleph* is *Ruach* - Breath. *Mem* and *Shin* swap male and female roles. *Mem* - Water - male rules *Shin* - Fire - female, in *Aleph, Mem* and *Shin*.

And the opposite. *Shin* - Fire - female rules *Mem* - Water - male in *Aleph, Shin* and *Mem*.

וקשה מה משמע לשון עיכוב, איזה שייכות יש לה לשאלת משה רבנו. ופרש"י מי מעכב על ידך - מה שכתבת שאתה צריך להוסיף עוד עליהם כתרים, עכ"ל. וגם לפרש"י קשה לשון עיכוב, והיה יותר מתאים לשון מי כופה על ידך.

ונ"ל הסבר שבחי' רבי עקיבא הוא סוד מיינ נוקבין שהם רצון הפשוט בבחי' נקבה, רצון לקבל יסורים של אהבה. וכח תשוקתו של רבי עקיבא היתה כל כך גדול עד שכביכול עכב לו יתברך מלתת למשה רבנו את התורה, שכל כך גדול כחו של רבי עקיבא עד שמלך בחשקו על מלכי המלכים ויצא מזה תלי תלים חידושי תורה. כי התורה אינה אלא כמו לבושים לו כביכול כמו שהסברנו לעיל בפרק א' בפתיחה למשנה ה'. ורצונו ואהבתו וחשקו של רבי עקיבא לקדש שם שמים המציא בו יתברך ג"כ מיינ דכורין ולבושין חדשין.

ודווקא באותו רגע שבא משה רבנו להשתרש בשורש נשמתו דהיינו בדיבור אנכי, בחי' אנה נפשאי כתיבת יהבית (שבת ק"ה. ועיין פתיחה לפרק ד' משנה ו'), כי בא עת התגלות בדיבור והתנוצצות לבושו כביכול. אז באותו רגע ממש בא רבי עקיבא לשורש נשמתו בדיבור לא יהיה לך, כי בחי' נשמתו של רבי עקיבא מתנוצצת להגדיר גדרים רק כדי שיוצא לאור דיבור אנכי שיופיע כבודו ומלכותו בעולם, ולא רק בחללו של עולם בחי' משה, אלא גם בחללו של גוף האדם בחי' נגעים ואהלות. כדאיתא (חגיגה י"ד. ובכמה דוכתי) אמר לו רבי אלעזר בן עזריה עקיבא מה לך אצל הגדה כלך מדברותיך אצל נגעים ואהלות וכו' ע"כ.

נגע היפך ענג כדלעיל, אהל היפך לאה, בחי' (שופטים ה' כ"ד) מנשים באהל תברך דכתיב אצל יעל, כדפרישית בפתיחה למשנה א'.

משנה ו'

שלש אמות אמ"ש חקקן חצבן צרפן וצר בהן שלש אמות בשנה, ושלש בעולם, ושלש בנפש, זכר ונקבה.

חקקן: עיין בפ' לעיל משנה א' ד"ה חקק, שחקיקה בחי' ספי' מלכות. ופי' לחרוץ חריצים בדבר כמו כתיבה על לוח אבן, באופן שציור החקיקה מאוד חשוב ומדוקדק, בחי' מלכות.

וחצבן: עיין לעיל (פרק א' משנה ט' ד"ה וחצב בהן) וע"ע מה שביארנו בפרק ב' משנה ב' (ד"ה חצבן) ביתר הרחבה שפי' להסיר החומר לגמרי. לא כמו הלוח שכותבים עליה ע"י חקיקה מדוקדקת, אלא הבור שצורת החקיקה אינה מעכבת כל כך. והוא הכשרת אברהם אבינו להולדת זרע של קיימא בהסרת הערלה בחי' יסוד.

צרפן: עיין לעיל פרק ב' משנה ב' (ד"ה צרפן) שם ביארתי פי' צרפן שעשה אותן כלי לצרף בהן התשוקה, בחי' תפארת.

וצר בהן: עיין לעיל פרק ב' משנה ב' (ד"ה וצר בהן) ופי' וצר בהן שיש בכל האותיות כחות הפכיים לחתוך כחבר חד ולרפאות כאחת, והוא ענין זכר ונקבה השייך אצל כל אחד.



Mishna 8

HE ENTHRONED *MEM* OVER WATER AND TIED A CROWN TO IT, COMBINING THEM IN ONE ANOTHER. WITH THEM, FORMING EARTH IN WORLD, COLD IN YEAR, AND ABDOMEN IN SOUL, MALE AND FEMALE. MALE WITH *MEM ALEPH SHIN* AND FEMALE WITH *MEM SHIN ALEPH*.

Earth in World: i.e. female

Cold in the year: Neither male nor female.

Abdomen in the soul: Male.

Male with *Mem Aleph Shin (M-A-Sh)* and female with *Mem Shin Aleph (M-Sh-A)*: *Mem* is water. *Shin* and *Aleph* swap male and female roles. *Aleph* - Breath rules *Shin* - Fire - female in *Mem*, *Aleph* and *Shin*.

And the opposite. *Shin* - Fire - female rules *Aleph* - Breath in *Mem*, *Shin* and *Aleph*.



Mishna 9

HE ENTHRONED *SHIN* OVER FIRE AND TIED A CROWN TO IT, COMBINING THEM WITH ONE ANOTHER. WITH THEM, FORMING HEAVEN IN THE WORLD, HEAT IN THE YEAR, AND HEAD IN THE SOUL, MALE AND FEMALE. MALE WITH *SHIN MEM ALEPH* AND FEMALE WITH *SHIN ALEPH MEM*.

Heaven in the world: Male.

Heat in the year: Neither male nor female.

Head in the soul: Female.

Male with *Shin Mem Aleph (Sh-M-A)* and female with *Shin Aleph Mem (Sh-A-M)*: *Shin* - Fire. *Aleph* and *Mem* swap male and female roles. *Mem* - Water - male, rules *Aleph* in *Shin*, *Mem* and *Aleph*.

And the opposite. *Aleph* - Breath rules *Mem* - Water - male, in *Shin*, *Aleph* and *Mem*.

שלש בשנה ושלוש בעולם ושלוש בנפש: פי' אחרי הסברו שלשה מושגים של עולם שנה ונפש כל אחד לבדו, ממשיך בהסבר שלשתם כאחת. זאת אומרת שיש שמים וארץ ואויר מכריע גם בשנה גם בנפש זכר ונקבה. ויש חום וקור ורויה מכריע גם בעולם וגם בנפש זכר ונקבה. ויש ראש ובטן וגויה מכריע גם בעולם וגם בשנה.



משנה ז'

המליך אל"ף ברוח וקשר לו כתר, וצרפן זה בזה וצר מהן אויר בעולם, רויה בשנה, גויה בנפש, זכר ונקבה, זכר באמ"ש ונקבה באש"מ.

אויר בעולם: פי' ע"י משה רבנו שהמליך להקב"ה בחללו של עולם (פתיחה למשנה ו').

רויה בשנה: פי' ע"י ישראל שממליכים להקב"ה בחללו של שנה (פתיחה למשנה ו').

גויה בנפש: פי' ע"י רבי עקיבא שהמליך להקב"ה בחלל הגוף (פתיחה למשנה ו').

זכר באמ"ש ונקבה באש"מ: אל"ף היינו רוח. מ"ם ושי"ן מתחלפות זו"נ. מ"ם מים בחי' זכר שולט בשי"ן בחי' אש נקבה, היינו אמ"ש. ולהיפך שולטת שי"ן נקבה בחי' אש במ"ם מים בחי' זכר, היינו אש"מ.



משנה ח'

המליך אות מ"ם במים וקשר לו כתר, וצרפן זה בזה וצר בהן ארץ בעולם, קור בשנה, ובטן בנפש, זכר ונקבה, זכר במא"ש ונקבה במש"א.

ארץ בעולם: בחי' נקבה.

קור בשנה: פי' לא זכר ולא נקבה.

בטן בגויה: בחי' זכר.

זכר במא"ש ונקבה במש"א: מ"ם היינו מים. שי"ן ואל"ף מתחלפות זו"נ. אל"ף רוח שולט בשי"ן בחי' אש נקבה, היינו מא"ש. שי"ן אש בחי' נקבה שולטת באל"ף רוח, היינו מש"א.



Female		Male
אמ	ש	מא
<i>She'im</i> - Whether שאם	<i>Shin</i> drives the word אש – Fire	<i>Shema</i> - Perhaps שמא
שמ	א	מש
<i>Asheim</i> - Guilt אשמ	<i>Aleph</i> drives the word רוח – Breath	<i>Amesh</i> - Last Night אמש
שא	מ	אש
<i>Masa</i> - Burden משא	<i>Mem</i> drives the word מים – Water	<i>MeiEish</i> - From Fire מאש

Table 3:1

Table 3:1 shows the six permutation of the three letters, *Aleph*, *Mem* and *Shin*. The top line shows *Mem* and *Aleph* being propelled by the letter *Shin*. Once in the male direction, once in the female.



End the Third Chapter



משנה ט'

המליך שי"ן באש וקשר לו כתר, וצרפן זה בזה וצר בהן שמים בעולם, חום בשנה, ראש בנפש זכר ונקבה, זכר בשמ"א נקבה בשא"מ.

שמים בעולם: בחי' זכר

חום בשנה: פי' לא זכר ולא נקבה.

ראש בנפש: בחי' נקבה.

זכר בשמ"א ונקבה בשא"מ: שי"ן היינו אש. אל"ף ומ"ם מתחלפות זו"נ. מ"ם מים בחי' זכר שולט באל"ף, היינו שמ"א. אל"ף רוח שולט במ"ם מים בחי' זכר, היינו שא"מ.

שמא	שי"ן - אש	שאם
אמש	אל"ף - רוח	אשם
מאש	מ"ם - מים	משא



תם פרק שלישי

*The Fourth Chapter
of
Sefer Yetzira*

The Women's Chapter

Chapter Four



The Seven Women's Chapter



Preface to Chapter 4

In this chapter the seven double letters, *Beit, Gimel, Daleth, Khaf, Peh, Reish* and *Tav* representing the *vertical* pathways between the Sephirot, will be explained. Previously we learned how the three mother letters, *Aleph, Mem* and *Shin* represent *horizontal* pathways from *Chokhma* to *Binah*, from *Chesed* to *Gevurah* and from *Netzach* to *Hod*. The difference between the three mothers and the seven double letters is the aspect of evil to be found in the double letters. The mystery of the doubles is taught in the Midrash:

Why is the phrase, 'God saw that it was good,' not written about the second day of Creation? R. Hanina says, 'Because division was created on that day, as it is written, 'God said, 'Let there be firmament in the water, dividing between water and water.' R. Tivyumi says, 'If division for the sake of fixing the world to make it habitable, lacks goodness, how much more so, division for the sake of disturbance and argument.' (Gen. *Rabba* 4:6)

We read in the Mishna 'Every division for the sake of heaven will find equilibrium in the end. But if it is not for the sake of heaven, it will never find equilibrium.' (*Avot* 5:17) Thus we learn divisions and distinctions are never completely free of evil, even though the world cannot exist without them.

Just as each of the mother letters has its particular aspects and characteristics (Breath, Water and Fire), so do each of the double letters have their particular characteristics. And just as the three mothers have corresponding personalities, Eve, Sarah the Matriarch and Miriam the Prophetess, so too the seven doubles described in this chapter have theirs. They are, Jocheved (mother of Miriam, Aaron and Moses), Ruth (great grandmother of King David), Rebecca the Matriarch, Leah the Matriarch, Rachel the

פרק רביעי



פרקא דשבעא מטרוניות



פתיחה לפרק ד'

בפרק זה יבואר שבע אותיות שהן נתיבות בין הספירות מלמעלה למטה. כמו ששלש אמות אמ"ש הן נתיבות מימין אל שמאל, בין חכמה ובינה, בין חסד וגבורה, בין נצח והוד, כמבואר לעיל בפרק ג' משנה א' (ד"ה וחתום בשש טבעות).

החילוק בין שלש אמות לשבע כפולות הוא תכונת הרע שיש בכפולות, מה שאין כן אצל השלש האמות.

וסוד כפולות למדנו במדרש (בראשית רבה ד' ו')

למה אין כתיב בשני כי טוב וכו' בא"ד רבי חנינא אומר שבו נבראת מחלוקת שנאמר ויהי מבדיל בין מים למים א"ר טביומי אם מחלוקת שהיא לתקונו של עולם ולישובו אין בה כי טוב מחלוקת שהיא לערבובו על אחת כמה וכמה, ע"כ.

והוי מושג הבדלה כעין מושג המחלוקת.

ואיתא (אבות ה' י"ז) כל מחלוקת שהיא לשם שמים, סופה להתקים. ושאינה לשם שמים, אין סופה להתקים וכו'. ומשמע שאע"פ שא"א להעולם להתקים בלי הבדלה ומחלוקת עכ"ז טוב לא קרינן ליה.

וכמו שיש לכל אחת משלש אותיות אמ"ש תכונה מיוחדת, רוח מים ואש, כן יש לכל אחת משבע אותיות הכפולות בג"ד כפר"ת תכונה מיוחדת, חיים, עושר, חן וכו'.

וכמו שיש לשלש אותיות הנקראות אמות אישיות מקבילות, היינו חוה, ושרה אמנו, ומרים

Matriarch, Tamar (daughter-in-law and wife of Judah) and Queen Esther. Each of them also represents an element of Creation, as will be explained.



Mishna 1

SEVEN DOUBLES, *BEIT*, *GIMEL*, *DALETH*, *KHAF*, *PEH*, *REISH* AND *TAV* EXPRESSED WITH TWO TONGUES. THEIR ELEMENTS ARE LIFE, PEACE, WISDOM, WEALTH, GRACE, SEED AND DOMINION.

In two tongues: Hard and soft; rising and falling, as will be explained in Mishna 2.

Life - *Chaim*: The word first appears in the verse, ‘God formed man of dust from the earth, breathing into his nostrils the breath of *Chaim* - Life. Man became a living soul’ (Gen. 2:7) Although the concept of life and living are referred to previously in the narrative, the word *Chaim* - Life does not appear until this verse, for just as humans are eternal by virtue of the divine soul inside us, so too, Life itself is eternal for the same reason. That’s why the text does not use the word *Chaim* - Life until the creation of Adam, to emphasize this point. Above it was explained that Life is the vehicle and medium through which the Simple Desire is fulfilled. Every effect and consequence needed to achieve that purpose is called Life. ‘Breath of the Living God’ means, that which begins with God. All manifestation comprises ‘Breath of the Living God’.

Peace - *Shalom*: Its source is the verse, ‘And you will come unto your ancestors (*Avoteicha*) in peace, you will be buried at a ripe old age.’ (Gen. 15:15) Rashi comments:

Unto your ancestors - Abraham’s father was a pagan idol-worshipper and God breaks the news that he will be joining him? This must teach us that Terah, father of Abraham, repented of his idolatry.’ (ibid.)

Others interpret the verse differently:

One might explain it thus: The persistence of the soul and its perpetuity after the passing from this mundane life is the goal of desire and purpose of everyone who struggles to achieve perfection of their soul. This desire is called - *Avoteicha* - Your Ambition. The word *Avoteicha* - is derived from the verb *Ava* - To Desire. We find such usage in the book of Job, ‘*Avi* - I wish that Job were tried to the end.’ (34:36) So God’s promise to Abraham means, ‘You will be brought to the fulfillment of *Avoteicha* - your Desires - to the ultimate, perpetual and supernal delight for which your soul has longed and struggled towards all its life. The meaning of the phrase *El Avoteicha* - then, is to that which you wish for yourself.’ (*HaKetav VeHaKabala* ibid.)

If we extrapolate from this original use of the word *Shalom* - Peace, wherein God

הנביאה, כן לשבע האותיות המבוארות בפרק זה יש אישיות מקבילות, היינו יוכבד, ורות, ורבקה אמנו, ולאה אמנו, ורחל אמנו, ותמר, ואסתר המלכה. ולכל אחת מהן יש יסוד כמו שיתבאר.



משנה א'

שבע כפולות בג"ד כפר"ת מתנהגות בשתי לשונות, יסודן חיים שלום חכמה עושר חן זר"ע ממשלה.

חיים: ויסודו (בראשית ב' ד') וייצר יהו"ה ה' את האדם עפר מן האדמה ויפח באפיו נשמת חיים ויהי האדם לנפש חיה וגו'.

שאע"פ שבסיפור מעשה בראשית כבר השתמש במושג החי והחיה, עכ"ז במושג ובמלת חיים לא השתמש.

כי כמו שהאיש נצחי כי חלק אלוה ממעל הוא, כמו כן החיים עצמם נצחיים הם. ומשום זה לא השתמש במלת חיים עד שברא את האדם, כדי להדגיש הענין.

ולעיל (פרק א' משנה ח') ביארנו חיים פי' אמצעות ומשאב לתכלית הפקת הרצון הפשוט, וכל תוצאה ועלול שנצרך למטרה ההיא קרוי חיים. ופי' רוח אלהי"ם חיים היינו הופעה מן קמיה קוב"ה, שכל הופעה בבחי' רוח אלהי"ם חיים עיי"ש.

שלום: ויסודו (בראשית ט"ו ט"ו) ואתה תבוא אל אבתיך בשלום תקבר בשיבה טובה וגו'. ופרש"י (שם)

אל אבותיך - אביו עע"ז והוא מבשרו שיבא אליו למדך שעשה תרח תשובה, ע"כ.

ובפי' הכתב והקבלה (שם) ז"ל,

ואפשר לפרש שהשארות הנפש בנצחיותם אחרי חיי ההבל הלזו, להיותה תכלית החפץ והרצון לכל המשתדלים בקנין שלמות נפשם, יקרא כאן אבותיך. ויהיה אבותיך שם מפעל אבה שהוראתו החפץ והרצון, וכבר מצאנו שם מזה השרש גם בכנוי כמו איוב (ל"ד) אבי יבחן איוב וגו', ע"כ ושם בא"ד וטעם תבא אל אבותיך, תבוא אל הנועם העליון הנצחי אשר אליו תתאוה נפשך ותשתדל לקרב אליו (צוא דיניען ערווינשונגען) ע"כ.

ומיסוד זו משמע שענין עשיית השלום אין פירושו לפשר בין צדדים המתחלקים זה על זה

promises Abraham he will achieve his goal in peace, it follows that making peace does not mean creating compromise between disputants and warring factions. It means that the future holds many possibilities and it cannot be predicted with certainty which will evolve and happen. The future is never clear or certain. Making peace can now be understood to mean bringing the world or an individual precisely to that end or goal for which there was a longing and a struggle. For Abraham the achievement of peace meant that his father realize the truth of God and he repent of his idolatry as Rashi suggests, or that Abraham himself achieve the goal and ambition of his life's work as explained in the *HaKetav VeHaKabala*.

Wisdom - Chokhma: Its source is the verse, '[They] whom I have filled with a spirit of wisdom, they will make *Bigdei Aharon* - Aaron's vestments.' (Ex. 28:3) What is the connection between clothing and *Chokhma*? We learn in the Midrash:

It is written, 'He inhaled the aroma of his [Jacob's] clothing and blessed him.' (Gen. 27:27) Don't read it *B'gadav* - His Clothing, rather, *Bogdav* - His Betrayers. Isaac inhaled the aroma of betrayers of Israel, such as Yosef Meshita and Yokum of Tsrerot. When the enemy wanted to desecrate the Temple Mount they said, 'Let one of their own perpetrate the first violation.' So they said to Yosef Meshita, 'Enter. Whatever you find inside and bring out you will be allowed to keep.' He entered and brought out a gold menorah. They told him, 'Loot of this quality is not for the use of a common man. [Leave this with us.] Go back inside again, and this time you can keep whatever you bring out.' Yosef refused.

R. Pinchas says they offered him three years of back-taxes but he refused. He said, 'Is it not enough that I angered my God once, should I anger Him again?' What did they do to him? They crucified him on a sawhorse, and he cried, 'Woe, O woe is me that I angered my Creator.' (Gen. *Rabba* 65:22)

The three letters of the word *Bege'd* - Clothing and *Boged* - Betrayer, hint at the fact that Isaac could smell in Jacob's clothing the aroma of the worst of [Jacob's] descendants, who in spite of being traitors still carried on them the fragrance of Gan Eden. This was the instruction God gave Moses, to show Bezalel how to put precisely the same quality into the vestments of Aaron the High Priest, so that Aaron would be able to sense the fragrance of Eden even in the worst sinner.

Wealth - Oisher: Its source is the verse, 'For all the wealth which God has taken away from our father [Laban], belongs to us [Rachel and Leah], and our children.' (Gen. 31:16) We learn in the Talmud: This is what Rava told the people of Mechuza, 'Honor your wives, that way you will become wealthy.' (*Bava Metzia* 59a) Wealth is honor. The argument Rachel and Leah were putting forward to Jacob, was that since Laban their father had dishonored his daughters, forcing Jacob to labor to earn them as brides rather than providing them with dowries as they deserved, therefore any wealth Laban had was not deservedly his.

Grace - Chen: Its source is the verse, 'And Noah found grace in the eyes of God.' (Gen. 6:8) The final mention of grace in Scripture is in the Book of Esther. 'Esther was favored with grace in the eyes of all who saw her.' (Est. 2:15)

ולוחמים זה עם זה, אלא פירושו שיש כמה ברירות ואפשריות מה יהיה בעתיד, אפשר תפתח ככה ואפשר ככה, כי העתיד אינה ברור, כמו שביארנו בפרק א' משנה א'. ועשיית שלום תהיה הבאת האדם והעולם להמטרה המבוקש דווקא.

כמו רצון אברהם אבינו שתרח אביו יבא לדת האמת כמו שפרש"י. או שיבא אברהם עצמו לתכלית חפצו ורצונו שכל חייו השתדל ואבה לו, כמו שפירש הכתב והקבלה.

חכמה: ויסודו (שמות כ"ח ג') אשר מלאתיו רוח חכמה ועשו את בגדי אהרן וגו'. ומה ענין בגדים אצל חכמה, אלא כדאיתא (בבראשית רבה ס"ה כ"ב)

ד"א וירח את ריח בגדיו ויברכהו כגון יוסף משיטא ויקום איש צרורות. יוסף משיטא בשעה שבקשו שונאים להכנס להר הבית אמרו יכנס מהם ובהם תחלה אמרין ליה עול ומה דאת מפיק דידך נכנס והוציא מנורה של זהב אמרו לו אין דרכו של הדיוט להשתמש בזו אלא עול זמן תנינות ומה דאת מפיק דידך ולא קיבל עליו

א"ר פנחס נתנו לו מכס ג' שנים ולא קיבל עליו אמר לא דיי שהכעסתי לאלהי פעם אחת אלא שאכעיסנו פעם שניה מה עשו לו נתנו אותו בחמור של חרשים והיו מנסרים בו היה מצווה ואומר ווי אוי אוי שהכעסתי לבוראי, ע"כ.

והוי שלש אותיות בג"ד רמז דהא אפילו בריח בוגדיו נכנסה ריח גן עדן, ודבר יהו"ה אל משה שיצו על בצלאל להכניס אותו ריח בבגדי אהרן הכהן ג"כ. וע"ע לעיל (פרק א' משנה ד', ד"ה עומק טוב ועומק רע)

עושר: ויסודו (בראשית ל"א ט"ז) כי כל העשר אשר הציל ה' מאבינו לנו הוא וגו'. איתא בגמ' (בבא מציעא נ"ט). והיינו דאמר להו רבא לבני מחוזא אוקירו לנשיכו כי היכי דתתעתרו, ע"כ.

כי העושר הוא הוא הכבוד. וטענו רחל ולאה שמטעם אביהם לבן שנהג בהן דרך בזיון ולא כבדן, ממילא גם העושר אינה שייכת ללבן כלל.

חן: ויסודו (בראשית ו' ח') ונח מצא חן בעיני יהו"ה וגו'. ובא ענין החן עד תכליתו בסוד אסתר המלכה כד"א (אסתר ב' ט"ו) ותהי אסתר נשאת חן וגו'.

זרע: ויסודו (בראשית א' י"א) ויאמר ה' תדשא הארץ דשא עשב מזריע זרע וגו'. ויש בחי' אחרת ג"כ נקרא זרע והוא ענין בנים כד"א (שם ד' כ"ה) ותלד בן ותקרא את שמו שת כי שת לי אלהי"ם זרע אחר תחת הבל וגו'.

ממשלה: ויסודו (מיכה ד' ח') ובאה הממשלה הראשנה ממלכת לבת ירושלם וגו'.



Seed - Zera: Its source is the verse, ‘God said, ‘Let Earth produce vegetation: plants bearing seeds.’ (Gen. 1:11) There is a similar idea associated with the word seed, ‘She brought forth a son, and called his name Seth, saying: ‘God hath given me another seed.’ (Ibid. 4:25)

Dominion - Memshala: Its source is the verse, ‘To you it will come, yes, the former dominion will come.’ (Micah 4:8)



Preface to Mishna 2

Since the seven doubles each have a distinct second nature, they have the capacity for evil, because diametric opposites can be extreme. The opposites in our Mishna are not extreme, they are alternatives, as will be explained in the Mishna.

Mishna 2

AND EXPRESSED IN TWO TONGUES, *BEIT/VETH*, *GIMEL/JIMEL*, *DALETH/THAHLETH*, *KAF/KHAF*, *PEH/FEH*, *REISH/REISH* AND *TAV/THAV*. SOFT AND HARSH, STRONG AND WEAK; DOUBLES THAT ARE REPLACEMENTS. DEATH REPLACES LIFE. EVIL REPLACES PEACE. FOLLY REPLACES WISDOM. POVERTY REPLACES WEALTH. UGLINESS REPLACES GRACE. DESOLATION REPLACES SEED. SLAVERY REPLACES DOMINION.

Death replaces life: To explain the secret of life and death, we learn in the Midrash:

It is written, ‘This is the statute of the Torah. Speak to the Children of Israel and they shall bring to you a perfect, red heifer, without blemish that has never borne a yoke.’ (Num. 19:1-2) God told Moses, ‘I will reveal to you the reasons for Torah, but to all others it will remain a statute.’ (*Pesikta Rabati* 14)

I heard from my teacher, Reb Shlomo, that it was because Moses had never known the taste of idolatry in his life; he had even refused to nurse at the breast of a pagan wet-nurse and took no part in worshipping the Golden Calf, that’s why he could taste the life present even in the ashes of the red heifer. We cannot taste life in ashes, not because there is no life therein, but because we have damaged our own palate, our own senses by tasting idolatry. The secrets of life and death are hidden in the chapter of the Red Heifer, and it may be observed on contemplation that both life and death are illusory.

פתיחה למשנה ב'

ואחרי שיש לשבע כפולות תכונות שניות והבדלה יש להן גם אפשריות להרע, כי ההפכים נמשכים מן הקצה אל הקצה. אכן התכונות ההפכיים שבמשנה זו לא באים מן הקצה אל הקצה, אלא תמורות, כמו שמפרש במשנה.

משנה ב'

ומתנהגות בשתי לשונות ב"ב ג"ג ד"ד כ"כ פ"פ ר"ר ת"ת, רך וקשה, גבור וחלש, כפולות שהן תמורות, תמורת חיים מות, תמורת שלום רע, תמורת חכמה אולת, תמורת עושר עוני, תמורת חן כיעור, תמורת זרע שממה, תמורת ממשלה עבדות.

בשתי לשונות: קשה ורפה, דרך עליה ודרך ירידה.

תמורת חיים מות: להבין סוד החיים והמות הלא איתא (פסיקתא רבתי פרשה י"ד) ויקחו אליך פרה אדומה וכו', אמר לו הקדוש ברוך הוא משה לך אני מגלה טעמי תורה אבל לאחריים חוקה וכו', ע"כ.

ושמעתי ממורי ר' שלמה ז"ל שמשום שמשנה רבנו לא טעם טעם ע"ז מימיו, שאפילו להניק חלב משדי אשה עכו"ם לא בא לטעום, ולא נכשל במעשה עגל, גלל כן היה טועם טעם חיים גם באפר פרה. ואע"פ שלנו פשוטי עם אין טעם באכילת אפר כידוע, הלא החסרון הוא בנו, ואילו לא פגמנו בטעום טעם ע"ז לא היה נעלם ממנו טעם זו. ובפרה אדומה טמיר סוד החיים והמות ששניהם כאחד אשליה.

ובאמת אין מיתה, כמו שאיתא בספ' מי השילוח (חלק א' פ' חקת) וז"ל

ויקחו אליך היינו למדרגות משה רבינו ע"ה הנמצא בכל ישראל, כי מרע"ה הוא שורש החכמה של כל ישראל, ולו נתברר טעם פרה אדומה כי פרה רומז על חיים מבוררים. אדומה מורה על תקופות.

תמימה היינו תמימה באדמימות היינו שלא נחלש שום אבר מכח תקופות שיש בה.

אשר אין בה מום, היינו שאין בחכמת ישראל שום חסרון רק היא חכמה מבוררת.

אשר לא עלה עליה עול, היינו שמעולם לא היו תחת שום שעבוד רק הש"י מושל עליהם לבדו, וכמ"ש (זכריה י' ו') והיו כאשר לא זנחתים. וזה יתברר כמשל יוסף אם

The truth is that there is no such thing as death, as we read in the *Mei Hashiloach*:

'They shall bring to you a perfect, red heifer.' *Bring to you*, to the level of Moses, to the *Chokhma* that exists inside every Jew, because Moses is the root and source of the Wisdom of all Israel, Therefore God tells Moses 'let them bring the red heifer to you'. We all have Moses inside of us. To Moses the reason for the red heifer was perfectly clear, because the concept of 'Cow' hints at Life in its purest form. 'Red' hints at the power of the Life-force. 'Perfect' means perfectly red, i.e. the Life-force has not been damaged or weakened by its own vigor. 'Without blemish' means that there is nothing lacking in the wisdom of Israel, it is the purest wisdom. 'That has never borne a yoke' means that they have never been enslaved, but have always been ruled by God alone, as it is written, 'They will feel as though I had never abandoned them.' (Zach. 10:6) This will be acted out in a manner similar to the denouement of the story of Joseph and his brothers, where although they had some pain for a time, they discovered it was their brother they'd been dealing with all the while, and they were never in any *real* pain, so any pain they had suffered was a temporary thing. Similarly, in the future, God will show how, no Jewish soul was ever in any real pain, even temporarily. (Vol. I *Chukath*)

What the *Mei Hashiloach* is saying is that each of us still has a spark of Moses inside us, the source of the *Chokhma* inside every Jew which can still experience the taste of real Life and comprehend the sweetness of the 'reason' for the Red Heifer. *Ta'am* means both reason and taste. This is the meaning of our Mishna, Death Replaces Life. They are not opposites. Dying is simply to have one's eyes suddenly open, to have all the veils and shutters removed; to change from darkness into light, and to pass from the world of illusion into the world of truth.

Death - Life: This is the level of Ruth.

Evil replaces Peace: Not that strife or war replaces peace, for here in our Mishna we are not dealing with opposites. With what was said in the previous Mishna, that making peace means bringing the world or the individual to the conclusion most desired, then not reaching the desired conclusion is *Nega* - Plague, the pain of frustration, which is the greatest evil.

Evil - Peace: This is the level of Tamar.

Folly replaces Wisdom: I once heard a definition of folly from a wise man: A man leaves his house and falls into an uncovered manhole on the sidewalk. A week passes, he gets up from his sickbed and, limping his way out onto the street, falls into the same hole again. A month passes, he has endured bone traction and muscle therapy and is out in the fresh air walking with the aid of crutches, when he falls into the same hole again. Turning to his friends in despair, begging them to listen to his woes, he wails, 'Why is this happening to me?' Anyone looking at him can see that his folly is criminal, deliberate and purposeful, nevertheless the man himself cannot see it and feels no responsibility for the bad things happening to him. He feels the victim of an unfortunate string of accidents. Such inexplicable, astonishing folly appears to come from nowhere. It seems to spring *Yesh Me'Ayin* - Something from Nothing, which is where *Chokhma* also has its source.

האחים אף שהיה להם צער ואח"כ נודע להם שהיה אחיהם ונתברר להם שלא היו בצער לעולם אך להם היה צער לפי שעה, ולעתיד יברר הקב"ה שגם לפי שעה לא היה צער לשום נפש מישראל, ע"כ עיי"ש.

זאת אומרת שעוד יש בנו נקודת חכמה שורש מרע"ה שבכל אחד מישראל, שעוד טועם טעם החיות שבחי, להבין מתק טעם בפרה אדומה.

וזה פי' תמורת חיי"ם מו"ת, שאינם הפכים ומתנגדים זה לזה. אלא מי שמת אז פתאום נפתחים עיניו כאילו הסירו מסוה מעל פניו ויוצא מעולם החשך עלמא דשקרא לעולם האור עלמא דקשוט הוא עולם האמת. (ועיין לעיל פרק ג' משנה א' ד"ה ורוח)

חיים מות: בחי' רות.

תמורת שלום רע: ולא שתמורת שלום קטטה, כי אין דנין במשנתנו במושגים הפכיים.

ופירושו בצירוף מה שביארנו במשנה הקדם שעשיית שלום היא הבאת האדם והעולם להמטרה המבוקש דווקא. כמו רצון אברהם אבינו שתרח אביו יבא לדת האמתי כמו שפרש"י. או שבא אברהם לתכלית חפצו ורצונו שכל חייו השתדל ואבה לו.

שלום רע: בחי' תמר.

תמורת חכמה אולת: הנה שמעתי פעם מחכם אחד פי' מלת אולת. אחד יוצא מביתו ונופל לתוך בור ברשות הרבים ר"ל.

שבוע עובר עליו וקם ממטתו צולע על יריחו ויצא מפתח מביתו ונופל עוד הפעם לתוך אותה הבור ברשות הרבים.

חודש ימים עוברים עליו והוא על ערש דוי, והנה קם והתהלך בחוץ על משענתו ויוצא לרשות הרבים ונופל עוד הפעם לבור ההיא. ושואל האיש בבכי תמרורים, למה קרה לי מקרה כזה!

למסתכלים עליו ברור שאולת האיש פשע היא. עכ"ז האיש ההוא אינו מרגיש שום אחריות למצבו ודן עצמו לשוגג. הלא אולת כזאת בלתי הגיון והשכל הוי בחי' יש מאין, תמורת החכמה שבו.

חכמה אולת: בחי' יוכבד

תמורת עושר עוני: הלא דרשה בן זומא (אבות ד' א') איזהו עשיר השמח בחלקו, ע"כ.

לא שיש לא הרבה נכסים אלא ששמח במה שיש. והיא תמורת העוני, לא שאין לו וחוסר נכס, אלא שיש לו ואינו שמח בחלקו כדברי המשנה.

Folly - Wisdom: This is the level of Jocheved.

Poverty replaces Wealth: Ben Zoma taught, 'Rich is the one, who rejoices in his lot.' (*Avot* 4:1) Wealth is not ownership, but joy. This is what wealth is replaced by: not a lack of things or the want of property, but by a person's feelings of sadness and sense of deprivation.

Poverty - Wealth: This is the level of Rachel.

Ugliness replaces Grace: Grace and beauty belong to that category of personal preferences about which it is fruitless to argue or attempt to create definitions, rules or measurement. The heart is drawn or repelled by something, and only the individual can decide what is favorable and what is ugly.

Ugliness - Grace: This is the level of Rebecca.

Desolation replaces seed: Its source is the verse, 'Lest the land become a desolation and the beasts of the field become too numerous for you.' (Ex. 23:29) Rashi, explains *Sh'mama* - Desolation specifically as 'a place once inhabited that has become empty of humans, when there are not enough people to populate it.' Seed may be understood as the expectancy and hope of growth and increase, while desolation is the despair of hope.

Desolation - Seed: This is the level of Leah.

Slavery replaces Dominion: Maimonides wrote:

We were slaves to Pharaoh in Egypt when the LORD our God took us out of there with a strong hand and outstretched arm. But had God not taken our ancestors out of Egypt, then we, our children and our children's children would be enslaved to Pharaoh in Egypt.' (*Laws of Chametz & Matzo text of the Haggadah.*)

The question is this, everyone knows that the indigenous Egyptians were dispersed in the time of Nebuchadnezzar King of Babylon in the 6th century BCE, and neither the Pharaohs nor their descendents occupy the throne of Egypt. How could we still be enslaved to him or them? The answer is that the text of the Haggadah is not referring to our enslavement to a specific king or nation, but enslavement per se. Who could be more noble than King David who considered it an honor to call himself, Slave of God, 'I am Your slave, son of Your maidservant.' (Ps. 116:16) Obviously, slavery and freedom apply to a person's selfhood and their dominion over or enslavement to Self.

Slavery - Dominion: This is the level of Esther.



Preface to Mishna 3

This Mishna explains the distinction among the six directions first mentioned at the end of Chapter 1. Originally they were referred to as height and depth, left and right, etc. In this Mishna the concept of space is developed.

עושר עוני: בחי' רחל.

תמורת חן כיעור: החן והכיעור הן מן הדברים הסגוליים שא"א להתווכח עליהן למדוד אותן או להגדירן, כי מי שלבו נוטה לאיזה צד מוצא חן באותו צד, וכן להיפך.

חן כיעור: בחי' רבקה.

תמורת זרע שממה: ויסודו (שמות כ"ג כ"ט) פן תהיה הארץ שממה ורבה עליך חית השדה וגו'. ופרש"י (שם) שממה - ריקנית מבני אדם לפי שאתם מעט ואין בכם כדי למלאות אותה, ע"כ.

והוי משמעות זרע כמו התקוה לעתיד שיפרה וירבה, והשממה כמו הייאוש.

זרע שממה: בחי' לאה.

תמורת ממשלה עבדות: ועיי' רמב"ם (יד החזקה - הלכות חמץ ומצה נוסח ההגדה) וז"ל,

עבדים היינו לפרעה במצרים ויוציאנו ה' אלקינו משם ביד חזקה ובזרוע נטויה ואילו לא הוציא הקדוש ברוך הוא את אבותינו ממצרים עדיין אנו ובנינו ובני בנינו משועבדים היינו לפרעה במצרים וכו', ע"כ.

וקשה הלא כבר מזמן נבוכדנצר מלך בבל גרשו פרעה וכל המצריים ממצרים, ואיך היינו עוד עבדים לו. ופשוט שלא מדובר על עצם שעבודינו למלך זה או לאומה זאת.

כי מי מלך גדול מדוד ששבח את עצמו באמרו אני עבדך בן אמתך, הלא העבדות והחירות באדם עצמו הן. ופתחת למוסרי מלשון פיתוחי חותם, שממוסרותי תקנת קישוטים, ודו"ק.

ממשלה עבדות: בחי' אסתר.



פתיחה למשנה ג'

במשנה זו מוסבר החילוק שבין שש קצוות מוזכרות בסוף פרק א'. כי שם מדובר על המושגים של רום ותחת, ימין ושמאל וכו', ומשנתנו מדברת בענין המקום.

משנה ג'

שבע כפולות בג"ד כפר"ת, שבע ולא שש, שבע ולא שמונה. שש צלעות לששה סדרים כנגד שבע קצוות, מהן שש קצוות מעלה ומטה מזרח מערב צפון ודרום, והיכל הקדש מכוון באמצע,

Mishna 3

SEVEN DOUBLES: *BEIT, GIMEL, DALETH, KHAF, PEH, REISH* AND *TAV*. SEVEN AND NOT SIX, SEVEN AND NOT EIGHT. SIX SIDES IN SIX ARRAYS CORRESPONDING TO THE SEVEN ENDS. SIX OF THE ENDS ARE TOP AND BOTTOM, EAST, WEST, NORTH AND SOUTH. THE HOLY TEMPLE IS EXACTLY CENTERED, SUSTAINING THEM ALL. BLESSED IS THE GLORY OF GOD FROM HIS PLACE.

Seven doubles: Each of these letters represents a vertical pathway between the Sephirot.

Seven and not six: I might have thought that the pathway between the Sephira of *Malkhut*, represented by *Knesset Israel* - Congregation of Israel, and the other nine, upper Sephirot and all their constellations of heaven and earth is a weak or insubstantial path; it is just as strong and substantial as the pathway between *Keter* and *Tifferet*. Each depends upon the other, and one cannot be wider or more open than the other. Even though the connection from *Malkhut* to the higher Sephirot is dependent on our will and desire for the Will of God to be spread and apparent in the world, and our puny will and power does not compare to the power of God maintaining the other Sephirot, which might have lead me to believe that the path from *Malkhut* to the other Sephirot is insubstantial - it is not so. For their ends are inserted into their beginnings, as was explained above.

Seven and not eight: I might have thought there exists a higher path above the Sephira of *Keter*, through which the Creator's will passes. It is not so. His Simple Desire manifests immediately in the Ten Sephirot, without other means or media.

Six sides - *Tsalot*: As it is written '[God] took *Mi'Tsalotav* - one of his ribs and closed up the flesh in its place.' (Gen. 2:21) Rashi does not translate *Mi'Tsalotav* to mean, *One of his ribs*, rather to mean, *From his side*. Similar to the word, *U'leTsela* - 'To the side of the sanctuary.' (Ex. 26:20) The Mishna calls the walls *Tsalot* which also suggests ribs, to emphasize that there is a heart situated between them precisely at the center, called the holy temple.

Seven ends - *Kitzvot*: Its source is the verse 'From the two ends of the lid.' (Ex. 25:18) What it means is that the points are as distant from each other as is physically possible, from one extreme to the other.

The holy temple exactly centered: Because every point in space is also the exact center of six directions. So that everywhere is sustained by the imaginary seventh point, whose dimensions are infinitely small.

Sustaining them all: The seventh point, the center, is the Sephira of *Malkhut* which sustains the entire apparatus. And what is *Malkhut*, the holy temple? It is Faith.

והוא נושא את כולן. ברוך כבוד ה' ממקומו.

שבע כפולות: בצורה שכל אות מהשבע אותיות היא נתיב בקב נמשך מלמעלה למטה.

שבע ולא שמונה: אל תחשוב שיש למעלה מכתר עוד שביל ונתיב נמשך ממנו ית'. לא כן הוא, אלא רצונו הפשוט מופיע תיכף ומיד בעשר ספירות ואין אמצעות אחרת. (ועיין לעיל פרק א' משנה ב' ד"ה עשר ספירות)

שבע ולא שש: אל תחשוב שהשביל ונתיב שבין ספירת המלכות, היא כנסת ישראל, לשאר מערכות שמים וארץ איננה כל כך חזק ומפולש כמו השביל ונתיב שבין כתר לתפארת, דהא בהא תליא ואין בזה אלא מה שיש בזה, ואין בזה מה שאין בזה.

ואע"פ שכח הקשר והחיבור בא מכח רצונו שיתפשט רצונו ית' בעולם ואיך נדמה כחנו לכחו. לא כן הוא. אלא נעוץ סופן וכו' כדפרישית לעיל (פרק א' משנה ו').

שש צלעות: כד"א (בראשית ב' כ"א) ויקח אחת מצלעותיו ויסגר בשר וגו'. וכפרש"י (שם) מצלעותיו - מסטריו כמו (שמות כ"ו) ולצלע המשכן וכו' ע"כ.

וקרא אותן צלעות כדי להדגיש הרעיון שיש ביניהם ובאמצעם לב הנקרא היכל הקדש מכון באמצע.

שבע קצוות: ויסודו (שמות כ"ה י"ח) משני קצות הכפרת וגו'. ופי' כל נקודה משש נקודות מרוחק מחברותיה בתכלית הריחוק מן הקצה אל הקצה.

והיכל הקדש מכון באמצע: כלומר שכל נקודה ונקודה שבכל מקום בא בסוד שש קצוות שבאמצעו נקודה שביעית.

והוא נושא את כולן: פי' הנקודה האמצעית דהיינו השביעית שהיא ספי' המלכות נושא את כל המערכת. והמלכות מהו, ומה מהותה.

וזה סוד ויסוד כל היסודות, היא האמונה, כמו שתבאר לקמן במשנה אצל אסתר המלכה.

ברוך כבוד יהו"ה ממקומו: כד"א (יהזקאל ג' י"ב) ותשאני רוח ואשמע אחרי קול רעש גדול ברוך כבוד יהו"ה ממקומו וגו', פי' כבוד ה' יוצא ממקום נקודה האמצעית השביעית.



פתיחה למשנה ד'

איתא במדרש (ויקרא רבה כ"ט י"א) כל השביעין חביבין לעולם למעלן השביעי חביב שמים, ושמי השמים, ורקיע, ושחקים, זבול, ומעון, וערבות, וכתוב (תהלים ס"ח) סולו לרוכב בערבות ביה"ה שמו.

This is the most fundamental and basic building block, on which everything stands.

Blessed is the Glory of God from His place: As it is written, ‘The wind lifted me up, and I heard behind me a great and thunderous voice, saying, ‘Blessed be the Glory of God from His place.’ (Ez. 3:12). This means that God’s glory comes from that central, seventh point.



Mishna 4

SEVEN DOUBLES, *BEIT*, *GIMEL*, *DALETH*, *KHAF*, *PEH*, *REISH* AND *TAV*. HE CARVED THEM, HEWED THEM, COMBINED THEM, WEIGHED THEM, SUBSTITUTED THEM AND FORMED WITH THEM THE STARS IN WORLD, DAYS IN YEAR AND OPENINGS IN SOUL. FROM THEM HE CARVED THE SEVEN HEAVENS, SEVEN LANDS AND SEVEN SABBATHS, THEREFORE SEVENS ARE PREFERRED BENEATH THE HEAVENS.

Carved them: Carving represents the *Sephira* of *Malkhut*. It requires inscribing in a very precise fashion, e.g. writing on a tablet of stone, so that the finished carving is exactly done.

Stars in World: Stars mentioned in this Mishna are traditionally known as, ‘Seven Moving Stars’. In modern terms they are not, in fact, stars; only the Sun is a star, and not all the remaining six are planets of the solar system; the moon is a satellite of Earth. They are known as ‘Moving Stars’ because they appear to be in constant motion, running to do the will of their Creator. The important principle to remember is that they interact with one another, obeying the inverse square law: any two physical bodies of any size interact with one another across space, no matter how close or how far apart they are.

Sevenths are preferred: Of the seven double letters, the seventh, the letter *Tav* is preferred. In the *Mei Hashiloach* we read: *Shin* is really the last letter of the Hebrew alphabet, for mystery of the letter *Tav* is hidden for the World to Come. (Vol. I *Noah*)



Preface to Mishna 5

Here the text begins to explain the essence of each of the seven double letters one by one. Each of them has the triplicate form of World, Year and Soul described in pre-

בארצות שביעית חביבה ארץ, אדמה, ארקא, גיא, ציה, נשיה, תבל, וכתוב (שם צו) והוא ישפוט תבל בצדק ידין לאומים במישרים.

בדורות שביעית חביב אדם, שת, אנוש, קינן, מהללאל, ירד, חנוך, וכתוב (בראשית ה') ויתהלך חנוך את האלהים.

באבות שביעי חביב אברהם, יצחק, ויעקב, לוי, קהת, עמרם, משה, וכתוב (שמות י"ט) ומשה עלה אל האלהים.

בבנים השביעי חביב שנאמר דוד הוא השביעי.

במלכים השביעי חביב שאול, איש בושת, דוד, שלמה, רחבעם, אביה, אסא, וכתוב (ד"ה ב יד) ויקרא אסא אל ה'.

בשנים שביעי חביב שנאמר (שמות כג) והשביעית תשמטנה ונטשתה.

בשמיטין שביעי חביב שנא' (ויקרא כה) וקדשתם את שנת החמשים.

בימים שביעי חביב שנאמר (בראשית ב) ויברך אלהים את יום השביעי. בחדשים שביעי חביב שנא' (ויקרא כג) בחדש השביעי באחד לחדש, ע"כ.

והם עשר שביעין. א. למעלן ב. ארצות ג. דורות ד. אבות ה. בנים ו. מלכים ז. שנים ח. שמיטין ט. ימים י. חדשים. שנים בעולם, ארבעה בנפש, וארבע בשנה. ויש לאמר שיום השבת שייכת גם בעולם ולא רק בזמן דהיינו שנה. ועוד יש לאמר שמלכות שייכת גם בארץ ולא רק באנשים דהיינו נפש.

משנה ד'

שבע כפולות בג"ד כפר"ת, חקקן חצבן צרפן שקלן והמירן וצר בהן ככבים בעולם וימים בשנה ושערים בנפש, ומהן חקק שבעה וקיעים ושבע ארצות ושבע שבתות, ולפיכך חיבב השביעי תחת השמים.

חקקן: עיין לעיל (פרק ג' משנה א' ד"ה חקק, ושם משנה ו') שחקיקה בחי' ספי' מלכות. ופי' לחרוץ חריצים בדבר כמו כתיבה על לוח אבן, באופן שציור החקיקה מאוד חשוב ומדוקדק, בחי' מלכות.

חצבן: עיין לעיל (פרק ג' משנה ו', וע"ע פרק א' משנה ט' ד"ה וחצב בהן, וע"ע בפרק ב' משנה ב' ד"ה חצבן) ביתר הרחבה שפי' להסיר החומר לגמרי. לא כמו הלוח שכותבים עליה ע"י חקיקה

vious chapters. Each is associated with a particular day of the week, a 'star' from the seven moving stars and an orifice in the human head. The letter *Tav* is explained first because of its importance and association with the World to Come and the Sabbath, although it is the last letter in the order, as will be explained. See Fig. 4:1.

The letter *Tav* is situated on the pathway between the Sephirot of *Yesod* and *Malkhut*. Table 4:3. This where Queen Esther - who brought salvation to the world when she came to the king - is situated. It was because of Esther's unshakeable faith, and most especially her faith in the wisdom of Mordechai, her belief and trust in his every word, and her obedience to his instructions, that she was brought before the King of Kings [God], in the mystery of the phrase, 'And *Uv'Chein* - Thus will I come to the king.' (Est. 4:16) (Endnote 22)

Esther didn't understand how could she be instrumental in bringing salvation to the Jewish People; how was it possible for her to be the conduit for redemption when it is well-known that the conduit through which the Divine flows must be holy and undefiled? As we see with Joseph who had to maintain his sanctity in order to become the conduit for the Divine. This is always the challenge of *Yesod*. Esther was concerned that if she allowed King Ahasuerus to defile her, she would disqualify herself from being the vehicle for salvation. Her decision was based on the prophetic teaching recorded in the Talmud:

Micha came and stood the world on three principles - Justice, Love and Modesty. Isaiah came and stood it on two principles - Justice and Charity. Habakkuk came and stood it on a single principle - Faith, as it is written, 'The *Tzadik* - Righteous lives by his faith.' (Hab. 2:4) (*Makoth* 24a)

Tzadik always represents the Sephira of *Yesod*. The living referred to in the verse, 'The Righteous lives by his faith,' represents the flow of the Divine, Simple Desire. The channel for the flow is faith. The word *Tzinor* - Conduit is constructed of the same letters as *Ratzon* - Desire. Esther's simple faith in Mordechai the *Tzadik*, and her trust in his instructions for her to approach Ahasuerus and invite her own defilement - something she had avoided up to that point in time, was astonishing. Esther received Mordechai's command as if she were receiving any of the divine commandments of the Torah. This made a tremendous impression in Heaven. Esther suddenly took on all the divine aspects of the Sephira of *Malkhut*, as it is written, 'And Esther donned *Malkhut* - Sovereignty,' (Est. 5:1). This is the chief aspect of the Oral Torah, the faith we have in the words of our Sages and their channeling of the divine. Sarah, who listened at the door to the tent, (Gen. 18:10) was receiving the Oral Torah while Abraham was at the level of Written Torah, as we read in Genesis:

God took him outside and said, 'Look to the sky and count the stars, see if you can count the stars.' And He told him, 'Thus manifold will be your seed.' (15:5)

We read in Jeremiah, 'Is not My word like fire?' declares God, 'and like a hammer which shatters a rock?' (Jer. 23:29) 'My word like fire' represents the aspect of the

מדוקדקת, אלא הבור שצורת החקיקה אינה מעכבת כל כך. והוא כמו הכשרת אברהם אבינו להולדת זרע של קימה בהסרת הערלה בחי' יסוד.

צרפן: עיין לעיל (פרק ב' משנה ב' ד"ה צרפן, וע"ע פרק ג' משנה ו') שם ביארתי פי' צרפן שעשה אותן כלי לצרף בהן התשוקה, בחי' תפארת.

שקלן: עיין לעיל (פרק ב' משנה ב') ושם ביארתי ענין השקלים ששקל אברהם לעפרון שהם קנטרין, כדברי רש"י.

והמירן: עיין לעיל (פרק ב' משנה ב') מגזרת (בראשית כ"ב ב') ולך לך אל ארץ המריה והעלהו

	אות ב"ת - יום ראשון	
אות דל"ת - יום רביעי		אות גמ"ל - יום שני
	אות כ"ף - יום שלישי	
אות רי"ש - יום השישי		אות פ"ה - יום המישי
אות תי"ו - יום השבת		
Dark backgrounds denote days of <i>Gevurah</i>		
	ב - <i>Beit</i> Sunday	
ד - <i>Dalet</i> Wednesday		ג - <i>Gimel</i> Monday
	כ - <i>Khaf</i> Tuesday	
ר - <i>Reish</i> Friday		פ - <i>Peh</i> Thursday
	ת - <i>Tav</i> Saturday	

Table 4:1

שם לעלה וגו' ופי' המירן זו תחת זו כמו תמורת יצחק אבינו בחי' גבורות ודינין עיי"ש.

וצר בהן: עיין לעיל (פרק ב' משנה ב' ד"ה וצר בהן, וע"ע פרק ג' משנה ו') ופי' וצר בהן שיש בכל האותיות כחות הפכיים לחתוך כחרב חד ולרפאות כאחת, והוא ענין זכר ונקבה.

ככבים בעולם: היינו שבעה כוכבי לכת. ומשום הליכתם שאינם שוקטים רגע רק תמיד רצים לעשות רצון קונם נקראים כוכבי לכת. ויסוד העיקרי בהבנת ז' כוכבי לכת היא הידיעה

Written Torah, while 'like a hammer' represents the Oral Torah. When God said to Abraham 'Look to the sky and count the stars,' it was as though God told him to read the sky, for it was written there in the stars like writing. But for Sarah it was enough to hear the word from the door of the tent, at the level of Oral Torah. This explains the Midrash:

Rabbi Akiba was sitting and teaching when he observed that his public had fallen asleep. He wanted to wake them up, so he asked, 'What did Esther see to rule over 127 countries? Let Esther, daughter of a daughter of Sarah who lived 127 years come and rule over 127 countries.' (Gen. *Rabba*, Noah 3)

In the Talmud we read:

It is written, 'And Esther donned *Malkhut*.' (Est. 5:1) The verse should have said that she donned royal vestments, why does it say she donned sovereignty? This teaches that she wrapped herself in *Ruach Hakodesh* - Holy Spirit. (*Megilla* 15a)

As was explained above, Sarah's prophecy was of a very exalted nature. The best way to understand R. Akiba's attempt to connect Esther and Sarah, is as follows. Sarah, was a very gifted prophetess, even as a child. Her nickname, *Yiska*, was given her because everyone knew her as a seer with Holy Spirit. There is one question. Why did R. Akiba phrase his teaching in precisely such a way, 'What did Esther see to rule over 127 countries?' Why make 'seeing' so important, even pivotal, to the teaching? It would have made more grammatical sense to ask, 'in what merit did Esther rule etc?' To explain, we will first look at a teaching from R. Elimelech of Lyzensk:

It is written, 'The life of Sarah was one hundred years and twenty years and seven years.' (Gen. 23:1) Rashi explains that Sarah at 100 years of age was like a 20 year old in her blamelessness, and at 20 years of age she was like a 7 year old in her beauty. Now, what possible difference does it make to know that her beauty at age twenty was like her beauty at age seven? It seems to me that Rashi is hinting at two types of consciousness in which a person needs to live all his life. The first is to remember and to be extremely careful, to avoid sin of any kind. Not to transgress, God forbid, on any of the positive or negative commandments. The second is a level of awareness even in those things that are permitted, such as eating and drinking and wearing clothes, etc., everything has to be brought into holiness, to have the glory of heaven in mind, so that when a person dresses himself, or adorns himself in clothing, jewelry or beautiful things, the *kavanah* - intention has to be to adorn the likeness of the Divine. As is explained in the Talmud (*Shabbat* 50b), and so in everything he does, his *kavanah* should be for the sake of Heaven. If a person accustoms themselves to live this way, then all his possessions whether money or clothing, will be sufficient and a person will rejoice in his possessions and his life is his own life.

But if a person doesn't think this way and his *kavanah* is not for the sake of Heaven, then whatever he has is not enough, and he can never obtain enough, and so, his life is not a life, and it's not his own life. This explains Rashi's comment, when she was 100, she was as 20; Sarah had never transgressed either positive or negative commandments. (The Divine Courts of Law, the Heavenly *Beit Din* does not judge someone

שמתחסיים זה עם זה, ופועלים אלו באלו בכח חומריותן, שכל שני דברים חומרניים מתחסיים זה לזה ומשפיעים זה על זה בחלל העולם. ואין חילוק בין קרובים בין רחוקים.

חיבב השביעי: מן האותיות הכפולות והיינו אות תי"ו. וכן איתא בספ' מי השילוח (חלק א' פ' נח) וז"ל כי השי"ן היא אחרונה שבא"ב כי סוד התי"ו הוא כמוס לעוה"ב ע"כ.



פתיחה למשנה ה'

מתחיל לבאר ענין האותיות אחת אחת, לשלשם בסוד עולם נפש ושנה. לכל אחת יום בשבוע, כוכב משבע כוכבי לכת, ושער משבע שערים בראש האדם. וקדם אות תי"ו משום חביבתה, שהיא מעין עולם הבא היינו שבת כמו שיתבאר.

אמנם כדי שיתאים סידור הימים והאותיות לפי שיטתי בספר יצירה הצרכתי להגיה לערכם שלא כסדר הנמצא בפי' הרמ"ק. וכנראה מדברי המדפיס המקורי מובאים בתוך פי' הרמ"ק גם גרסתו היתה משובש, וז"ל שם, גם משנה זו נמצאת מחוקה בספר הרב, ומפני הפירוש גם כן שלא נמצא מחוק העתקתיה, עכ"ל. ואם שגיתי בפירושי להוציא דבר שאין לו שחר אבקש מחילה מהתוה"ק, והוא רחום יכפר.

ואות תי"ו מקומה בנתיב אשר בין ספירת יסוד לספירת מלכות, וזאת בחי' אסתר המלכה שהביאה גאולה לעולם בביאתה למלך דייקא. ע"י האמונה שהיתה לאסתר המלכה כיתד בל תמוט ובפרט אמונת חכמים שהאמינה בכל דברי מרדכי ועשתה מאמרו לבוא אל המלך מלכי המלכים, בסוד ובכך אבוא אל המלך, כדאיתא בספר תולעת יעקב (סוד התפלה של ראש השנה) סוד שלשה ובכך שבעמדה, וז"ל,

"ובכן" שם הוא בסוד שמו יתברך בסוד ע"ב, כי סוד שם זה הוא היוצא משלשה פסוקים שבתורה והם ויסע ויבא ויט (שמות י"ד ט"ט-כ"א), וכו'. ואמנם סוד "ובכן" הוא ענין בסוד השם בע"ב והוא סוד החס"ד והרחמי"ם והגבור"ה בסוד שלשה פסוקים, וכנגדם תקנו לומר שלשה פעמים "ובכן".

ובמדרשו של רבי שמעון בן יוחאי ע"ה (זוהר ח"ב נ"ב). אמר רבי ייסא אשכחנא ברזא דא בתקיעתא דרב בבבל תלת ובכן ובכן ובכן לקבל הני תלת וכך הוא סדורא. והטעם מפני כי בשם זה מתעלה הכבוד למעלה עד אין סוף כענין שכתוב (אסתר ד' ט"ז) ובכן אבוא אל המלך, ואסתר המלכה נקשרת למעלה לבקש מלפני המלך על עמה כי נכמרו רחמיה על בניה ואינה זזה משם עד שקורעת גזר דינם, עכ"ל.

ובקשה אסתר לדעת איך אפשר שהיא בעצמה תהי' הצנור דרכה תושפע הישועה לישראל, הא קיימא לן שהצנור של שפע קדש חייב להיות קדש ומקודש גם כן, כמו שמצינו אצל יוסף הצדיק כמבואר בספה"ק.

ואם תטמא באחשוורוש תפסול את עצמה מלהיות צנור להשפע והגאולה. אלא כדאיתא

under the age of 20, Tr.) And when she was like 20 she was like 7 for beauty; this hints at the second level of awareness. Just like a child who dresses herself and adorns herself has no concept of self-aggrandizement, and no desire for more expensive jewelry, so was Sarah when she was 20, which is the age when a person experiences the greatest tendency to obsess about the way they look, and want to look beautiful, and so on, as it is in other matters of the world. But Sarah always had the intention in all her adornments and beautifications, for it to be for the sake of Heaven.' (Noam Elimelech Chayeh Sarah)

When the Midrash says that Sarah in her youth was used to prophesy and envision using her Holy Spirit; that she was known as Yiska, the Seer, it is referring to this gift Sarah had of looking at herself and seeing only the face of the Divine, seeing her own beauty as God's beauty; so that when she adorned herself she was beautifying the image of God. This is the true meaning of Holy Spirit. This is the same quality displayed by Queen Esther who saw herself in garments of royalty already in her childhood in Mordechai's household. She dressed herself in order to beautify the Queen, i.e. the *Shechina*.

Esther had always seen herself as a queen, the embodiment of the Divine, since childhood. When Ahasuerus made her queen of Persia-Media it was not more valuable to her than the queen she already had been. The quality of *Malkhut* was something she had been wearing since childhood, she had always 'seen' herself as royalty; in the Image of God, just as Sarah had seen herself. And this explains R. Akiba's particular choice of phrase, 'What did Esther see?'

Mishna 5

HE ENTHRONED THE LETTER *TAV* AND TIED A CROWN TO IT, COMBINING THEM WITH ONE ANOTHER AND FORMING SATURN IN WORLD, *SHABBAT* IN YEAR, AND MOUTH IN SOUL.

Enthroned the letter *Tav*: This is the pathway between *Malkhut* and *Yesod*. Fig. 4:1.

***Shabbat* in Year:** Because the Sabbath is seventh and sevenths are preferred. Sabbath is the inside of all the six days.

Mouth in Soul: The mouth is the fountain and source of *Ruach*, as was explained in the first chapter, in the preface to Mishna 9, in the name of the Zohar. There are three aspects of *Teshuvah* - Repentance, *Tefilla* - Prayer and *Tzedaka* - Charity. The first is *Teshuvah* involving regret for the past, it requires the profession of faith in God who promised us that our repentance would be accepted. The second is *Tefilla* - Prayer, our connection with God in the present moment which assumes and proclaims our faith in Him right now. The third aspect is *Tzedaka* - Charity which is associated with Faith, as it is written 'He had faith in God, and [God] considered it a Charity on his part. (Gen.

(מכות כ"ד). בא חבוקוק והעמידן על אחת שנאמר (חבוקוק ב' ד') וצדיק באמונתו יחיה וכו'.

צדיק היינו יסוד, יחיה היינו השפע. אמונה היינו הצנור, וצנור היינו רצון בהיפוך אותיות.

והאמונה פשוטה והחזקה שהאמינה אסתר במרדכי הצדיק ובצויו שהתיר לה גם צוה עליה לבא אל המלך ולעשות על פי דבריו כמוצא פי יהו"ה, עשה רושם עצום בכל העולמות. ונעשת אסתר בחי' מלכות, כד"א ותלבש אסתר מלכות, בחי' פה תורה שבעל פה, והיא האמונת חכמים שהיתה לה במאמר מרדכי.

ובחי' תורה שבעל פה היא היא בחי' שרה שהיתה שומעת פתח האהל, שאברהם אבינו היה בחי' תורה שבכתב, דכתיב (בראשית ט"ו ה') ויוצא אתו החוצה ויאמר הבט נא השמימה וספר הכוכבים אם תוכל לספר אתם ויאמר לו כה יהיה זרעך וגו'.

ופי' כד"א (ירמיה כ"ג כ"ט) הלוא כה דברי כאש נאם יהו"ה וכפטיש יפצץ סלע וגו'. כה דברי כאש היא בחי' תורה שבכתב. וכפטיש יפצץ סלע היא בחי' תורה שבעל פה. שבחי' כה יהי' זרעך שאמר הקב"ה לאברהם הי' בחי' תורה שבכתב שהראה לו כמו כתב כתוב על השמים.

אבל לשרה היא שומעת בעל פה.

וזה שאיתא במדרש (בראשית רבה פ' נח ג')

רבי עקיבא היה יושב ודורש והצבור מתנמנם בקש לעוררין אמר מה ראתה אסתר שתמלוך על שבע ועשרים ומאה מדינה אלא תבא אסתר שהיתה בת בתה של שרה שחיתה ק' וכ' וז' ותמלוך על ק' וכ' וז' מדינות, ע"כ.

על פי מה שאמרו (מגילה ט"ו). ותלבש אסתר מלכות בגדי מלכות מיבעיא ליה כו', מלמד שלבשתה רוח הקודש עיי"ש. וכמו שפרשתי לעיל (פרק ב' פתיחה למשנה א')

וכדאיתא (ירושלמי סוטה כט). רבי יוחנן בשם ר' לעזר בי ר' שמעון לא מצינו שדיבר המקום עם אשה אלא עם שרה בלבד וכו', ע"כ.

וכדאיתא (מגילה י"ד). אבי מלכה ואבי יסכה ואמר רבי יצחק יסכה זו שרה ולמה נקרא שמה יסכה שסכתה ברוח הקודש שנאמר כל אשר תאמר אליך שרה שמע בקולה, ע"כ.

ונ"ל פירוש המימרא שאף קודם שבגרה שרה עוד בקטן קטנותה כבר סכתה ברוח הקודש. כמו שיבאר לקמן מדברי הרבי רבי אלימלך. רק לכאורה קשה לשון המדרש בדברי רבי עקיבא שאמר מה ראתה אסתר שתמלוך וכו'. הלא יותר נכון הי' הלשון למה זכתה אסתר וכו'. מה ענין ראייה לכאן.

ולתרין אקדים מה שמפורש בספר נועם אלימלך (פ' חיי שרה)

ויהיו חיי שרה כו' פירש"י בת ק' כבתך כו' כבת ז' ליופי. ולכאורה מה נפקא

15:6) Faith and charity are fundamentally inseparable, because they both express our acceptance of the future. And, as we read in Elijah's speech, introducing the *Tikunei Zohar*, 'Mouth is *Malkhut*, also known as the Oral Torah.' (17a)

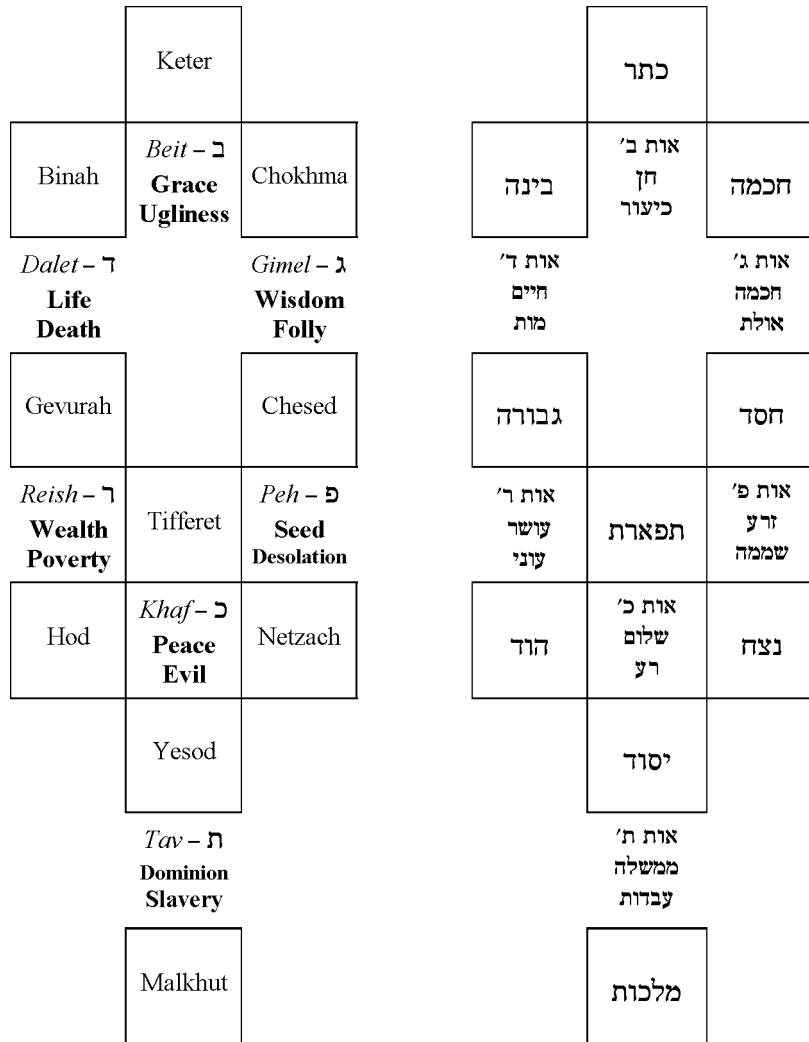

Fig. 4:1

מינה שהיתה כבת ז' ליופי. ונראה דרש"י ז"ל כיון בדבריו לרמז על ב' מדרגות שמחויב האדם להתנהג בהם כל ימי חייו.

דהיינו האחד להזהר ולהשמר במאוד מאוד מכל חטא ועון שלא יעבור ח"ו על שום מצוות עשה ולא תעשה.

ומדרגה ב' דהיינו גם דברים המותרים כמו אכילה ושתיה ומלבושים וכדומה צריך להכניס הכל אל הקדושה לכיון בהם לשמים דהיינו אדם שמלביש עצמו ומקשט עצמו במלבושים וקישוטים יפים ונאים. יהיה כוונתו לקשט דיוקנא דמלכא כמבואר בגמרא.

וכן בכל דבר יהיה כוונתו לשמים וכאשר יתנהג כך אזי כל מה שיהיה לו הן ממון והן מלבושים יספיק את עצמו במה שיש לו וישמח בהם וחייו חיים שלו אבל אם אין כוונתו בכל הנ"ל לשמים אזי תמיד יחסר לו ולא יהיה לו די וסיפוק לעולם. ונמצא חייו אינן חיים ואין החיים שלו.

וזה רמז פשוט בת קו"ף כבת ז' שלא היה בה שום חטא ממצות עשה ולא תעשה. ובת ז' ליופי ומדרגה ב' דהיינו כמו תינוק שהוא מקשט עצמו אין יודע להתפאר עצמו ולחשוק להתקשט בקישוט יקר כך היתה שרה כשהיתה בת כ' שאז הוא עיקר התגברות האדם לתאוות ליפות עצמו ולהתקשט ושאר עניני עולם והיא היה כל כוונתה בכל קישוטה והתיפותה רק לשמים, עכ"ל.

והיתה שרה בקטנותה סוכה ברוח הקדש היינו בת ז' ליופי כמבואר, שכוונתה לקשט דיוקנא דמלכא, ושרה ראתה דיוקנא דמלכא כשהביטה על עצמה, וזהו בחי' רוח הקדש.

והנה אותו מדה בדיוק היתה לאסתר. שראתה דייקא את עצמה בבגדי מלכות גם בילדותה בבית מרדכי, הילבישה והתקשטה כמלכה. וגם כשנעשתה מלכה על ידי אחשורוש לא היתה המלוכה אצלה יותר חשוב, ובגדי מלכותה לא חיבבה יותר ממה שחיבבן בצעירותה. והיתה מדת מלכות אצלה דבר טבעי, שכשהביטה ראתה את עצמה מלכה בדיוקנא דמלכא ממש כמו שראתה שרה את עצמה בכל קישוטה והתיפותה כמבואר בנועם אלימלך, וזכתה אסתר לקשר מדת יוסף במדת יהודה.

ועיין ספ' דגל מחנה אפרים, (דרוש לפורים, ד"ה היא) וז"ל

היא אסתר בת דודו. יש לומר על דרך שכתב בעל הטורים על פסוק (ויקרא כ"ה מ"ט) או דודו או בן דודו יגאלנו עיין שם והענין הוא דאי אפשר לשום גאולה להיות כי אם על ידי בחינת מלכות בית דוד רק דהחילוק הוא שגאולה דלעתיד יהיה בבחינת דכורא ויהיה גאולה שלימה וכל הגאולות שלפנינו הם בבחינת נוקבא אבל הכל צריך להיות על ידי בחינת מלכות בית דוד וזולתו אין שום גאולה

וקשה לכאורה הא אסתר היתה משבט בנימין ועל ידה היתה הגאולה והוא שרומז

Preface to Mishna 6

Next is the letter *Beit* which is the pathway between the Sephirot of *Keter* and *Tifferet*. Fig. 4:2. This is where Rebecca, mother of Jacob and wife of Isaac is situated. She had a difficult pregnancy, as we read:

And the children thrashed around inside her [womb], and she said, 'If this is the case, why am I?' And she went to seek the LORD. The LORD said to her, 'Two nations are in your womb, and two peoples from within you will be separated; one people will be stronger than the other, and the older will serve the younger.' (Gen. 25:22-23)

The question is why Rebecca didn't consult Isaac. Rebecca was living under one roof with a sage of the first rank, why did she not ask her husband? It was he who had prayed with her for her to conceive, he had as much invested in the pregnancy as she did, why not consult him? The answer lies partly in the fact that Isaac was the embodiment of the Divine Presence, *Shechina*, and is encrypted in her choice of words. Rebecca asked '*Lama Zeh Anochi?*' which can be translated as 'why then, am I'. *Anochi*, as we are told in the Zohar, is also a hint to the *Shechina*:

Everyday of her life, Rebecca saw the light of the *Shechina*, because the *Shechina* was there in her tent, where she prayed. When she perceived that the child she was carrying in her womb was in distress, the text says, 'And she went to seek the LORD.' She climbed down from the level she had attained, the level of *Shechina*, and went to the level of *YHVH*.

The Zohar suggests that Isaac was the *Shechina*, as we stated in chapter one Mishna 6, at the level of *Pachad Yitzchak* - Terror of Isaac, (Gen. 31:42) because the birth of Isaac was the revelation of the *Shechina* on Earth, something Abraham brought about with his life of worship and prayer. This is the meaning of the first *Anochi* - I, of the Ten Commandments, '*Anochi* - I am the LORD your God.' *Anochi* is God telling you He is your personal God, and that is why the First Commandment is written in the singular form, rather than in the plural - as though God says, I am inside each of you individually. As was said, *Anochi* is a *notariqon* of the phrase, *Ana Nafshai Kativit Yahavit* - I, Myself have written and given.' (*Shabbat* 105a)

The Written Torah is at the level of *Gevurah*, *Din* and *Pachad*. It consists of precisely numbered books, chapters, verses and words. One may not add or subtract a single solitary letter to or from the Written Torah. Doing so, even accidentally, invalidates the Torah scroll, and it may not be used until it is fixed. Doing so *purposely* would invalidate the scribe as a heretic. So, when God said, 'I, Myself have written and given,' it was, as though God constricted His Glory and put it into His holy Torah, into writing. And, as was said in the previous Mishna, Abraham represented the Written Torah, and it was as a consequence of God's promise that Isaac was born into the world, he was also

הפסוק לתרץ זה בת דודו אותיות דוד היינו שהאדון ברוך הוא היה מאיר בה אור התנוצצות בחינת דוד בכדי שיוכל להיות גאולה על ידה והוא שאמר היא אסתר שהיה נסתר בה בחינת דוד והיא בת דודו והבן, עכ"ל.

משנה ה'

**המליך אות תי"ו וקשר לו כתר וצרפן זה עם זה, וצר בו שבת
בעולם, ושבת בשנה, ופה בנפש.**

המליך אות ת': זו הנתיב שבין מלכות ויסוד.

שבת בשנה: כי השבת היא יום השביעי ושביעיין חביבין, והיא פנימיות כל הימים.

פה בנפש: כי הפה היא מבוע דרוחא ומפקנו דיליה כדפרישית לעיל (בפתיחה לפרק א' משנה ט' בשם הזוה"ק). ושלשה בחי' תשובה ותפלה וצדקה שהם שלשה בחי'.

א. (תשובה על העבר, והיא בטוי אמונה בהקב"ה שהבטיח לנו על התשובה שתתקבל.

ב. תפלה שהיא התקשרות בו ית' בההוה באמונה.

ג. וצדקה תהיה לנו לעתיד, ומדובר על האמונה בחי' צדקה, כד"א (בראשית ט"ו ו') והאמן ביהו"ה ויחשבה לו צדקה וגו', והאמונה שייכת על העתיד. וכדאיתא במאמר פתח אליהו (תיקוני זוהר י"ז). פה מלכות תורה שבעל פה קרינן לה ע"כ.



פתיחה למשנה ו'

ואח"כ אות ביי"ת ומקומה בנתיב אשר בין ספירת כתר לספירת תפארת, וזאת בחי' רבקה. כתיב (בראשית כ"ה כ"ב) ויתרצו הבנים בקרבה ותאמר אם כן למה זה אנכי ותלך לדרוש את יהו"ה וגו'.

ונחלקו המפרשים, רש"י והרמב"ן על הדרישה עם שאלה בנביא או התפללה רבקה ליהו"ה. ואונקלוס תרגמו, ואזלת למיתבע אולפן מן קדם יי ע"כ.

לכל הדעות קשה למה הלכה לדרוש את יהו"ה ולמה לא תשאל שאלת חכם ליצחק הנה הוא באהל, שנעתר לו יהו"ה לתת לרבקה הריון הלא הוא נוכח לה.

ונ"ל לפרש על פי מה דאיתא (זוהר בראשית ק"ג).

ויקץ יעקב משנתו ויאמר אכן יש יהו"ה במקום הזה ואנכי לא ידעתי, וכי תוהא

a representation of the Written Torah, of God saying 'I, Myself have written and given,' because Isaac was the revelation of the *Shechina* on Earth. This explains the Zohar, 'Everyday of her life, Rebecca saw the light of the *Shechina*, because the *Shechina* was there in her tent, where she prayed.' Because Rebecca lived in the tent with Isaac who represented the *Shechina*, which is the *Anochi* - I, Myself etc. The Zohar continues, 'But when she saw that the child she was carrying in her womb was in distress, the text says, 'And she went to seek the LORD.' she climbed down from the level she had attained, the level of *Shechina*, and went to the level of *YHVH*.' Because Rebecca understood that the pain was coming from the *Anochi*, i.e. from the *Shechina*. That's why she said, 'If this is the case, why *Anochi*?' Prior to that time Rebecca had been under the impression that she had fixed the damage done to our Mother Eve by the Serpent, as it is written, 'And Rebecca raised her eyes and saw Isaac and threw herself off the camel.' (Gen. 24:64) That was the camel upon which the Archangel Samael rode when he infected Eve with corruption, as we read in the Midrash quoted above in the preface to first Mishna of the second chapter. In the book, *Megaleh Amukoth* we read:

'Two nations in your womb.' Two nations as the Talmud teaches refers to the Emperor Antoninus and R. Judah the Prince who were colleagues. (*Berachoth* 57b) For were it not for that, then Esau would have no salvation in this world for him or his descendants. And just as the Archangel Samael riding the camel brought Death to the world, *Gamal* - Camel, is a *notariqon* of the phrase *Garam Mita L'Olam* - Caused Death to the World. Rebecca's purpose in the world was to fix the damage Eve had caused, and thus she 'threw herself off the camel' upon catching sight of Isaac who was her soul-mate, corresponding to the coupling of Adam and Eve. Her falling off the camel fixed her [Eve's] earlier fall, and that's why she said, 'If so, why am I?' Meaning, 'If I am not yet fixed and free, and my essence purified of the corruption of the 'camel' injected into me by Samael then why am I come into this cycle of *Gilgul*; why have I been born if I have not yet fixed anything?' Because her intent was to fix that very first drop of Life in the essence of Eve which had been corrupted by her interaction with the Serpent. (*Toldoth*)

Rebecca thought that the pains were so great only because the *Shechina* which is *Gevurah*, *Din* and *Pachad*, was associated with her pregnancy, and so she went to seek *YHVH*, leaving her natural level to go to another level, as the Zohar says. Rebecca herself was pathway between *Keter* and *Tifferet*. Jacob, who manifested *Tifferet*, came through her. And as we read in the Zohar, 'Jacob is on the outside, Moses is on the inside.' [of *Tifferet*] (*Tikunei Zohar* 13) When the children in her womb were thrashing about, Rebecca did not understand why it should be happening to her. After all, Rebecca was the fixing of Eve who is called the Mother of all Life, about which we learn in the Talmud: R. Elazar says, 'He called her Eve, because she is the Mother of all Life.' (Gen. 3:20) She was created for Life and not for Pain. (*Ketubot* 61a) So, when Rebecca thought that her pain was a result of her connection to Isaac, the *Shechina*, she asked herself, 'What does this have to do with me, I am the vehicle for *Tifferet*?' She went to seek *the YHVH*, the Divine Name associated with *Tifferet*. The verse does not say she went to inquire of *YHVH*, rather, she went to look for *the YHVH*. The word *the*

הוא דלא ידע, אלא מאי ואנכי לא ידעתי, כמה דאת אמר (שמואל א' י"ג י"ב) ופני יהו"ה לא חליתי, אמר וכי כל האי אתגלי לי, ולא אסתכלנא למנדע אנכי, ולמיצל תחות גדפי דשכינתא למהוי שלים.

תא חזי כתיב (בראשית כ"ה כ"ב) ותאמר אם כן למה זה אנכי, כל יומא ויומא חמאת רבקה נהורא דשכינתא: דהויא שכינתא במשכנהא וצליאת תמן, כיון דחמאת עאקו דילה במעהא, מה כתיב ותלך לדרוש את יהו"ה, נפקת מדרגא דא לדרגא אחרא דאיהו הוי"ה, ע"כ.

ונ"ל פי' הזוה"ק שיצחק היה בחי' השכינה הקדושה כמו שהסברנו בפרק א' משנה ו' (ד"ה יחיד הוא) בחי' פחד יצחק אבינו ע"ה שלידת יצחק היה התגלות השכינה הקדושה בעולם, שפעל אברהם אבינו בתפלתו ועבדתו כל ימיו, וזהו בחי' אנכי הראשון שבעשרת הדברות שהקב"ה הוא אלהי"ך בפרט (ולא כתיב אלקיכם בכלל) כלומר בתוך קרב כל אחד ואחד.

וזה גם פי' הגמ' (שבת ק"ה.) רבי יוחנן דידיה אמר אנכי נוטריקון אנא נפשאי כתיבת יהבית, ע"כ.

כי ענין תורה שבכתב היא בחי' גבורות, שכל ספר ופרשה ושורה ומלה מצומצם ומדוקדק עד אין חקר, ואסור להוסיף או ליגרע ממנה אפי' אות אחת. ופי' אנא נפשאי כתיבת שהקב"ה כביכול צמצם כבודו והכניסו כולו בתורתו הקדושה בחי' כתב.

וכמו שהסברנו לעיל (בבחי' אסתר) שאברהם אבינו היה בחי' תורה שבכתב, דכתיב (בראשית ט"ו ה') ויוצא אתו החוצה ויאמר הבט נא השמימה וספר הכוכבים וגו', שבחי' כה יהי' זרעך שאמר הקב"ה לאברהם הי' כמו תורה שבכתב שהראה לו כמו כתב כתוב על השמים.

והנה מהבטחה זו שנתבשר אברהם נולד יצחק, וגם הוא הי' בחי' תושב"כ, בחי' אנא נפשאי כתיבת יהבית, שלידת יצחק היה גלוי שכינה בעולם. וזה פי' הזוה"ק לעיל, כל יומא ויומא חמאת רבקה נהורא דשכינתא: דהויא שכינתא במשכנהא וצליאת תמן, ע"כ,

שרבקה דרה באהל עם יצחק בחי' שכינה, בחי' אנכי, בחי' אנא נפשאי וכו' בחי' תושב"כ.

וזה פי' הזוה"ק כיון דחמאת עאקו דילה במעהא, מה כתיב ותלך לדרוש את יהו"ה, נפקת מדרגא דא לדרגא אחרא דאיהו הוי"ה, ע"כ.

שרבקה הבינה שהיסורים באים לה מבחי' אנכי, בחי' שכינה, ותאמר עם כן למה זה אנכי דייקא. דהא מקדם חשבה שכבר תקנה פגם הנחש שבחיה, כדאיתא בספ"ק (ספר מגלה עמוקות על התורה - פרשת תולדות) וז"ל,

ויאמר ה' לה דכוונתה שלא להתעבר רק פעם א' שניהם באים בב"א ובטוב כוונתה גרמה שגם עשו יהי' מתוקן לע"ל גיים זה אנטונינוס ורבי כי לולי זה לא הי' תקומה בעולם ממנו. וכמו שסמאל רוכב על גמ"ל גר"ם מית"ה לעול"ם ורבקה בא

is important here. (Endnote 23)

The Gaon of Vilna explains:

It may be understood in the mystical sense, in light of something we read in the Talmud: Shimon H'Amsuni was interpreting every time the word *Et* - The appears written in the Torah text, using it to mean 'this and something else.' But when he reached the verse '*Et Adonai Eloheicha Tira* - You shall fear *The LORD* your God.' (Deut 6:13) he stopped his exegesis [for what could there be in addition to God?] Until R. Akiba came and taught, the word *Et* - The, comes to include fear of the Torah scholar.

Now, Rashi here in the text of Genesis (25:22) explains, quoting the Midrash, that when Rebecca passed by a gateway to a pagan temple Esau was thrashing about to exit, and when she passed by the doorway to the Yeshiva of Shem and Eber, Jacob was thrashing about to exit. Rebecca, however, was unaware that were two fetuses in her womb, she thought it was a single child and so she naturally thought that there were two powers at work in the universe, that she was carrying a single child drawn to both good *and* evil, an individual containing diametric opposites. That is what moved her to ask the question, 'If so, why *Anochi* - I?' meaning, what is the meaning of the first of the Ten Commandments, *Anochi* - I am the LORD your God, if the reality of my pregnancy contradicts the theology of monotheism?' She went to study the meaning of the verse 'You shall fear The LORD your God,' thinking perhaps the inclusive word *Et* - The God might mean another god. She was told, 'You have not one but two children in your womb, one wicked and one righteous. Don't think for a moment that there are two powers at work in the universe.' (*Kol Eliyahu* *ibid.*)

Rebecca knew she would be giving birth to the soul of *Tifferet*, the soul of Jacob and Moses. She also understood and interpreted the phrase *Et YHVH* - The LORD, as an inclusive, meaning the embodiment of the Torah scholar. What she did not and could not know was that the inclusion of a person together with *YHVH* would mean embracing Constriction, Awe, Judgment and Terror, as R. Akiba taught, because those are the attributes of awareness which come as a corollary of the *Shechina*, for it arose thus 'In The Thought' to bear suffering, as R. Akiba taught. (*Gen. 25:22*)

This is the meaning of the verse, God told her, 'Two nations are in your womb.' (*Gen. 25:23*). The text says '*Va'Yomer Adonai Lah* - The LORD said to her.' It may also be read as, 'God was speaking *L' Heh* - To [the letter] *Heh*, the final letter in the Name, *YHVH*, which represents the *Shechina*. It was specifically to Rebecca that this teaching was given, because Rebecca did not realize was that she was also giving birth to the body and soul of Esau who contains within him sparks of the Supernal Torah, Torah which comes from Supernal *Chokhma*.

Concerning this the Midrash says:

If someone tells you there is *Chokhma* among gentile nations, believe it. That is what the verse means when it says, God says, 'Shall I not in that day destroy the wise men out of Edom, and understanding out of Mount Esau?' (Ob. 1:8) If someone says there is *Torah* among gentile nations do not believe it, as it is written '[Israel's] kings and princes among the gentile nations without Torah.' (*Lam. Rabba* 2:13)

לתקן זה הקלקול והפילה מעל הגמ"ל כשראתה את יצחק שהוא בן זוגה לקביל אדם קדמאה לכן נפלה אז מעל הגמל לתקן מעשיה הראשונים ע"כ אמרה א"כ שעדיין לא נטהרה העיסה א"כ למה זה אנכי על גלגול זה למה בפעם זה מרחם יצאתי הלא לא תקנה כלום כי כוונתה הי' לתקן טיפה קדמאה שחטאה בה חוה שהטיל נחש בה זוהמא, ע"כ.

וכתיב (בראשית כ"ד ס"ד) ותשא רבקה את עיניה ותרא את יצחק ותפל מעל הגמל וגו'. הוא הגמל שרחב עליו סמאל כשהטיל בה זוהמא, כדאיתא בפרקי דרבי אליעזר (פרק י"ב) וכן מובא בילקוט ובעוד הרבה מדרשים, (ועיין לעיל בפתיחה לפרק ב' משנה א') וחשבה רבקה שהיסורים הם דווקא אותה בחי' שהשכינה נאחזת בהם, אז הלכה לדרוש את הוי"ה ולא השכינה בחי' יצחק, ונפקת מדרגא דא לדרגא אחרא דאיהו הוי"ה. כי רבקה מקור מדת תפארת, בחי' יעקב אבינו מלכר ומשה רבינו מלגאו, כן איתא בתיקונים (תיקון י"גכ"ט סע"ב) וכשהתרצו הבנים בקרבה לא ידעה ולא הבינה רבקה למה זה לה, הא לאו לזאת קיימת, כי היא בחי' חוה, בחי' אם כל חי, והא קיימת לן (כתובות ס"א). עולה עמו ואינה יורדת עמו, ר' אלעזר אמר מהכא כי היא היתה אם כל חי לחיים ניתנה ולא לצער, ע"כ.

וזה עיקר הלימוד מחוה מבחי' השם שקרא לה אדם. ואחר שהבינה רבקה שבאים לה יסורים מאותו בחי' של יצחק היא השכינה אמרה אם כן למה זה אנכי דייקא, כי אין זה שייכת לי לבחינתי כי אני מרכבה למדת תפארת, ותלך לדרוש את יהו"ה בחי' תפארת. ולא כתיב שהלכה לדרוש מיהו"ה אלא את יהו"ה.

וכן העיר בפ"י קול אליהו (בראשית כ"ה כ"ב) וז"ל,

יש לפרש עפ"י דרך רמז על פי מה דאיתא בגמרא בכמה דוכתי (פסחים כ"ב, ב"ק מ"א, קידושין נ"ז, בכורות ו'), שמעון העמסוני היה דורש כל אתין שבתורה כיון שהגיע לאת ה' אלקיך תירא פירש וכו' עד שבא ר' עקיבא ודרש את ה' אלקיך תירא לרבות תלמידי חכמים, והנה רש"י ז"ל פירש כאן בשם המדרש על הפסוק ויתרוצצו הבנים בקרבה כשהיתה עוברת על פתחי ע"ז היה עשו מפרכס לצאת, וכשהיתה עוברת על פתחי שם ועבר היה יעקב רוצה לצאת.

והנה רבקה לא היתה יודעת שהם שני עוברים והיתה סוברת שהוא עובר אחד א"כ היה מקום להרהר ח"ו שיש שתי רשויות, כיון שהוא עובר אחד ויש שני הפכים בנושא אחד ועל כן הרהרה ותאמר א"כ למה זה אנכי, ר"ל מה שכתוב בעשרת הדברות אנכי ה' אלקיך שהוא נגד מה שאירע לה ברציצה זו לכן ותלך לדרוש את ה' ר"ל לדרוש הפסוק את ה' אלקיך תירא, ויאמר ה' לה שני גוים בבטנך אחד צדיק ואחד רשע, ואל יעלה על דעתך כלל שיש ח"ו שתי רשויות. ע"כ.

ורבקה שידעה שתוליד שורש כל הנשמות בחי' תפארת, בחי' יעקב ומשה, דרשה ג"כ את יהו"ה לרבות תלמוד חכם, פי' לרבות ולהרבות להוליד תלמיד חכם, ולא ידעה להוסיף בחי' ראה וגבורה בחי' שכינה, שכך עלה במחשבה לקבל יסורים כמו שדרשה רבי עקיבא.

וזהו דכתיב (בראשית כ"ה כ"ג) ויאמר יהו"ה לה שני גיים בבטנך וגו'. פי' ויאמר יהו"ה לה

That explains why Esau would find so much favor in his father Isaac's eyes, as it is written 'Words of the mouth of the wise have grace.' (Eccl. 10:12)

The characteristics of *Chen* - Grace & Favor and *Rachamim* - Mercy & Compassion are aspects of *Tifferet*; aspects of Rebecca. Now, Esau also contained within himself aspects of the *Anochi* - I, mentioned above. And as Jacob remarked to his father Isaac, once he was clothed in the garments of Esau, '*Anochi* - I am Esau your first-born.' (Gen. 27:19) (Endnote 24) Although Rebecca herself, in her aspect of *Tifferet* didn't deserve to suffer the thrashing about of her unborn children, nevertheless she could not protect her unborn son, Jacob, from the trauma because he and Esau were twins. Jacob was tied to Esau because of the *Chen* - Grace in Esau.

Mishna 6

HE ENTHRONED THE LETTER BEIT AND TIED A CROWN TO IT, COMBINING THEM WITH ONE ANOTHER AND FORMING JUPITER IN WORLD, SUNDAY IN YEAR, AND RIGHT EYE IN SOUL.

Enthroned the letter Beit: This is the pathway between *Keter* and *Tifferet*, Fig. 4:1, associated with Rebecca, mother of Jacob who personifies *Tifferet*. About Rebecca it is written, 'She took her veil and was covered.' (Gen. 24:65) The word *Vatitkas* literally translates 'as if to cover', it is difficult to understand and convey its exact meaning. The real significance of Rebecca's covering herself with the veil is revealed in the Targum Yerushalmi: 'She donned her shawl and went into *Tzimtzum* with it.' Her attempts at *Tzimtzum* were unsuccessful, however, as we read in the Midrash:

The verse reads, 'And [Tamar] put away the garments of her widowhood, and covered herself with her veil, and wrapped herself,' (Gen. 38:14) There were two women who covered themselves with a veil, and both of them gave birth to twins, Rebecca, as it is written 'she took her veil and was covered,' and Tamar, as it is written, 'she covered herself with her veil, and wrapped herself.' (Gen. *Rabba* 85:7)

It seems to me that Jacob succeeded to the spiritual levels he attained precisely because his mother refused to gaze upon the face of the *Shechina*. Isaac was the face of the *Shechina*, as has been explained above, and in the merit of her covering and constricting herself not to gaze upon the Divine, she bore a son who went out shining like the sun at full strength, at the level of *Tifferet*.

Sunday in Year: Sunday begins at nightfall when the Sabbath ends. It is connected to *Chesed*, the expansion of the desires which are born at Sabbath *Mincha* Time, as we read in the Zohar:

Come and see. On all six days of the week when the time of the *Mincha* - Evening Service comes around powerful *Din* prevails and all sorts of judgments are aroused. But

היינו ל'ה' אחרונה שבשם, היינו השכינה, ולימד הקב"ה לרבקה איך לדרוש הדרוש של את י"י אלהי"ך תירא, דלא קאי אתפארת, בחי' יה"ו, אלא אמלכות, בחי' ה"ה אחרונה לה דייקא נאמרה דרוש זו של את לרבות תלמוד חכם.

אולם סוד הדבר הוא כך, שבעשו נטמן ניצוץ תורה עילאה דנפקת מחכמה עילאה, ועל זה אמרו באיכה רבה (ב' י"ג) אם יאמר לך אדם יש חכמה בגוים תאמן הדא הוא דכתיב (עובדיה א') והאבדתי חכמים מאדום ותבונה מהר עשו וגו'. יש תורה בגוים אל תאמן דכתיב (איכה שם) מלכה ושריה בגוים אין תורה וגו'.

ולכן מצא עשו חן בעיני יצחק אביו בבחי' (קהלת י"ב) דברי פי חכם חן וגו'. ואיתא (במדרש הנעלם ויצא, מאמר הארץ אשר אתה שוכב עליה)

ר' יעקב פתח, (ישעיה כ"ו י') יחן רשע בל למד צדק וגו'. תניא, א"ר יעקב, ווי שהרשע יוחן בעוה"ז, זה זרעו של עשו הרשע. ומפני מה יש להם חן ורחמים. מפני שזרעו של יעקב לא למד צדק. בארץ נכוחות יעול, זו ירושלים, שהיא ארץ נכוחות, ע"כ.

והנה חן ורחמים הם בחי' תפארת, בחי' רבקה. והיה עשו בבחי' אנכי כמו שאמר יעקב כשלבש בגדי עשו אנכי עשו בכורך,

ואע"פ שרבקה בעצמה לא הות עלולה לרציצת הבנים בקרבה מבחינותה בתפארת, לא היתה יכולה להגן בעד יעקב כי שני תאומים בבטנה, גם יעקב וגם עשו מפני החן שבעשו.

וכן איתא בספר פרי צדיק (פרשת תולדות - אות א') וז"ל בא"ד

במה שאמר יעקב אבינו אנכי עשו בכורך, ואיך הוציא מפיו דבר שאינו ובזוהר הקדוש (קמ"ג א') איתא שהתפלל אז הצילה נפשי משפת שקר. אך במה שלבש בגדי עשו הוציא כל הניצוץ קדישין מעשו. וזה שאמר לו שמה שמצא עשו חן בעיניך הוא הניצוץ קדישין שבו וזה כבר בידי אנכי עשו בכורך ואיתא מהאריז"ל על מה שנאמר, כי ציד בפיו דקאי על נשמת רבי מאיר דנפק מנירון כמו שאמרו (גיטין נ"ו). והוא שורש תורה שבעל פה סתם מתניתן רבי מאיר. וזה שאמר אנכי עשו וגו', שהקדושה שנשא חן בעיניך מעשו זהו בידי ואנכי הוא. ע"כ.

משנה ו'

המליך אות בי"ת וקשר לו כתר וצרפן זה עם זה, וצר בו צדק בעולם, ואחד בשבת בשנה, ועין ימין בנפש.

המליך אות ב': זו הנתיב שבין כתר ותפארת. בחי' רבקה אם יעקב מרכבה לתפארת. וכתיב בה (בראשית כ"ד ס"ה) ותקח הצעיר ותתכס וגו'.

on the Sabbath day when the time of the *Mincha* comes around, Desire of Desire may be found to prevail. The Holy Ancient One reveals His will and all judgments are crushed. Only desire and joy prevail everywhere. (Vol. II 88b)

That desire, the Simple Desire we have been studying, spreads and expands throughout the six weekdays, irrigating them with the waters of desire. The three days following the Sabbath, Sunday, Monday and Tuesday, have the Sabbath in their past and are therefore considered days of *Chesed*.



Preface to Mishna 7

Next is the letter *Gimel* which is the pathway between the Sephirot of *Chokhma* and *Chesed*. Fig. 4:2. This is where Jocheved is situated. She embodies the secrets of wisdom and folly, fixing the damage to the coupling of male and female which occurred after Adam and Eve ate of the Tree of Knowledge of Good and Evil. Sexuality and *Chokhma* are connected.

The Ba'al Shem Tov taught that anyone who can maintain a spirit of joy and can stay in *Chokhma* consciousness can bury their lusts and not be troubled by them. He often quoted this teaching from the book, *Brit Menucha*:

Simcha - Joy is also a place called Kivrot Hata'ava - The Burial Place of Lusts. Whoever has not reached the serenity of Kivrot Hata'ava has not seen light, or acquired wisdom. (Haderech 1) The Ba'al Shem Tov's grandson added in his book: I heard from my sainted grandfather, that Wisdom is also called Kivrot Hata'ava - the burial place of Lusts. Because, when a person cleaves to wisdom, all other desires disperse naturally. That's why the place is called the burial place of lusts, because, through wisdom he buries and disperses the power that lust exercised over him. (*Degel Machaneh Ephraim Bereishit*)

We read something similar in the writings of Maimonides:

And more than this, the sages said, 'Let him turn his mind and thoughts to words of Torah and his mind will expand with wisdom. Because lewd thoughts can only overwhelm a heart devoid of wisdom. About wisdom it is written, 'A loving doe and a graceful deer. Let her breasts satisfy you always, and be ever intoxicated with her love.' (Prov. 5:19) (*Yad, Hilchot Issurei Biah* 22:21)

In the Midrash we read:

These are the accounts of the Tabernacle, etc. and the copper of the *Tenufa* - Wave offering. (Ex. 38:29) Don't read it of the wave offering, but read it the copper of brides, for in the Greek they call brides *Ninfi* [*nymphs*]. We find that while the Israelites were enslaved to the Egyptians, who worked them with rigor, Pharaoh decreed that men and women should not sleep in one house together, so that they not have opportunity for

וקשה הא למדנו דעל פי רוב בבנין ההתפעל יתואר דברים שאינם כן כמו מתכבד, מתעשר ומתרושש וכמו שפרש"י (משלי י"ג ז') מתעשר - מראה עצמו עשיר ע"כ.

אלא כמו שתרגם ירושלמי (שם) ונסיבת רדידא ואתצמצמת ביה ע"כ.

שרבקה צמצמה את עצמה. ולא עלתה לה הצמצום כמו דאיתא במדרש (בראשית רבה פ"ה ז')

ותסר בגדי אלמנותה מעליה ותכס בצעיף, שתיים הם שנתכסו בצעיף תמר ורבקה ושתיים ילדו תאומים רבקה ותקח הצעיף ותכס, תמר ותכס בצעיף ותתעלף ע"כ.

ונ"ל שמה שבא יעקב אבינו למדת תפארת בא בזכות אמו שלא רצתה להסתכל בפני השכינה, שהי' פני יצחק פני שכינה כמו שהסברנו לעיל פרק א' במשנה ו' (ד"ה יחיד הוא) ובזכות שצמצמה את עצמה ותראה מתביט יצא בנה כשמש בגבורתו בחי' תפארת.

אחד בשבת בשנה: יום א' בחי' חסדי חסדים והתפשטות הרצונות שנוולדו ביום השבת בשעת המנחה, כדאיתא בזוה"ק (חלק ב' פ"ח:)

תא חזי, בכל שיתא יומי דשבתא כד מטא שעתא דצלותא דמנחה, דינא תקיפא שלטא וכל דינין מתעריין, אבל ביומא דשבתא כד מטא עידן דצלותא דמנחה, רעוא דרעוין אשתכח, ועתיקא קדישא גליא רצון דיליה, וכל דינין מתכפיין, ומשתכח רעוא וחידו בכלא, ע"כ.

והאי רצון דהיינו הרצון הפשוט מתפשט והולכת לתוך ששת ימי המעשה להשקות אותם מי רצון. וביום הראשון שיום השבת היא בהעבר אצלה, ועוד מתבשמת מאורה וקדושתה הוי' כולה חסדים.



פתיחה למשנה ז'

ואח"כ אות גמ"ל ומקומה בנתיב אשר בין ספירת חכמה לספירת חסד, וזאת בחי' יוכבד סוד החכמה והאולת היא תיקון הפגם בזיווג זכר ונקבה שאירע אחר שאכלו אדם וחיה מעץ הדעת טוב ורע. כדאיתא בספר ברית מנוחה (הדרך הראשונה) וז"ל

השמחה מקום קברות התאוה. מי שלא הגיע למנוחות מקום קברות התאוה לא ראה אור ולא השיג חכמה, ע"כ.

ובספ' דגל מחנה אפרים (פ' בראשית ד"ה ויאמר בא"ד) וז"ל,

שמעתי מאא"ז נשמתו עדין רבי ישראל בעל שם טוב שאמר שכתוב בספר ברית מנוחה (דף ז': דפוס וורשא תרמ"ד) שחכמה נקרא קברות התאוה כי כשאדם דבוק בחכמה ממילא כל התאוות בטלין ממנו ולכך נקרא קברות התאוה היינו שעל ידי החכמה הוא

intimacy and sex.

R. Shimon b. Chalafta said, 'What did the Jewish women do? They went down to draw water from the river, and the Holy Blessed One prepared schools of tiny fish that swam into their pitchers when the women dipped them into the river. The women sold part of the catch and bought wine with the proceeds. They cooked the remainder of the fish and went out to the fields and fed [wine and fish] to their husbands, [...] Once the couples had eaten and drunk their fill, the women took out their mirrors to look at themselves in it with their husbands. She said, 'I'm better looking than you.' He replied, 'Not at all. Look here, see how much better looking than you I am.' One thing led to another and thus they drew themselves into sexual arousal, and were fruitful and multiplied. God brought them to term immediately. Our sages disagree about the numbers. Some say that the women bore twins, others say they bore six offspring at a time. Others say they bore twelve at a time, while others say, six hundred thousand at a time. [...] Whatever the number, all sages agree the mirrors were responsible for the explosion of childbirths, as it is written, 'And all the land was filled with them. But the more they oppressed them the more they multiplied and the more they burst forth.' (ibid)

It was in the merit of the mirrors they shared with their husbands and used coaxed them into sexual desire which led to the hosts of offspring (despite the rigor with which the Egyptians worked them) that the hosts of Israel were eventually brought out of Egypt, as the verse describes it, 'For on this very day I brought your hosts out of the land of Egypt.' (Ex. 12:17) Later, when God commanded Moses to construct the Tabernacle, all of Israel assembled to donate towards its building. Some donated gold or copper, some donated precious stones and gems. Everyone was eager to donate something. The women said, 'What do we have that we can donate to the building of the Tabernacle?' They gathered and brought their mirrors and stood before Moses. When Moses saw the mirrors he was wrathful. He told Israel to take sticks and break the thighs of those women. 'What purpose do these mirrors have?' he demanded.

God said to Moses, 'Moses, why are you being contemptuous of these mirrors. They are the very mirrors that brought these hosts of Jewish children into being? Take them and use them to fabricate the copper basin and its pedestal for the Cohen - Priests to sanctify themselves.' It is written, 'And he made the basin of copper, and its stand of copper, out of the mirrors of the hosts of women who crowded before the entrance of the tent of meeting.' (Ex. 38:8) The word host is stressed again and again, to emphasize the hosts of Israel who were born due to the mirrors. The mirrors are called the Mirrors of the Hosts. That's why the verse says, 'And the Copper of the *Tenufa* - Wave Offering seventy hundredweight,' hinting at the Copper of *Ninfi* - Nymph Brides. God said, 'In this world you were donated to the Tabernacle which atones for you, but in the future I will atone for you and love you with willingness, as it is written, God says, 'I will cure them of their unfaithfulness, I will love them freely.' (Hos. 14:5) (*Tanchuma Pikudei* 9)

This Midrash deserves a comprehensive study. For our purposes, however, it will suffice to inquire: whose idea was it for the Jewish women to use the mirrors to arouse their husbands' desire, resulting in them being fruitful and multiplying? It was Jocheved in her wisdom. Subsequently, when the women brought the mirrors of the hosts to Moses, it was Miriam, Moses' elder sister who brought the mirror she had inherited from her mother, Jocheved. It was the mirror into which Jocheved and Amram, had looked together when they were being sexual. This was what provoked Moses so

מקבר ומבטל כח התאווה מעליו, ע"כ.

וכן איתא ברמב"ם (יד החזקה - הלכות איסורי ביאה כ"ב כ"א)

גדולה מכל זאת אמרו יפנה עצמו ומחשבתו לדברי תורה וירחיב דעתו בחכמה שאין מחשבת עריות מתגברת אלא בלב פנוי מן החכמה ובחכמה הוא אומר (משלי ה' י"ט) אילת אהבים ויעלת חן דדיה ירווך בכל עת באהבתה תשגה תמיד עכ"ל.

ואיתא במדרש (תנחומא פקודי ט') וז"ל,

אלה פקודי המשכן וגו' ונחשת התנופה ונחשת הכלות שכן בלשון יון קורין לכלה נינפי אתה מוצא בשעה שהיו ישראל בעבודת פרך במצרים גזר עליהם פרעה שלא יהיו ישנים בבתיהן שלא יהיו משמשין מטותיהן

אמר רבי שמעון בר חלפתא מהו היו בנות ישראל עושות יורדות לשאוב מים מן היאור והקב"ה היה מזמין להם דגים קטנים בתוך כדיהן והן מוכרות ומבשלות מהן ולוקחות מהן יין והולכות לשדה ומאכילות את בעליהן שם שנא' (שמות א') בכל עבודה בשדה משהיו אוכלין ושותין נוטלות המראות ומביטות בהן עם בעליהן זאת אומרת אני נאה ממך וזה אומר אני נאה ממך ומתוך כך היו מרגילין עצמן לידי תאוה ופריין ורביין והקב"ה פוקדן לאלתר רבותינו אומרין

יש מהן יולדות שנים בבת אחת וי"א ששה בכרס אחד וי"א שנים עשר בכרס אחד וי"א ששים רבוא מי שאומר שנים דורש פרו וישרצו מי שאומר ששה פרו וישרצו וירבו ויעצמו במאד מאד הרי ששה מי שאומר שנים עשר פרו שנים וישרצו שנים כו' הרי שנים עשר מי שאומר ששים רבוא שכתוב בדגים ישרצו המים וכאן כתוב וישרצו וכל המנין האלו מן המראות וכתוב בהן ותמלא הארץ אותם (שם)

וכאשר יענו אותו כן ירבה וכן יפרוץ בזכות אותן המראות שהיו מראות לבעליהן ומרגילות אותן לידי תאוה מתוך הפרך העמידו כל הצבאות שנאמר (שם י"ב) יצאו כל צבאות ה' מארץ מצרים ואומר הוציא ה' את בני ישראל מארץ מצרים על צבאותם (שם)

יון שאמר לו הקדוש ברוך הוא למשה לעשות את המשכן עמדו כל ישראל ונתנדבו מי שהביא כסף ומי שהביא זהב או נחשת ואבני שוהם ואבני מלואים הביאו בזריזות הכל אמרו הנשים מה יש לנו ליתן בנדבת המשכן עמדו והביאו את המראות והלכו להן אצל משה

כשראה משה אותן המראות זעף בהן אמר להם לישראל טולו מקלות ושברו שוקיהן של אלו המראות למה הן צריכין

א"ל הקב"ה למשה משה על אלו אתה מבזה המראות האלו הן העמידו כל הצבאות הללו במצרים טול מהן ועשה מהן כיור נחשת וכנו לכהנים שממנו יהיו

greatly; he could still perceive the impression their sexual desire had made in the mirror. He could see the sexual foreplay of his parents, which resulted in his conception. No one is quite ready to deal with their parents' sexuality. Moses did not realize that not everyone can see the residue of every previous viewer when looking into a mirror, even after a gap of eighty years. That was why pushed the mirrors away so indignantly.

God, however, explained to Moses that there are fundamentals of great power and vital importance that the Jewish People need for their growth, but which were not necessarily given to Moses. God told Moses to take those mirrors and make them into the copper basin from which the Priests would wash their hands. The hand-washing ritual is symbolic of the desire to be relieved of the burden of Self. This is called *Siluk Negia* - Divestment of Partiality or Bias to the Self. (see The Kabbalist Haggadah p.p 34) By making the basin out of instruments of lust, God taught Moses, lust is like water; it can cleanse the body provided a person wipes himself dry, and does not try to hold onto the wetness. This is the secret of true *Chokhma*, to express one's lust and move on without being sullied by it. (Endnote 25)

Water hints at desire because desires themselves are like water which cleanses as it passes over and through a person; desires can purify a person provided he or she does not try to hold onto them.

There is point worth noting in the Midrash. The idea that there were women who gave birth to 600,000 at a time. There is a similar Midrash:

Rebbe sat and taught, but his audience slumbered. He tried waking them, saying, 'A single woman in Egypt had 600,000 children in one belly.' There was one student there named R. Ishmael b. R. Yosi who asked, 'Who could that be referring to?' Rebbe answered, 'Jocheved, it was she who gave birth to Moses who was the equivalent of 600,000 souls of Israel. (Cant. *Rabba* 4:2)

Now, the Mirrors of Hosts the women brought to the opening of the tent hint at Moses who could be seen in the mirror that Amram and Jocheved peered into, with the intention to conceive Moses, who was the equivalent of the entire 600,000 Israelites who were later counted in the census. And so, God assured Moses, even if the Priests were to look into the mirrors while sanctifying themselves from the Copper basin before performing their Temple Service and catch a glimpse of all the lust and desire still present in the copper from the original mirrors, no harm would befall them. On the contrary, this is precisely the fixing that Jocheved performed, when she repaired some of the damage caused by Adam's sin and his subsequent loss of intimacy with Eve. We read in the Midrash:

It is written, 'And Adam again knew his wife.' (Gen. 4:25) this teaches that Adam had extra lust added to his lust. In the past when he wasn't was looking at her he had no lust, now whether looking at her or not, he had lust. (Gen. *Rabba* 23:5)

After being separated from Eve for one hundred and thirty years, sitting in a river and spawning demons, Adam was no longer capable of going back to Eve, to woo and

מתקדשין הכהנים שנאמר ויעש את הכיור נחשת ואת כנו נחשת במראות הצובאות אשר צבאו באותן המראות שהעמידו את כל הצבאות האלה לפיכך כתיב ונחשת התנופה שבעים ככר נחשת הכלות

אמר הקב"ה בעוה"ז נתנדבתם למשכן שהוא מתכפר עליכם ולעתיד לבא אני מכפר עליכם ואוהב אתכם נדבה שנאמר (הושע י"ד) ארפא משובתם אוהבם נדבה אמרו אין לנו לא משכן לא מקדש תהא לפניך תפלת פיננו נדבת המשכן אמר דוד נדבות פי רצה נא ה' (תהלים קי"ט) ע"כ.

והנה המדרש הזה ראוי לו פירוש ארוך ונכבד. ולצרכינו דע כי העצה היעוצה לנשים ליטול המראות להביט בהן עם בעליהן וכו' שמתוך כך היו מרגילין עצמן לידי תאוה ופריץ ורביץ וכו', זו היתה עצת יוכבד ומחכמתה.

וכשהביאו הנשים למשה את המראות הצבאות הביאה גם מרים אחות משה אותה מראה שבה הביטו עמרם ויוכבד ושנתחממו וחמדו בה. ועל זה זעף משה שעוד היה נרשם בהמראה התאוה שלאביו ואמו בשעת זיווגם שממנו נולד משה עצמו.

ולא הביץ משה שאין לכל אדם עינים כאלו להביט ולראות במראות עוד מה שנרשם בהם לאחר שמונים שנה וכו'. ודחפם בשתי ידיים.

אולם הסביר לו הקב"ה שיש יסודות עצומות ועמוקות נכבדות וחשובות שמוכרחים כלל ישראל להם שלא נתנו למשה, וזה סוד סילוק נגיעה שעליה מרמזת הכיור וכונו, כמו שביארתי בפירושי להגדה של פסח (סימן ורחץ) עיי"ש. שהתאוה היא כמו המים המטהרים ומנקים את הגוף רק ובלבד כשהאדם מנגב עצמו מהמים ואינו אוהז ומחזיק בהם. וזה ענין סילוק נגיעה.

וכעין זה איתא בספ' מי השילוח (חלק א' פ' תשא)

ורחצו ידיהם ורגליהם. ענין רחיצת הכהנים מהכיור הוא ענין סילוק והסרת נגיעה, כי רחיצה מורה ע"ז כמ"ש אצל עגלה ערופה ורחצו זקני כו' ואמרו ידינו לא שפכו כו' והוא שאמרו שאין להם שום נגיעה וחלק בזה המעשה, וגם הכהן העובד הוצרך לרחיצה היינו שיסיר נגיעתו ומבטל דעתו ורצונו נגד רצון הש"י היינו שאינו עובד רק מה שהש"י חפץ, וכן אשר נצטוינו לטול ידינו שחרית וקודם סעודה הוא ג"כ קודם שיתחיל האדם לעסוק בצרכי הגוף צריך תפלה להש"י באם שיבא לידו דבר מעניני עוה"ז שהוא ח"ו נגד רצון הש"י אז הוא מבקש מהש"י שיטול ויסיר את תאוותו מזה ואף גם בדבר היתר נמצא ג"כ טוב והיפכו כי באם יאכל האדם דבר היתר וילך אח"כ בכח הזה ויעשה עבירה אז נגלה הדבר כי לא קבל כח הטוב שבזה הדבר, וע"ז הוא הרחיצה שהוא תפלה להש"י שבכל דבר לא יקבל רק כח הטוב שנמצא כי נחלה הבאה לו לאדם ממקום אחר מתנה עליה שלא ירשנה, ולזה קבעו לומר פרשת הכיור קודם התפלה וקודם פרשת הקרבנות היינו שלא נתפלל רק על מה שהש"י חפץ, עכ"ל.

והנה כלל גדול בספר יצירה כי המים מרמזים לתאוה ותשוקה. שהתאוות עצמם הם מים

remarry and be intimate with her, because he was so changed and damaged by his long separation. Just as there is the concept of natural and unnatural sex for a woman, so, similarly there is natural and unnatural sex for a man. There is sexual lust which comes naturally from the body, from a man's limbs, his endocrinal system and his proximity to a woman - such natural lust is a sign of a body's health and fitness. As Maimonides writes:

If a man wishes to live a good life, he should not have sexual relations except when his body is in the right state to do so, when it is healthiest and strongest; when his sexual arousal persists whether he pays attention to it or turns his mind to other matters, when his limbs below his loins all feel heavy, when he can feel heaviness and pressure in his scrotum and his body temperature rises. Then is the proper time for sex, and the man owes it to his continued good health to take care of his body's need. (*Yad, Deoth* 4:19)

However, there is another, less wholesome sexuality, an arousal that springs from the mind, from sexual fantasy and the imagination. It goes from the mind to the rest of the body, forcing the endocrine system to collude in physical arousal. This second type of sexuality is the result of Adam's separation from Eve and his splitting of the sex act from intimacy, human interaction and dialogue over a period of one hundred and thirty years. It is the opposite of *Simcha* - Joy, for he who dwells without intimacy dwells without joy. It is sex without laughter or levity. Not only did Adam pollute and corrupt his capability for intimacy, but he then returned after one hundred and thirty years of separation, with his new-found capability for psycho-sexual arousal, and gave it to Eve. He gave her his experience and made her a receptacle for his sexual fantasies and the arousal he found in the mind. No wonder the Torah records that idolatry was invented as a substitution for the worship of God in this same period, as it is written in the very next verse, 'And Seth, he also gave birth to a son he name Enoch. That's when people began to call on other gods.' (Gen. 4:26)

For Seth was born with the same proclivity Adam showed. The word *Gam* - Also, always comes to teach us something added. Seth also had lust added to his lust. Seth, too, preferred fantasy over reality. So he found it easy to objectify God and his relationship to the Divine, to see God as the product of his imagination rather than the begetter of it. This is what Jocheved came to fix. Using the Mirrors of Hosts, she showed Amram how to simultaneously look at her *and* at himself. She said, 'See with your own eyes we are one, together, not distinct entities but part of a single, matched, pair of souls in union. Don't allow that separation to come between us again and damage our intimacy, don't allow your mind to arouse your body, make sure it is a body experience.' This is the meaning of the verse, 'Only, guard yourself, and protect your soul exceedingly, lest you forget the things your eyes have seen.' (Deut. 4:9) A person has to take custody of those things he sees; to own them and not to allow himself to be led astray by the power of the fantasy and imagination that can damage his capacity for sacred intimacy. This is how he guards his soul from harm.

Jocheved thus opens the pathway between *Chokhma* and *Chesed*.

שיכולים לטהר את האדם עם ישתמש במ לנקיון ולא יאחוז בהם ח"ו כקנין הגוף, בחי' סילוק נגיעה וניגוב ידיים. כי עם לא ינגב ידיו היטב מן הרטיבות עוד ילוכלכו יותר כי נכשרים על ידי המים לקבל טומאה וזוהמא יתירה.

ועוד הערה אחת במדרש, רבותינו אומרים יש מהן יולדות שנים בכת אחת וכו' וי"א ששים רבוא דכתיב ישרצו המים וכו', וכן איתא במדרש (שיר השירים רבה ד' ב')

רבי היה יושב ודורש ונתנמנם הציבור בקש לעוררן אמר ילדה אשה אחת במצרים ששים רבוא בכרס אחת והיה שם תלמיד אחד ורבי ישמעאל ברבי יוסי שמו אמר ליה מאן הות כך אמר ליה זו יוכבד שילדה את משה ששקול כנגד ששים רבוא שהם כל ישראל וכו' עיי"ש.

ומראות הצובאות שהביאו פתח האהל מרמזו למשה עצמו שהיה במראה שהביטו בו עמרם ויוכבד ככוונה להוליד למשה שהוא בעצמו בחי' ששים רבוא צבאות דייקא. ואמר לו הקב"ה שאפילו אם יביטו הכהנים שמקדשים ידיהם ורגליהם קודם העבודה ויראו כל התאוה והחשק ההוא שעוד רשום במראות הכיור וכו' לא יזיק להם. אדרבה זו היא התיקון שתקנה בו יוכבד את חטאו של אדם הראשון שפירש מחוה כל אותם ק"ל שנה והוליד רוחין וכו'.

ואיתא במדרש (בראשית רבה כ"ג ה') כתיב (בראשית ד' כ"ח)

וידע אדם עוד את אשתו נתוסף לו תאוה על תאוה לשעבר אם לא היה רואה לא היה מתאוה עכשיו בין רואה בין שאינו רואה הוא מתאוה רבי אבא בר יודן בשם רבי אחא רמז למפרשי ימים שיהיו נזכרים את בתיהם ובאים, ע"כ.

אחר ק"ל שנה שפירש אדם מחוה אשתו וישב בנהר והוליד רוחין וכו', כבר לא היה אפשר לו לאדם לחזור לפקוד את אשתו ולהיות אצלה כי כבר השתנה טבעו לגמרי. וכמו שיש באשה בחי' כדרכה ובחי' שלא כדרכה כן יש באיש שתי בחי' הללו.

יש תאוה שבאה לו בדרך טבעי מתוך איבריו כמו שמבואר בדברי הרמב"ם (יד החזקה - הלכות דעות ד' י"ט)

צריך אדם להזהר בדבר זה אם רצה לחיות בטובה ולא יבעול אלא כשימצא גופו בריא וחזק ביותר והוא מתקשה הרבה שלא לדעתו ומסיח עצמו לדבר אחר והקישוי בו כשהיה וימצא כובד ממנתו ולמטה וכאלו חוטי הביצים נמשכים ובשרו חם זה צריך לבעול ורפואה לו שיבעול ע"כ.

ויש תאוה שבאה לו שלא כדרך הטבע, והוא תאוה שבא לו מתוך הרהוריו דווקא, שירד מן המחשבה שבמוח אל הגוף, והאברים נמשכים אחר המחשבה, וזו היא הזוהמא הבסיסי שבא לו לאדם הראשון על ידי פרישתו מחוה ק"ל שנה, והיא היפך השמחה כיון שדר בלי שמחה, כדאיתא בגמ' (יבמות ס"ב:): אמר רבי תנחום א"ר חנילאי כל אדם שאין לו אשה שרוי בלא שמחה וכו'.

Mishna 7

HE ENTHRONED THE LETTER *GIMEL* AND TIED A CROWN TO IT, COMBINING THEM WITH ONE ANOTHER AND FORMING SUN IN WORLD, MONDAY IN YEAR, AND RIGHT NOSTRIL IN THE SOUL.

Enthroned the letter *Gimel*: This is the pathway between *Chokhma* and *Chesed*, Fig. 4:1, the levels of Jocheved - mother of Moses and Aaron - who fixed the one hundred and thirty years of separation between Adam and Eve, during which time Adam gave birth to 600,000 souls without real lives or bodies (Eruvin 18b). We read in the Talmud:

Where is there a hint to Moses in the Torah? It is written, 'And God said: My spirit shall not remain in man for ever, *Beshagom* - Because he is also flesh, and his days shall be a hundred and twenty years.' (Gen. 6:3) The word *Beshagom* - Because He Is Also, has the gematria of the word *Moshe* - Moses. (*Chulin* 139b)

Jocheved gave birth to 600,000 *Cheseds* in one go, at the level of *Creatio ex Nihilo* - Something from Nothing. This right side of the Tree of Life refers to the past, thence she fixed the past. As we learn in the *Tikunei Zohar*:

It is written, *Mah Shehaya Hu Sheyhiye* - 'That which has been is that which will be.' (Eccl. 1:9) *Mah Shehaya Hu* is a notariqon spelling the word **Moshe** - Moses. (Tikun 69, 111b)

Sun in World: From this reading in the Zohar it is clear that the purpose of the Sun is to heal the past:

It is written, 'But to you who fear My Name shall the sun of righteousness dawn with healing in its wings. You will go out, and frolic like barnyard calves.' (Mal. 3:20) Come and see what light God has prepared to shine for the Jewish People, that very sun which God hid on the day the world was created, to prevent the wicked from enjoying its light. As it is written, 'Wicked people are deprived of their light,' (Job 38:15) for that is the light God that hid. When Light was first created, it shone from one end of the world to the other. But, as God looked into the future and saw the generation of Enoch, the generation of the Flood and the generation of the Tower of Babel, and all those sinners, He hid that light. Then Jacob came into the world and struggled with that great Angel of Esau who smote him on his thigh and damaged it, so that Jacob was limping. What does the text say immediately afterwards? 'And the sun shone for him.' (Gen. 33:18) What sun was that? It was the hidden sun, because it is the sun which heals Jacob of his infirmity. So, he was healed by that sunshine, as it is written, 'And Jacob arrived *Shalem* - Whole.' (ibid. 33:18) Jacob was whole in body, because he was healed. This is the sunshine God has prepared for the Jewish People, as it is written,

ולא די בזה שטימא את עצמו בק"ל שנה כנ"ל אלא שאחר כל זה בא וטימא את אשתו במחשבותיו והרהוריו וברצונות שבאו לו בבלבול המוח ממקום אחר.

ודייקא באותו תקופה פרצה עבודת הככבים ומזלות בעולם דכתיב (בראשית ד' כ"ז) ולשת גם הוא ילד בן ויקרא את שמו אנוש אז הוחל לקרא בשם ה' וגו', ופי' שנתחדשה עבודת אלילים כדאיתא במדרש (בראשית רבה כ"ג ז') אז הוחל א"ר סימון בג' מקומות נאמר בלשון הזה לשון מרד אז הוחל לקרוא בשם ה' וכו' עיי"ש.

כלומר שגם לשת היה אותו בחי', כי אתין וגמין רבוין הן, דהיינו אותו תאוה שנתוסף לו לאדם נתוסף לו לשת, לכן היה בניקל לו לחשב מחשבת פיגול דהיינו עבודה שהיא חוץ לתחום וחוץ לזמן.

ועל זה באת יוכבד על התיקון, על ידי מראות הצובאות כמובא במדרש לעיל. שאמרה אל עמרם הסתכל עלי במראה וגם תראה את עצמך יחד עמי, ותראה בעיניך שנינו יחד כאחד המאוחד ולא כאישים נפרדים, ולא יהיה לך עוד תאוה אחת במוח ואחת בגוף, כד"א (דברים ד' ט') רק השמר לך ושמר נפשך מאד פן תשכח את הדברים אשר ראו עיניך וגו'. שישמור ראיתו ולא יציית למחשבתו כלל ובזה יזכה לשמור את נפשו, ודו"ק.

וזו היא הנתיב בין חכמה לחסד. (ועיין לעיל פרק ג' משנה ד' ד"ה בשנה)

משנה ז'

המליך אות גמ"ל וקשר לו כתר וצרפן זה עם זה, וצר בו חמה בעולם, ושני בשבת בשנה, ואף ימין בנפש.

המליך אות ג': זו הנתיב שבין חכמה לחסד. בחי' יוכבד אם משה ואהרן שתקנה ק"ל שנה שפירש אדם הראשון מחוה אשתו והוליד אדם ששים רבוא לילין ושדים (עירובין י"ח:), בשגם הוא בשר הוא משה כדאיתא בשילהי חולין (קל"ט:). והולידה יוכבד ששים ריבוא חסדים בכרס אחד בחי' יש מאין.

וסוד ימין היא סוד העבר, לכן תקנה את העבר מ"ה שהיה כבר, כד"א (קהלת א' ט') "מה ש"היה" הוא שיהיה ר"ת משה, כמבואר בתיקון"ז (תיקון ס"ט קיא:).

אות גמ"ל: ע"פ המדרש (פרקי דרבי אליעזר בראשית י"ב)

מה עשה סמאל לקח כת שלו וירד וראה כל הבריות שברא הב"ה בעולמו ולא מצא בהם חכם להרע כנחש שני' והנחש היה ערום והיה דמותו כמין גמל ועלה ורכב עליו, עכ"ל.

וכן איתא בשלהי ספר הבהיר (פרק ר') ירד [סמאל] עם כל חיילותיו וביקש לו

‘But to you who fear My Name shall the sun of righteousness dawn with healing in its wings.’ (Mal. 3:20) What is meant by the expression ‘sun of righteousness’? It is the sunshine which healed Jacob; that heals with its wings, for it has the power to heal all ills. [This sun] will be needed when the Jewish People rise from the dust, how many halt and lame, how many blind will there be among them? So, God will cause the sun to shine upon them to heal them; while idol worshippers will be burned by that same sun. But for the Jews, it will be as it is written, ‘Then your light will break through like the dawn, and you will heal quickly. Your righteousness will go ahead of you, and the glory of God will gather you.’ (Isa. 58:8) (Vol. I 203b)

Monday in Year: Monday is the second day after Sabbath.



Preface to Mishna 8

Next is the letter *Daleth* which is the pathway between the Sephirot of *Binah* and *Gevurah*. Fig. 4:2. This is where Ruth the Moabite is situated. In the writings of the R. Luria we read:

All the holy souls born to the royal House of David, all the way to the Messiah, were already included within Ruth, as is well known. They were mixed together with the *Klippoth* - Husks and were not selected until Ruth became a Jewess. She contained them all. (*Sha'ar Hapsukim - Vayera*)

The R. Luria introduced the concept of *Klippoth* - Husks, saying that all the souls of the House of David were mixed up with these shells or husks. What are husks? There are fruits, like the grape, that grow and can be eaten as they are. And there are some like the walnut, which grow inside a wooden-like shell under a leather-like cover. The shell protects the growing fruit. The same is true on a spiritual level. Some souls come into this world unencumbered, while others are clothed inside tough shells and have to be cracked open in order to be seen. Many of the souls that were originally inside Adam, and that he ejaculated without joy or intimacy, had problems finding joy and intimacy for themselves. When those souls are born into human beings, those people have difficulty being joyful and intimate.

The greatness of Ruth can only be appreciated with a deeper understanding of the concept of death and dying. R. Simcha Bunim of P'shischa explains it thus:

Before his sin Adam was so caught up in his perception of God and Godliness, he was not aware of himself as a thinker or perceiver. This was a continuous state for Adam; his entire life; his being and all his senses were continuously focused and wrapped in contemplation and appreciation of God. This is the goal for every *Tzadik*, to be so focused, even if only for a short moment. This state is really a state of being in the *Ain* - Nothing from which Adam fell after he sinned. He became aware of his own perception. This is the meaning of God's saying, 'Behold man has become *like* one of

בארץ חבר כמותו, ומצא הנחש, והיה לו דמות גמל ורכב עליו, והלך לו אל האשה וכו'.

(ועיין לעיל בפתיחה לפרק ב') ובאת יוכבד לתקן הקלקול שגרם הנחש בחי' גמ"ל.

חמה בעולם: איתא (זוה"ק חלק א' ר"ג:): (מלאכי ג' כ')

וזרחה לכם יראי שמי שמש צדקה ומרפא בכנפיה, תא חזי זמין קב"ה לאנהרא לון לישראל, ההוא שמשא דגניז קב"ה מיומא דאתברי עלמא, (דגנז קב"ה) מקמי רשיעי דעלמא, כמה דכתיב (איוב ל"ח ט"ו) וימנע מרשעים אורם, וההוא נהורא גניז ליה קב"ה, דכד נפק בקדמיתא הוה נהיר מסייפי עלמא ועד סייפי עלמא, כיון דאסתכל בדריה דאנוש ובדריה דמבול ובדריה דהפלגה ובכל אינון חייביא, גניז ליה לההוא נהורא. כיון דאתא יעקב ואתדבק בההוא ממנא רברבא דעשו, ואכיש ליה בירכא דיליה והוה נכי, כדין מה כתיב (בראשית ל"ב ל"ב) ויזרח לו השמש, מאן שמש, ההוא שמשא דגניז, בגין דאית ביה אסותא לאתסאה ליה מארכובתיה, ולבתר אתסי בההוא שמשא, דכתיב (שם ל"ג י"ח) ויבא יעקב שלם, שלם בגופיה דאתסי. ועל דא זמין קב"ה לגלאה ההוא שמשא ולאנהרא ליה לישראל, דכתיב וזרחה לכם יראי שמי שמש צדקה, מאי שמש צדקה, דא שמשא דיעקב דאתסי ביה, ומרפא בכנפיה, דבההוא שמשא יתסון כלהו, בגין דהא בזמנא דיקומון ישראל מעפרא כמה חגרין וכמה סומין יהון בהון, וכדין קב"ה ינהיר לון ההוא שמשא לאתסאה בה, דכתיב ומרפא בכנפיה, וכדין יתנהיר ההוא שמשא מסייפי עלמא עד סייפי עלמא, ולישראל יהא אסותא, ועמין עעכו"ם ביה יתקדון, אבל לישראל מה כתיב (ישעיה נ"ח ח') אז יבקע כשחר אורך וארוכתך מהרה תצמח והלך לפניך צדקך כבוד יהו"ה יאספך, ע"כ.

ומוכח שיסוד השמש היא לרפאות את העבר.

שני בשבת בשנה: חמה בחי' חום הבאה מן האור ולא האור עצמה, בחי' שני.



פתיחה למשנה ח'

ואח"כ אות דל"ת ומקומה בנתיב אשר בין ספירת בינה לספירת גבורה, וזאת בחי' רות המואביה, והנה איתא בכתבי האריז"ל (שער הפסוקים, פרשת וירא)

כל הנשמות הקדושות של מלכות בית דוד, עד המשיח, כלם היו כלולות ברות כנודע, וכולם נתערבו בקליפות, ולא נתבררו משם, עד שנתגיירה רות, ובה היו כלולות כלם ע"כ.

ונ"ל לבאר קצת ענין זה ואיך נתערבו הנשמות בקליפה בחטאו של אדם הראשון אבאר קודם ענין המיתה בכלל. ידועים הם דברי הר"ר שמחה בונם מפרשיסחא בענין גדלות אדם הראשון קודם החטא, (בספ' קול שמחה - פרשת בראשית ד"ה הן האדם היה כאחד ממנו וכו')

us,' (Gen. 3:22) because prior to his sinning, Adam had been at the level of *one of us*, not merely *like* one of us. Now Adam was, in a sense, split into two; conscious and aware of consciousness. (*Ramatayim Tzofim - Rabba* 3:10) (Endnote 26)

Before the sin Adam did not know that he knew, nor was he aware that there exists such a thing as knowing. Because Adam was still included within the original Sefhira of *Chokhma* at the level of *Ain* - Nothing, at the level of 'He is in one.' (Job 23:13) After sinning, Adam could not avoid being aware of his awareness and knowing what he knew. He went from being totally integrated and unified to having a split in his awareness, now he could only be '*like* one of us' and not 'one of us'. And, R. Bunim adds, 'The verse continues, 'Now, lest he stretch out his hand and eat also from the Tree of Life,' what this suggests is that now Adam is conscious of Life as something added, something *also*, secondary to conscious awareness and knowledge. Adam's primary consciousness is not of being alive, but of thinking. Now, should Adam live forever he will never, ever return to that state of *Ain* - Nothing, where, 'He is in one.' He will never again reach the state of awareness of God without awareness of Self dragging at his consciousness. For so long as a person knows that he is in a state of *Da'at*, that he is an active intelligence, he cannot reach the state described in Mishna 9, (the level of Tamar) where he allows his body to ignore his intellect altogether. As we read in the *Mei Hashiloach*:

Frankly, what is rational man and what can he possibly achieve through his own intellect and with his own thoughts? On the other hand, what a person does with his natural inclination, his instincts, is being done with the power that God put in him. This is where Ben Zoma made his mistake, in perceiving a big gap between them [the water above and the water below Heaven]. So, in the future when God demonstrates how everything that happened came from Him, it will be apparent that there never was a separation between the waters above and the waters below. (Appendix - *Emor*)

After Adam's sin, *Oneg* - Pleasure and *Nega* - Plague became inseparably linked and cannot always be distinguished from one another. When contemplating of God's Oneness, a person always knows that he is experiencing bliss, yet that awareness drastically interferes with the bliss. He never reaches the level of *Ain* - Nothingness, to forget himself and his sensations of pleasure. When a person is aware of his own sensations then there is still a 'firmament' separating upper waters from lower waters. This is what is Evil about the Tree of Knowledge of Good and Evil, that we can not completely distinguish between Good from Evil without physical death being involved somehow. So, death is not a punishment, it is the fixing of the consequence of eating of the Tree of Knowledge. For it is only through dying that one is able experience of the Oneness again. But when the Messiah comes the world will be filled with knowledge as the water covers the sea, (Isa. 11:9) because the spreading outwards of *Da'at* will happen in a way that does not increase the damage. This is the meaning of the Talmudic dictum 'David King of Israel lives on forever,' (*Rosh Hashana* 25a) because David does not have anything of Adam's sin in him; his life is a fixing of Adam's sin. And so, the Mes-

ועתה פן ישלח ידו ולקח גם מעץ החיים ואכל וחי לעולם, (בראשית ג' כ"ב) האור החיים הקשה, למה לא אכל אדם תחילה מעץ החיים. ועוד, מה לשון גם, וכמה דקדוקים.

אכן נראה לפרש, כי הנה עיקר בריאת כל העולמות הוא האדם. שהבורא ברא את העולם בחכמתו וברא גם כן אדם שיתבונן האדם במעשה הבורא ויראה גודל חכמתו לאין שיעור ולאין ערך, וישבח ויפאר וירומם וינשא למי שברא כל אלה. ומקודם החטא היה אדם מתבונן בכל עת ובכל רגע. והיא התיחדות החכמה בנפש, שכל חלקי הנפש היו מתבוננים בחכמת השם יתעלה.

ונמצא, שגם ידיעה לא היה לו. כי כל עצמות הנפש היה מלוכש בהתבוננות הזו בכל עת ורגע. אכן אחר החטא, אף שאדם יכול להתבונן לפעמים בגדולת השם, אין זה בתמידות. ומוכרח שיהיה לו ידיעה מזה התבונה שהוא יודע שהוא מתבונן. וזה פירוש, הן האדם היה כאחד ממנו, רצונו לומר, כאחד בפני עצמו שהוא יודע מההתבוננות הזו.

ועתה פן ישלח ידו ואכל גם מעץ החיים. פירוש, עץ החיים הוא הטפל אליו, ואכל, היינו גשמיות (וחי לעולם - היינו רוחניות). ויהי התערובות טוב ברע שלא יפרד לעולם. ודברים אלו עמוקים ואי אפשר לפרש יותר, ע"כ.

ומסביר דבריו בספ' רמתיים צופים (בא"ר פרק ג' אות י') וז"ל,

הענין, כמו ששמעתי מאדמו"ר ז"ע על הפסוק הן האדם היה כאחד ממנו כו'. לפי שקודם החטא היה תמיד דבוק בהשגת אלקות כ"כ, עד שלא היה יודע ומרגיש שהוא המחשב ומשיג. והיה זה בלי הפסק כלל, וכל חיותו וחושיו היה מלוכש בזה תמיד בלי הפסק. וכל עבודת הצדיקים להגיע לזה המדרגה עכ"פ איזהו זמן. ונמצא, זה המדרגה היה באמת מדת 'אין'. ואחר החטא נפל מזה, והרגיש שהוא משיג.

וזה פירוש 'כאחד ממנו', כי מקודם היה אחד ממש ועתה נעשה כשנים. ולשון 'ממנו' הוא לשון מעצמו. כמ"ש מציל עני מחזק ממנו, וכמ"ש חז"ל (סוטה פ"ז) על הפסוק כי חזק הוא ממנו - מעצמו. כי אמרו אין בעה"ב יכול להוציא כליו. ו'אכל', היינו גשמיות. 'וחי לעולם' היינו רוחניות. ויהיה תערובות טוב ורע.

ומשיח יהיה במדרגה הנ"ל, כמו קודם החטא. וזה פירוש שם אדם קודם החטא, היינו לשון רעיון ומחשבה. והנה בקהלת מהביל הכל ובשה"ש היפוך מזה.

וכל הצדיקים אינם יכולים להיות בשני המדרגות יחד, אך משיח יהיה לו שני המדרגות בלתי הפסק רגע, שהוא מדת 'אין'. ויהי מחבר עולם התחתון לעולם העליון בלי הפסק, עד כאן דבריו הקדושים. ולעוה"ב יהיה כל הצדיקים בבחינה זו. ודהמע"ה שהיה תיקון החטא של אדה"ר כמ"ש דוד מלך ישראל חי וקים כנ"ל, זכה להאיר

siah scion of the House of David contains within himself both awareness and unawareness of self at the same time, for he will have reached the level of *Ain* - Nothingness, and will be able to connect Heaven and Earth without a gap.

In the Midrash we learn:

The verse says 'God saw all that He had made, and behold, it was very good.' (Gen. 1:31) Now, 'behold it was good,' refers to the Angel of Life, while 'behold it was *very* good,' refers to the Angel of Death.' (Gen. *Rabba* 10:9)

With this Midrash we can understand what Boaz told Ruth when she came and lay next to him in the barn and disclosed herself to him, 'Remain this night, and when morning comes, if he will redeem you, good; he will redeem. But if he does not wish to redeem you, then redeem you will I, God Lives.' (Ruth 3:13) Boaz could simply have said, 'If he redeems you, good,' why add the phrase, 'he will redeem'? Boaz understood that the affair of Ruth was something pivotal upon which the future of the whole world would turn. He knew that Ruth the Moabite contained within her all the souls and holy sparks that have the ability to fix the world until death is swallowed forever (Isa. 25:8). This explains the phrase, 'If he will redeem you, good; he will redeem,' meaning, If my brother so-and-so will redeem you, he will only be able to redeem the Good representing the Angel of Good. He does not have the power to redeem the Very Good, the Angel of Death, because this secret belongs at the level of *Anochi Chai YHVH* - I, God Live. Much of the greatness of the Kings of the House of David comes to them because they are descended from Ruth the Moabite.

The Book of Ruth describes the return of Naomi and Ruth, her daughter-in-law to Bethlehem. People greeted them, asking, is this Naomi? 'She told them, 'Don't call me Naomi, call me *Mara* - Bitter, for *Shadai* has made me very bitter, indeed.' (Ruth 1:20) Naomi did not understand that Ruth is the sweetening of even the bitterest experience, like the *Charoseth* which balances the bitter *Maror* at the Passover Seder.

Maror - Bitter Herbs, has the same gematria as *Mavet* - Death, 446. *Charoseth* has the gematria of *Ruth Chayim* - Ruth & Life, 674. Naomi was not aware there was something so extraordinary hidden within the soul of Ruth, until Ruth encountered Boaz in the Field of the Harvesters (Ruth Ch. II), whereupon Naomi got hints of the fixing which might be brought about through their marriage, that perhaps there might be a *Tikun* - Fixing of the life and death of her husband and two sons. It is written, 'Naomi said to her daughter-in-law, 'Blessed is he to God, who has not abandoned his Loving-kindness with the living or the dead.' (ibid. 2:20) What Naomi did not yet know was that Ruth was going to be the fixing of all death in general.

Ruth, herself, knew full well that the real mystery of the *Maror* and *Charoseth*, representing Death and Life respectively, can only be understood after it has been chewed and tasted until the last of its bitter particles turn to sweetness in the mouth. As we read in the kabbalah writings of R. Luria. (*Shaar Hakavanot* - *Pesach* 12) (Endnote 27)

Charoseth symbolizes clay. Clay is a metaphor used from the opening of Genesis. The verse which says that Adam was expelled from the Garden of Eden (Gen. 3:24)

פניהם בהלכה כמ"ש (סנהדרין צ"ג) וה' עמו, היינו בלי הפסק כנ"ל, ע"כ.

והענין הוא שאדם הראשון קודם החטא לא היה יודע שהוא יודע ושיש מושג של ידיעה ושאפשר לדעת כלל, כי היה עוד נכלל בחכמה עילאה בחי' אין, בחי' והוא באחד דייקא. ואחר החטא היה מוכרח שיהיה לו ידיעה מזה התבונה שהוא יודע שהוא מתבונן, בחי' והיה כאחד דייקא בכ"ף הדמיון.

וזה שאמר הר"ר בונם פי' ועתה פן ישלח ידו ואכל גם מעץ החיים. פירוש, עץ החיים הוא הטפל אליו ע"כ,

שתהיה הרוחניות לעולם רק בבחי' גם, לשון הטפל, ולא העיקר, ובאם יחיה האדם לעולם לא יחזור אף פעם לאותו מדרגה של 'אין' שהוא באחד, בחי' התבוננות בלי בחי' ישות ועצמות.

כי באם יודע האדם שהוא בדעת בחי' שכל המשכיל, אז אי אפשר לו לבא למדרגה זו שיבואר לקמן (משנה ט' בבחי' תמר) שתסור ממנו לגמרי בחי' השכל,

כדברי המי השילוח וד"ל,

כי באמת מה האדם ומה יוכל לפעול בשכלו אבל מה שיעשה בטבעו זה הוא כח ה' אשר בו. וזה אשר השיג בן זומא הבדל גדול, ובאמת לעתיד כאשר יברר ה' כי הכל מאתו יתראה מפורש כי לא הופסק דבר בין מים עליונים למים תחתונים, ע"כ.

כי אחר החטא נשלוכו השתי בחי' ענג ונגע ונעשו אחדים, ואי אפשר להפרידם או להבחין ביניהם. כי לעולם יבין וידע האדם שהוא בתענוג בהתבוננותו באחדותו ית' ויזיק לו הידיעה ההיא מאוד מאוד, ואף פעם לא יגיע למדרגת 'אין' לשכוח מעצמו ותענוגיו, וכשהאדם יודע מתענוגיו שמתענג בו אז עוד יש רקיע מבדיל בין מים עליונים למים תחתונים.

וכשיש עצמות האדם, כשיודע שהוא בעצמו נמצא במציאות אז לא הגיע למדרגת 'אין', וזהו הרע שבעץ הדעת שאי אפשר להפרד ממנו אלא במיתת הגוף.

והוי' מיתה כמו תיקון ולא עונש, כי על ידי מיתה יכול האדם לחזור לההתבוננות ההיא. וכשיבא משיח תמלא כל הארץ דעה וכו' שתהי' התפשטות הדעת באופן שלא תזיק, וזה פי' דוד מלך ישראל חי וקים, שאין בו בחי' מיתה כלל שמתוקן חטא אדם הראשון על ידי דוד המלך, שמשיח יהיה לו שני המדריגות בלתי הפסק רגע, שהוא מדת 'אין'. ויהיה מחבר עולם התחתון לעולם העליון בלי הפסק.

והנה איתא במדרש (בראשית רבה ט' י')

אמר רבי שמואל בר יצחק הנה טוב מאד זה מלאך חיים והנה טוב מאד זה מלאך המות ע"כ.

ובזה מובן מה שאמר בועז לרות (רות ג' י"ג) והיה בבקר אם יגאלך טוב יגאל ואם לא יחפץ

uses the word *Vy'Garesh* - to mean expelled. This same root, *VyiG'reshu* is also used to mean 'toss up mud and clay' as in Isaiah 'But the wicked are like the tossing sea [...] its waters toss up mud and clay.' (Isa. 57:20) We read in the Talmud, (*Eruvin* 18b) and in the Midrash, (*Gen. Rabba* 24:6) and in other writings, that Adam sat in the river during his one hundred and thirty year period of estrangement from Eve, spawning demons and goblins, another reading of the phrase, 'toss up mud and clay', because they are like zombies, clay beings without souls, created out of Adam's desires rising from his depression and alienation while he lived without joy, as was explained in the previous Mishna. *Charoseth*, which as we said represents clay, has as its chief ingredient apples which symbolize sacred sexuality, as it is written, 'Beneath the apple tree, there I aroused you,' (Cant. 8:5) referring to the Field of Holy Apples, also one of the Names for the *Shechina*.

As we read in the Talmud:

Once they [Israelite women in Egypt] got pregnant they returned to their homes. When it was time for them to deliver, they would go and have their babies in the fields, beneath the apple trees, as it is written, (Cant 8:5) 'Beneath the apple tree I aroused you. There your mother birthed you.' (*Sotah* 11b)

When Amram and Jocheved re-married beneath the apple tree, as a result of the powerful desire aroused by the mirrors, they undid their divorce. *Girushin* - Divorce began with Adam and Eve's estrangement from each other and their banishment from the Garden of Eden. Amram and Jocheved's remarriage fixed the depression and coldness that had resulted from Adam and Eve's expulsion. This is the meaning of Ruth's saying:

'For where you go, I will go, and where you lodge, I will lodge. Your people shall be my people, and your God, my God. Where you die, I will die, and there I will be buried. Thus may the LORD do to me, and more, because only death parts you and me.' (Ruth 1: 16-17)

Ruth describes 5 levels of connectedness to Naomi, 1.) where you go, I go. 2.) where you lodge, I lodge. 3.) your people are my people. 4.) your God is my God. 5.) where you die I die. But there exists yet a higher level where Ruth stands alone, 6.) there will I be buried.

The phrase, 'Thus may God do to me, and more, because only death parts you and me.' separates Ruth from Naomi, because Naomi could not reach the heights Ruth achieved by remaining in a state of Joy, and cleaving to God even in her death. Ruth sweetened Death and took away the sting of it for the world. This is why she straddles the path of Life and Death.

Mishna 8

HE ENTHRONED THE LETTER *DALETH* AND TIED A

לגאלך וגאלתיך אנכי חי יהו"ה וגו'. שהיה לו לומר רק אם יגאלך יגאל וכו' למה אמר אם יגאלך טוב יגאל.

כי ידע בועז שדברים עומדים ברומו של עולם, שטמונים ברות המואביה כל הנשמות והניצוצות שיכולים לתקן העולם עד שיבלע המות לנצח, וזה פי' טוב יגאל שאם יגאלך פלוני אלמוני לא יגאל רק הטוב, אבל מה שטוב מאוד היינו המיתה לא יגאל שזה שייך רק לבחי' אנכי חי יהו"ה. וכל זה בא להם למלכי בית דוד מבחינתם שיירשו מרות המואביה.

והנה כתיב (שם א' כ') ותאמר אליהן אל תקראנה לי נעמי קראן לי מרא כי המר שדי לי מאד וגו'. ולא הבינה נעמי כי רות היא בחי' חרוסת כמו דאיתא בכתבי האר"י שבא להמתיק את המרירות. והנה מרו"ר בגימטריא מו"ת, חרוס"ת בגימטריא רו"ת חיי"ם. כי נעמי לא הרגישה שיש סוד מופלא כמוס בנשמת רות עד שנפגשו רות ובעוז בשדה הקוצרים, ואז התחילה להרגיש שתוכל להיות תיקון על ידי זיווגם למיתת בעלה ובניה, כד"א (רות ב' כ') ותאמר נעמי לכלתה ברוך הוא ליהו"ה אשר לא עזב חסדו את החיים ואת המתים וגו'.

אולם שתוכל להיות תיקון למיתה בכלל לא הבינה.

אכן רות בעצמה ידעה והבינה שסוד החרוסת והמרור בחי' החיים והמות היא שדווקא על ידי לעיסת המרור וטעימת טעמו אפשר להביאו להמתיקות הנמצא בו, כדאיתא בכתבים. (שער הכוונות דרושי הפסח דרוש ו') בא"ד,

וז"ס אותיות רו"ת שבחרוסת שהיא בחי' לאה וב' אותיו' ס"ח שבחרוסת הנשארים הם בחי' המוחין דז"א שהם הנק' חיי המלך כמנין ס"ח כמבואר בענין התפלין שהם שלשה שמות אהיה הויה אהיה. והכונה היא להמשיך החיים הנז' מן המוחין דז"א אל לאה הנק' רו"ת כדי שיתמתקו דינים. וז"ס המרור שהיא בגימט' מו"ת שהם סוד דינים המרים שבה אשר בהם נאחזים הקלי' הנק' מו"ת ולמתקה ע"י המשכת החיים הנז' שהם ס"ח. וזהו טעם שצריך שירגיש טעם מרירות ואם בלעו לא יצא ידי חובתו עד שילעסנו בשיניו כי ע"י טחינת השיניים מתמתקים ומתדקקים כחות הדין שבה כמבואר אצלנו בענין כונת האכילה ע"י ל"ב שיניים (וע"ש בשער המצות פ' עקב).

כי חרוסת זכר לטיט (פסחים קט"ז). רבי אלעזר ברבי צדוק אומר מצוה וכו' : מאי מצוה רבי לוי אומר זכר לתפוח ורבי יוחנן אומר זכר לטיט אמר אביי הלכך צריך לקהוייה וצריך לסמוכיה לקהוייה זכר לתפוח וצריך לסמוכיה זכר לטיט תניא כוותיה דרבי יוחנן תבלין זכר לתבן חרוסת זכר לטיט אמר רבי אלעזר ברבי צדוק כך היו אומרים תגרי חרך שבירושלים בואו וטלו לכם תבלין למצוה, ע"כ.

וטיט היינו התקררות כמו שפירשנו לעיל בפרק א' משנה י' (ד"ה רפ"ש וטיט) שמה שכתוב אצל אדה"ר ויגרש וגו' הוא דומה לפסוק (ישעיה נ"ז כ') ויגרשו מימיו רפ"ש וטיט. כי גרושת אדה"ר עשה רפ"ש וטיט כמו דאיתא בש"ס (עירובין י"ח:) ובמדרש (בראשית רבה כ"ד ו') ובספרים שאדה"ר ישב בנהר עד חוטמו כל אותן ק"ל שנה שפירש מחוה והוליד רוחין ולילין בחי' רפ"ש וטיט, שבאו לו התאוות בעצבתו ובעצלתו שדר בלי שמחה כמובן.

CROWN TO IT, COMBINING THEM WITH ONE ANOTHER
AND FORMING MARS IN WORLD, WEDNESDAY IN
YEAR, AND LEFT EYE IN SOUL.

Enthroned the letter Daleth: This is the pathway between *Binah* and *Gevurah*, Fig. 4:1, associated with Ruth the Moabite who rose in the night to take care of her household. (Endnote 28) Although some argue that she represents the pathway to *Malkhut*, my reading is that Ruth corresponds to the higher pathway. We read, 'But Ruth *Davka Bah* - Cleaved unto her.' (Ruth 1:24) cleaved *B-Heh* into the *Heh*, to the first *Heh* in the Divine Name *YHVH*, representing the Sefira of *Binah*. And to the second *Heh* in the Divine Name *YHVH*, representing *Malkhut*.

I heard from my master, Reb Shlomo that when Ruth told Boaz 'I am Ruth, your maidservant; spread your wings over me, for you are the redeemer,' (ibid. 3:9) she brought him the *Tallit* which Tamar had taken from Judah as a pledge (Gen. 38:18). This is why the tradition still continues to this day, a bride sends a *Tallit* to her bridegroom before the wedding.

Binah heads the left hand column, associated with the question, *Mi* - Who? while *Chokhma* is associated with the question, *Mah* - What? When I look into the future wondering, Who is coming? I am referring to the Messiah.

Mars in World: The redness of Mars hints at *Gevurah*, hence wine and blood also represent *Gevurah*. Thus we learn in the *Mei Hashiloach*:

God said to Moses, 'Speak to the priests, the sons of Aaron, and say to them, 'A priest shall not defile himself for the dead among his people.' (Lev. 21:1) We learn in the Midrash, 'A parable. A king says to his chief butcher, 'Please, I'm asking you not to look upon the face of the dead, so as not to pollute my palace.' (*Tanchuma - Emor* 1) The Butcher represents the man appointed to prepare the King's celebrations and joy. That's why he's commanded, 'Since your job is only to increase My joy, see to it that you do not cause sadness and depression.' Because looking upon the face of the dead is the opposite of joy.' (Vol. I *Emor*)

Wednesday in Year: Wednesday is the beginning of the days associated with *Gevurah*, having Shabbat in its future. The future is the source and repository of our fears, as was explained. However, in the future, 'Then will our mouths be filled with laughter,' (Ps. 126:6) because, *Gevurah* is also the source of laughter which is the release of tension.



Preface to Mishna 9

Next is the letter *Khaf* which is the pathway between the Sephirot of *Tifferet* and *Yesod*. Fig. 4:2. This is where Tamar the daughter-in-law of Judah is situated.

וחרוסת בא מן התפוחים כד"א תחת התפוח, (סוטה י"א:) וז"ל

וכיון שמתעברות באות לבתיהם וכיון שמגיע זמן מולדיהן הולכות ויולדות
בשדה תחת התפוח שנאמר תחת התפוח עוררתיך וגו' ע"כ.

(ועיין לעיל בחי' יוכבד) חקל תפוחין קדישין, ודווקא על ידי עמרם שנשא את יוכבד תחת
התפוח בחשק גדול, ושהחזיר את גרושתו דייקא, ותיקן בחי' ויגרשו מימיו רפשי וטיט, בחי'
העצבות והקרירות שבא ממה שגרשו הקב"ה לאדם הראשון. וזאת בחי' רות שאמרה (רות א' ט"ז
- י"ז) כי אל אשר תלכי אלך ובאשר תליני אלין עמך עמי ואלהי"ך אלה"י. באשר תמותי אמות
ושם אקבר כה יעשה יהו"ה לי וכה יסיף כי המות יפריד ביני ובינך וגו'. שבחמשה מדרגות שהן
עשר השוותה רות את עצמה לנעמי. א.) תלכי אלך. ב.) תליני אלין. ג.) עמך עמי. ד.)
ואלהי"ך אלה"י. ה.) תמותי אמות. אבל למעלה מזו במסחרים שם עומדת רות לבדה, בחי'
ושם אקבר כה יעשה יהו"ה לי וכה יסיף כי המות יפריד ביני ובינך, והבן.

וזו מדרגת רות שנשארה בשמחה של דביקות אפילו במיתתה, ובזאת זכתה למדרגות
גבוהות בחי' חיים ומות.

משנה ח'

**המליך אות דל"ת וקשר לו כתר וצרפן זה עם זה, וצר בו מאדים
בעולם, ורביעי בשבת בשנה, ועין שמאל בנפש.**

המליך אות ד': זו הנתיב שבין בינה לגבורה. בחי' רות המואביה שקמה בעוד לילה ותתן
טרף לביתה. ואע"ג דאיתא בכתבי אריז"ל להיפך, עיין לקוטי תורה (פרשת וירא ד"ה ענין בנות לוט)
וז"ל,

כבר הודעתך כי א' היא רות וב' הי' נעמה והם בסוד בינה ומלכות, והענין כי כל
דבר שבקליפה כשתפרד מן הקדושה מושך עמו ניצוצי קדושה וכשנפרד לוט
מאברהם אז הוציא ב' טיפין וניצוצין מן הקדושה א' נגד מלכות והיא רות, ב' מן הבינה
והיא נעמה, אמנם מרות יצאו עובד ודוד וכל שורש אמונת המלוכה עד משיח משא"כ
בנעמה, והענין כי להיות נעמה מן הבינה לא היה כח ללוט להדבק שם הרבה להיותה
מעלמא דאתכסי' אך מרות שהיא מלכות שם היה כח לקליפה להוציא כל אותן
ניצוצות וכל שרש הגדול ההוא, ואדרבה להיות בינה מקום נעלם לא נאחז בה כמו
ברות, עכ"ל.

עכ"ז נ"ל שרות כוחה בנתיב זו, דכתיב אצלה (רות א' י"ד) ורות דבקה בה וגו', בה דייקא
ב'ה' ראשונה שבשם בחי' בינה, ו'ה' אחרונה שבשם בחי' מלכות.

ושמעתי ממורי ר' שלמה ז"ל שכשאמרה לבעוז (רות ג' ט') אנכי רות אמתך ופרשת כנפך על

It is written ‘When a man’s ways please God, even his enemies make peace with him.’ (Prov. 16:7) The sages took it for granted that the chief enemy is one’s Evil Inclination. That when a person’s ways are correct then even his Evil Inclination makes peace with him. The question then is this, how does one make peace with the Evil Inclination, should not a person rather attempt to vanquish and destroy it altogether, as the Talmud tells us was done by King David?

Three people were not troubled by their Evil Inclination; Abraham, Isaac and Jacob. Some also include David among those not troubled by the Evil Inclination, for it is he who said, (Ps. 109:22) ‘My heart is hollow within me.’ (*Bava Bathra* 17a)

In my opinion Tamar is also one of those over whom the Evil Inclination had no power, because she was the personification of Peace, at the level of *Ki Kol* - For All, which the Targum translates as ‘that which is Unified’, as will be explained below. To understand this notion, we must first examine what is meant when we talk about making peace with the Evil Inclination and what we mean when we talk about killing it. R. Elimelech of Lyzensk writes about it at some length:

King David said ‘And my heart is a hollow within me.’ about which our sages taught that he killed his Evil Inclination. Now, the question is this. The Evil Inclination is an angel, and how could David have killed the angel? What killing really means is diverting it and removing it from its avocation. Previously it had been David’s adversary, trying to tempt and divert him. And it is the same with every *Tzadik*, they kill their Evil Inclination, removing it from its job, preventing it from trying to tempt and divert them from their worship. The way of the Evil Inclination is this; if a person [...] renders it incapable of tempting him to transgress, it changes its approach completely and starts acting as a preacher and critic to the *Tzadik*; constantly pointing out his faults and shortcomings, showing him how far short of his goals he falls. The Evil Inclination’s intent is to embarrass the *Tzadik* so that he becomes afraid to pray. (*Noam Elimelech Be-ha'alotecha*)

Rebbe Elimelech teaches an important lesson: When a person fights their Evil Inclination, he may possibly kill it the way King David did, but, as a consequence, the angel transforms itself into an expert of another sort. It metamorphoses into an expert, an arbiter and ruthless critic. From the *Noam Elimelech* it would appear that no peace has been made between the *Tzadik* and Evil Inclination, at all. Their hatred for one another has only grown stronger, and they would gladly kill each other, as before. When peace is made among them, however, as King Solomon originally said in his book of Proverbs, ‘When a man’s ways please God, even his enemies make peace with him,’ (Prov. 16:7) it means a true, warm peace where the Evil Inclination becomes a well-wisher and friend to the *Tzadik*.

The next question is this; how does such a change-about occur, and is it even permissible to make peace with one’s Evil Inclination? Obviously, where there is true Peace, Evil cannot co-exist, because they are mutually exclusive states like Life and Death. Previously, we explained that making peace means bringing an individual person

אמתך כי גאל אתה וגו', החזירה רות לבועז את הטלית שלקחה תמר מיהודה בערבון. וזה שרש המנהג שהכלה שולחת טלית להחתן לפני החופה. וסוד שמאל היא סוד העתיד מ"י שעוד יבא, בחי' משיח.

מאדים בעולם: האדמימות מרמז לגבורה, לכן יין ודם הם בסוד הגבורות. וכן איתא בספ' מי השילוח (חלק א' פ' אמור)

אמר אל הכהנים. כי איתא במדרש (תנחומא אמור א') משל למלך שאמר לטבח שלו, בבקשה ממך שלא תראה את פני המת כל ימך שלא תטמא פלטרין שלי. כי טבח הוא האיש הממונה על הכנת שמחה למלך, ועי"ז הזהיר אותו המלך מאחר שעבודתך הוא להוסיף לי שמחה, ראה שלא תגרום עצבות, כי ראיות המת הוא היפך משמחה, ע"כ.

רביעי בשבת בשנה: תחלת הגבורות, שיום רביעי מתקרב לשבת הבאה בהעתיד, והם שורש כל הפחדים והיראות כמו שהסברנו כמה פעמים, ועיין לעיל פרק א' משנה א'. ולעתיד (תהלים קכ"ו ב') אז ימלא שחוק פינו וגו', כי הגבורות הן הן השחוק הן הן הפחד.



פתיחה למשנה ט'

ואח"כ אות כ"ף ומקומה בנתיב אשר בין ספירת תפארת לספירת יסוד, וזאת בחי' תמר.

כתיב (משלי ט"ז ז') ברצות יהו"ה דרכי איש גם אויביו ישלם אתו וגו'. ודרשוהו בגמ' בכמה דוכתי על היצה"ט ויצה"ר וכן בפסיקתא דרב כהנא (פסקא י"א ט')

ר' שמואל בר נחמן אמ' ברצות יהו"ה דרכי איש זה יצר טוב גם אויביו ישלם אתו זה יצר רע וכו' ע"כ.

(וע"ע בראשית רבה נ"ד א') וצריך ביאור מה זה עשיית שלום עם היצר הרע, למה לא ישתדל להרגהו כמו שעשה דוד כדאיתא (בבא בתרא י"ז).

שלשה לא שלט בהן יצר הרע אלו הן אברהם יצחק ויעקב דכתיב בהו בכל מכל כל ויש אומרים אף דוד דכתיב ולבי חלל בקרבי וכו' ע"כ.

ונ"ל גם תמר לא שלטה בה יצר הרע, שהיתה בחי' שלום, בחי' כי כל דמתרגמין דאחיד, כדלקמן.

ולהבין הענין נקדים הפירוש מה בין עשיית שלום עם היצר הרע והריגתו. הנה איתא בספיה"ק נועם אלימלך (פ' בהעלותך ד"ה וזהו ואתה) וז"ל,

דוד המלך עליו השלום אמר ולבי חלל בקרבי ודרשו חז"ל שהרג היצר הרע ולכאורה הלא היצר הרע הוא מלאך ואיך אפשר שהרגו אלא פירוש שהעבירו

or the entire world to its desired objective. This is the secret of Tamar, she contains opposites and contradictions within herself with seeming ease. In the Midrash of R. Nechunia b. Hakana, also known as the Bahir we read:

R. Amoraï sat and expounded; Why did Tamar merit that Perez and Zerah come from her? Because her name was *Tamar* - Date Palm. [...] Why is the date-palm called *Tamar* and not some other name? Because it is a female. Do you really think it female? Rather, because it incorporates masculinity and femininity, as all date-palms comprise both sexes. How so? The *Lulav* - Palm Branch is entirely masculine, but the fruit is only masculine on the outside. It is feminine on the inside. How so? The seed inside the date is cleft like a woman. (*Bahir* Mishna 197)

The early kabbalists, like R. Amoraï, struggled to understand the source of Tamar's greatness. They knew it must be a consequence of her ability to reconcile wildly opposing forces within herself. What could be more contradictory than male or female sexuality. Was she a man or a woman? As we learned previously in the quote from the Zohar: God only dwells in one who is so established in holiness that they have become one. That's what the verse means when it says 'He is *in* one,' and nowhere else. And when is someone called one? Only when they are a balance of male and female. (Vol. III 81a)

Now, the Messiah has two aspects. The first is the Spirit of Messiah which is connected to our Matriarch Leah as we read above in Chapter Three, preface to Mishna 2. The second aspect is the Light of Messiah which is connected to Tamar. Judah had a daughter-in-law Tamar. When Judah's first son died, levirate law dictated that she marry one of her dead husband's brothers. Judah's second son performed the levirate marriage, and he died too. Judah sent back Tamar to her father's house to await the third brother, Shelah, who was still a child at that time. When Tamar realized that Shelah had grown up but Judah was avoiding arranging the marriage, She took matters into her own hands.

She removed her widow's garments and covered herself with a veil, and wrapped herself, and sat in *Petach Enayim* - The Gateway of Enayim, which is on the road to Timnah. When Judah saw her, he thought she was a prostitute, for she had covered her face. So he bent towards her on the road, and said, 'Here now, let me come in to you,' for he did not know that she was his daughter-in-law. And she said, 'What will you give me, that you may come in to me?' He said, 'Therefore, I will send you a young goat from the flock.' She said, moreover, 'Will you give a pledge until you send it?' He said, 'What pledge shall I give you?' And she said, 'Your seal and your cord, and your staff that is in your hand.' So he gave them to her and went in to her, and she conceived by him. Then she arose and departed, and removed her veil and put on her widow's garments.' (Gen. 38: 14-19)

There are many important and fascinating Midrashim on the story of Judah and Tamar. Here is one:

R. Yochanan said, 'Judah wanted to ignore her, but God had prepared the Angel of

מאומנתו שהיה מסית אותו וכן צדיק וצדיק הורג היצר הרע היינו שמעבירו שלא להסיתו ודרך היצר הרע כיון שאינו יכול לאדם להתגבר עליו באיזה דבר שמסיתו אז הוא מתהפך לאומנות אחרת ונעשה מוכיח להצדיק תמיד ומראה לו תמיד חסרונות ואיך שמעשיו אינו עולין כהוגן וכוונתו בזה למען יבוש הצדיק ויירא מלהתפלל, עכ"ל.

וזה כשאדם עושה מלחמה אם יצרו אפשר שיהרגוהו כמו שהרגו דוד המלך, אך כשיעשה כן אז מתהפך המלאך לאומנות אחרת, להעשות מוכיח ומבקר וקריטיק, ונראה מדברי הנועם אלימלך שלא נעשה שלום ביניהם כלל ועוד שונא לו ומבקש המיתו ככתחילה.

אולם כשנעשה שלום ביניהם כמו שאמר שלמה המלך בספר משלי, גם אויביו ישלים אתו, ופי' שלום ממש, שנעשה אוהבו.

ואיך זה ובאיזו אופן אפשר לעשות כן, האם מותר לו לאדם להיות דובר שלום עם יצרו הרע. אלא וודאי הכי פירושו, אם יש שלום אינו שייך שתקיים שם באותו מקום גם הרע, כי תמורות הנה כמו שיתבאר במשנה, או שלום או רע, כמו החיים והמות.

ועיין לעיל בפ' למשנה א' ד"ה שלום, שפירשתי שעשיית שלום הוא הבאת האדם והעולם להמטרה המבוקש דווקא.

וזו סוד התמר, דהא איתא במדרש נחוניא בן הקנה (ספר הבהיר משנה קצ"ז) וז"ל,

ישב רבי אמוראי ודרש מפני מה זכתה תמר ויצאו ממנה פרץ וזרח מפני שהיה שמה תמר עכ"ל, ובמשנה קצ"ח כתיב ומאי טעמא אקראית תמר ולא שאר שמות מפני שהיא נקבה, נקבה סלקא דעתך, אלא מפני שכוללת זכר ונקבה, דכל אילני תמרים כוללים זכר ונקבה. והאיך, שהלולב הוא זכר והפרי מבחוץ הוא זכר ומבפנים הוא נקבה, והאיך, בגרעיני התמר שהיא סדוקה כעין אשה, עכ"ל עיי"ש.

(ועיין לעיל בפרק א' משנה ד' ד"ה בהן) וכן איתא בזוה"ק (ג' פא.) וז"ל

ובגיני כך כתיב (איוב כ"ג י"ג) והוא באחד ומי ישיבנו, לא שארי קודשא בריך הוא ולא אשתכח אלא באחד, באחד, אחד מבעי ליה, אלא במאן דאתתקן בקדושה עלאה למהוי חד, כדין הוא שריא באחד, ולא באתר אחר: ואימתי אקרי בר נש אחד, בשעתא דאשתכח דכר ונוקבא, עכ"ל עיי"ש.

והנה יש שתי בחינות, בחי' אחת רוחו של משיח דכתיב (בראשית א' ב') ורוח אלהים מרחפת וגו', ואיתא במדרש (בראשית רבה ב' ד') זו רוחו של מלך המשיח. היינו בחי' לאה, וביח' שנית אורו של משיח היינו בחי' תמר.

ועל מעשה דיהודה ותמר איתא במדרש פ' וישב (ב"ר פ"ה ח')

Lust, who was sent to meet him. 'Where are you going, Judah?' the angel asked him, adding. 'Where will kings come from and where will redeemers come from?' Therefore the verse continues, 'And he bent towards her on the road.' It was against his will, without his consent that he was bent to her. (Gen. *Rabba* 85:8)

The sages saw, not a man bargaining with a prostitute for sexual gratification but a clear example of divine intervention and providence. The fruit of this union is the Tribe of Judah and the royal house of King David and the Messiah. There had to be more than meets the eye happening in the narrative. As we read in the *Mei Hashiloach* above, a person acting on pure instinct may be capable of greatness that a rational act cannot achieve. The story of Judah and Tamar is a perfect example. (Vol. I *Emor*)

So long as Judah was rational in his sexuality, the souls he brought into the world were Er and Onan, who, as the Bible narrative describes, were failures. Their souls were failures. It was only when Judah could submit to the Angel of Lust, which is to say when he was acting purely on instinct, that he became a conduit for the Messianic Soul. It was only when Judah's rational mind ceased controlling his behavior, and he obeyed the undeniable urge of his instincts that he approached Tamar, who had been destined his true soul-mate since the six days of creation, as we read in the *Zohar*:

R. Abba said, 'This chapter proves the Torah is both hidden and revealed, for I have looked through the entire Torah but have not discovered another mention of a place named *Petach Enayim* - Gateway of Enayim, [Opening of Eyes]. Obviously it is all hidden, a mystery of mysteries. We learned the following: What did Tamar see that made her act that way? In her father-in-law's house she knew the ways of the Holy, Blessed One, and the stratagems with which God leads this world and its people. Because she was the one who knew it, God fulfilled His plan through her. And so it went, for just as we learned that Bathsheba had been prepared since the six days of creation to be King Solomon's mother, so too, Tamar had been prepared since the six days of creation for this very act. (Vol. III 71b)

It was Tamar who gave Judah a taste of the Light which had been hidden away for the righteous in the future. She convinced him to break his journey to connect with her. This explains the verse, 'She sat in *Petach Enayim* - Opening of Eyes,' (Gen. 38:14) meaning, she opened his eyes. How did Tamar perform these great deeds, obliging even an angel to act on her behalf? As we learn in the Midrash,

Three times the Quality of Justice had to cry out. Once in the court of Shem, once in the court of Samuel and once in the court of Solomon. It happened in the court of Shem when it is written, 'Judah recognized them and said, 'She's more righteous *Mimenu* - than I am!' (Gen. 38:26) And the Holy Spirit cried out saying '*Mimenu* - From Me! These things came from Me.' (Eccl. *Rabba* 10:17)

The secret is this: Tamar's actions were at the level of Peace which can contain no flaw or evil. This is the characteristic of *Yesod*, as it is written, '*Ki Kol* - For Everything in heaven and Earth,' (I Chron. 29:11) which the Targum translates as; That is unified in heaven and on earth. (See *Tikunei Zohar* - Tikun 22, 66, Tikun 47, 86b)

אמר ר' יוחנן בקש לעבור וזימן לו הקב"ה מלאך שהוא ממונה על התאווה אמר לו יהודה היכן אתה הולך מהיכן מלכים עומדים מהיכן גדולים עומדים, ויט אליה אל הדרך, בע"כ שלא בטובתו, ע"כ.

ואיתא בספיה"ק מי השילוח (חלק א' פ' אמור ד"ה ובארצכם) וז"ל,

ואם יכוון האדם בהחסד שבטבעו לרצון השי"ת זה גדול יותר ממה שיעשה בשכלו, ולכן לא נאמר (תהלים קמ"ח) שהמים אשר מתחת לארץ יהללו את שם ה' כמו שנאמר על המים אשר מעל השמים, כי באמת אם יהלל את שם ה' זה נקרא מים אשר מעל השמים, כי באמת מה האדם ומה יוכל לפעול בשכלו אבל מה שיעשה בטבעו זה הוא כח ה' אשר בו.

וזה אשר השיג בן זומא הבדל גדול, ובאמת לעתיד כאשר יברר ה' כי הכל מאתו יתראה מפורש כי לא הופסק דבר בין מים עליונים למים תחתונים, וזה שהזהיר ר"ע לתלמידיו כשתגיעו לאבני שיש טהור אל תאמרו מים מים, כי עיקר הזהיר שלא יאמרו שני פעמים מים כי בשורשם אין בלתי אחד והבן, עכ"ל.

ולא הצליח יהודה להאיר מעשיו באופן שיקיים מצוה הראשונה שבתורה באמת לאמיתו, ונולדו לו ער ואונן ומתו גם שניהם וגם אשתו, כמו שמבואר בספ' מי השילוח, שבאמת מה האדם ומה יוכל לפעול בשכלו.

וכל זמן שיהודה פעל לעשות המצוה בשכלו לא הואיל ולא כלום, עד שבא מלאך הממונה על התאווה והכריח לו לעשות בשכחה בכליון נפש, שנפשו אותה ויעש. כי כאשר נתבטל רצונו השכלי ונשארו רק רצונו הטבעי אז נפגש בתמר שהיתה זוגתו מששת ימי בראשית כמבואר בזוה"ק (חלק ג' ע"א):

אמר רבי אבא, פרשתא דא מוכח דאורייתא סתים וגליא, והא אסתכלנא באורייתא כלא, ולא אשכחנא אתר דאקרי פתח עינים, אלא כלא סתים ורזא דרזין הוא: ותניא, מאי חמאת צדקת זו לעובדא דא, אלא ידעת בביתא דחמוהי ארחוי דקודשא בריך הוא, היך מדבר האי עלמא עם בני נשא, ובגיין דהיא ידעת, קודשא בריך הוא אוקים מלה על ידהא: ואזלא הא, כמה דתנינן אודמנת הות בת שבע מששת ימי בראשית למהוי אמיה דשלמה מלכא, אוף הכא אודמנת הות תמר לדא מיומא דאתברי עלמא, ע"כ עיי"ש.

ותמר הטעימה ליהודה מאור הגנוז לצדיקים לעתיד לבא כדי שיזדקק לה, כמו שפרשתי במקום אחר (קונטרס סוד התמר). לזאת כתיב (בראשית ל"ח י"ד) ותשב בפתח עינים פי' שפתחה לו את העין. ואיך עשתה תמר כל אלו הגדולות, שהטריחה למלאך הממונה על התאווה, וכדאיתא (קהלת רבה י"ז י"ז)

אמר ר' שמואל בר נחמני בג' מקומות צווחת מדת הדין בבית דינו של שם ובית דינו של שמואל ובית דינו של שלמה בבית דינו של שם מנין שנאמר (בראשית ל"ח כ"ו) ויכר יהודה ויאמר צדקה ממני ורוח הקדש צווחת ואומרת ממני היו כל הדברים וכו'

Tamar contained the unification of Male and Female as was stated in the *Bahir*. She contained both the Spirit and Light of the Messiah, because the Spirit which is the act, is the *Raz* - Mystery. The Light, which is *Ohr*, is *Binah*. *Ohr* and *Raz* both have the same gematria, 207. Tamar, in her seduction of Judah brings together the mystery and the light. Two souls were united in Tamar: King David who was the mouth of All Israel, and the Prophet Isaiah who was the heart of All Israel. As we read in the Talmud:

R. Yonatan said, 'Any bride who is modest in her father-in-law's house will merit having descendants who are kings and prophets. How do we know this? From Tamar, for it is written, 'Judah saw her and mistook her for a prostitute, for her face was covered.' (Gen. 38:15) Just because a woman covers her face, Judah mistakes her for a prostitute? The reason given in the text means that because she covered her face in her father-in-law's house he never knew what she looked like. So she merited giving birth to kings and prophets. Kings, from the lineage of David. Prophets, as R. Levi said, 'We have a tradition from our fathers that Amoz, Isaiah's father, and Amaziah - King of Judah, (II Kings 14:1-4) were brothers. And it is written 'Vision of Isaiah son of Amoz.' (Isa. 1:1) (*Megilla* 10b) (Endnote 29)

This is the secret of a unified soul, i.e. where the heart and mouth speak in one voice. As we read, 'They hated him and were unable to speak peacefully with him.' (Gen. 37:4) Rashi tells us that although the verse denigrates [the brothers] for hating Joseph, it's actually praising their integrity, for being one in heart and mouth. They weren't able to pretend civil speech when their hearts were full of hatred.

In Tamar the Upper Waters and Lower Waters were also unified. She personified the verse 'When a man's ways please God, even his enemies make peace with him.' (Prov. 16:7) Because Tamar's Evil Inclination was her friend and at peace with her, the two Desires were unified in the Sefhira of *Yesod*, where Peace is made. Tamar is the source of Peace.

Mishna 9

HE ENTHRONED THE LETTER *KHAF* AND TIED A CROWN TO IT, COMBINING THEM WITH ONE ANOTHER AND FORMING VENUS IN WORLD, TUESDAY IN YEAR, AND RIGHT EAR IN SOUL.

Enthroned the letter *Khaf*: This is the pathway between *Tifferet* and *Yesod*, Fig. 4:1, associated with Tamar who covered her face. See Rebecca and covering, (Mishna 6).

Tuesday in Year: Tuesday is the last of the three days of *Chasadim*.



ע"כ.

אלא זו היא בחי' השלום שלא נמצא בו שום דופי ורע, והוא סוד מדת יסוד כד"א (דה"א כ"ט י"א) כי כל בשמים ובארץ דתרגומו דאחיד בשמיא ובארעא (כמובא בתק"ז תיקון כ"ב, ס"ו, ובתיקון מ"ז, פ"ו):

ומשום שבתמר עצמה היו אחדים זכר ונקבה סוד התמר כדלעיל מספר הבהיר,

ומשום שבתמר היו אחדים רוחו ואורו של משיח, בחי' המעשה רז והבינה אור, כדברי האגרת הקדש שכתב מרן אדמו"ר הרבי ר' שמחה בונם מפרשיסחה נ"ע לאחד מתלמידיו (ונדפס האגרת בספה"ק קול שמחה) וז"ל בא"ד הבינה תגדל מהמעשה כי המעשה רז והבינה אור ושניהם דומים ע"כ, עיי"ש כל האגרת באריכות.

ומשום שבתמר היו אחדים נשמתו של דוד המלך בחי' פה של כלל ישראל, וגם נשמת ישעיה בן אמוץ הנביא, כדאיתא (מגילה י):

אמר רבי יונתן כל כלה שהיא צנועה בבית חמיה זוכה ויוצאין ממנה מלכים ונביאים מנלן מתמר דכתיב ויראה יהודה ויחשבה לזונה כי כסתה פניה משום דכסתה פניה ויחשבה לזונה אלא משום דכסתה פניה בבית חמיה ולא הוה ידע לה זכתה ויצאו ממנה מלכים ונביאים מדוד נביאים דאמר רבי לוי מסורת בידינו מאבותינו אמוץ ואמציה אחים היו וכתוב חזון ישעיהו בן אמוץ ע"כ.

וישעיה' הי' בחי' לב של כלל ישראל, כדאיתא בספה"ק מי השילוח (פ' האזינו) וז"ל,

איתא במדרש [ספרי האזינו פיסקא א'] משה ע"י שהיה קרוב לשמים נתן האזנה לשמים, וישעיה שהיה קרוב לארץ נתן האזנה לארץ, שמעו שמים והאזינו ארץ כי ה' דבר (ישעיה: א, ב) פי' דמשה רבינו ע"ה הוא המוח והחכמה של כל ישראל וזה נקרא שמים, ובמוח יש לו יכולת לקבל אף דברים הקשים לאדם כגידין. וישעיה הוא הלב של כל ישראל וענין הלב שצועקת תמיד לישועה ואינה יכולה לקבל רק דבר נייחא, וזה ענין שמו של ישעיה ע"כ עיי"ש.

באחדות הפה עם הלב, כדאיתא (בראשית ל"ז ד') וישנאו אתו ולא יכלו דברו לשלום וגו'. וזהו שפרש"י - מתוך גנותם למדנו שבחם שלא דברו אחת בפה ואחת בלב, ע"כ.

ופי' שמתוך השלום שהיה בהם מדרגות גבוהות לכך לא יכלו לדבר אתו, שבחי' שלום מכריח כן שהיא איחוד פה ולב. ומשום שבתמר היו אחדים מים עליונים ומים תחתונים כדלעיל. וזה פי' ברצות יהו"ה דרכי איש זה יצר טוב גם אויביו ישלי' אתו זה יצר רע, שנעשה שלום בחי' יסוד, איחד מים עליונים ותחתונים על ידי תמר מקור השלום.

ואפשר לפרש ברצות יהו"ה דרכי איש, היינו כשדרך עבודתו של האיש הוא שתמיד משתוקק להרגיש תוכו רצות יהו"ה, ז"א, אותו חסרון שהיא בחי' רצון הפשוט, שהיא התשוקה העצומה לאין שיעור עד שמעיו מפרכסים בגעגועים שהם יסורים של אהבה, אז אויביו הוא

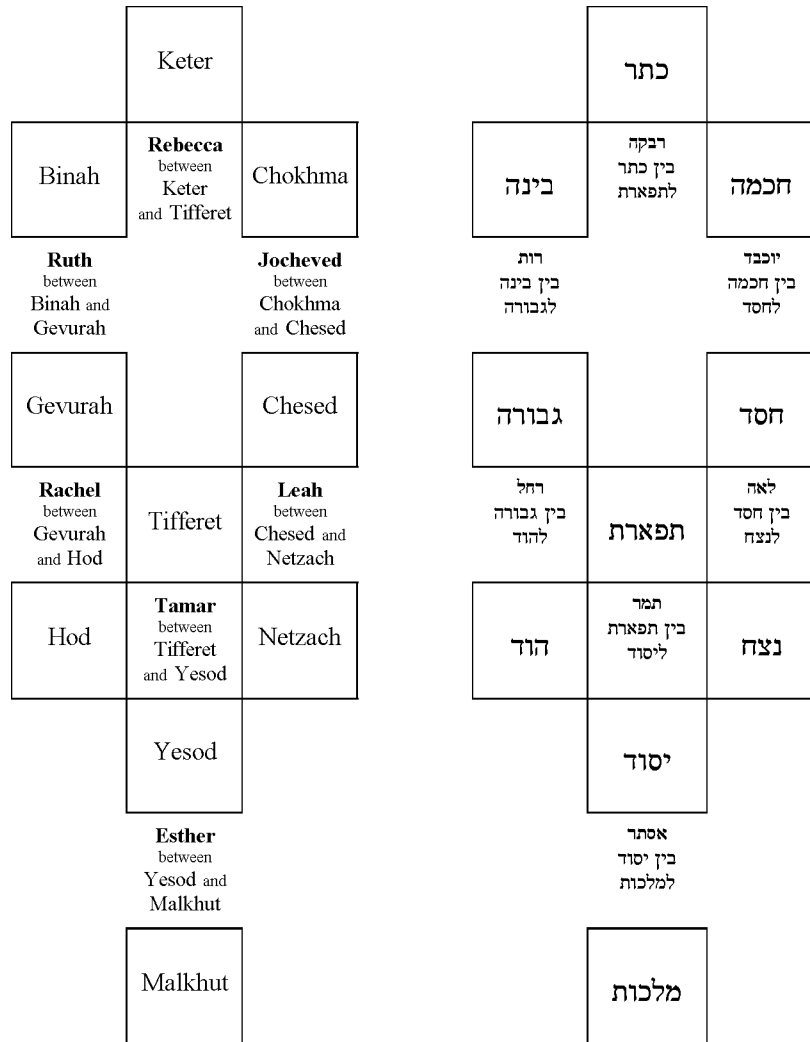

Fig. 4:2

Preface to Mishna 10

Next is the letter *Peh*, the pathway between the Sephirot of *Chesed*, and *Netzach*.
 Fig. 4:2. This is where the Matriarch Leah is situated. R. Tzadok HaCohen of Lublin,

היצר רע ובחי' גם אויביו לרבות יצר טוב ישלם אתו, והבן.

משנה ט'

המליך אות כ"ף וקשר לו כתר וצרפן זה עם זה, וצר בו נוגה בעולם, ושלישי בשבת בשנה, ואזן ימין בנפש.

המליך אות כ': זו הנתיב שבין תפארת ליסוד. בחי' תמר שכסטה פניה בחי' צימצום, כמו שמוסבר לעיל אצל רבקה.

שלישי בשבת בשנה: סוף ימי החסדים.



פתיחה למשנה י'

ואח"כ אות פ"ה ומקומה בנתיב אשר בין ספירת חסד לספירת נצח, וזאת בחי' לאה.

הנה איתא (שבת ל"א).

אמר ריש לקיש מאי דכתיב (ישעיה ל"ג ו') והיה אמונת עתיך חוסן ישועות חכמת ודעת וגו' אמונת זה סדר זרעים עתיך זה סדר מועד חסן זה סדר נשים ישועות זה סדר נזיקין חכמת זה סדר קדשים ודעת זה סדר טהרות ע"כ.

ומסביר בספר פרי צדיק (פ' בראשית אות ב') וז"ל,

והנה קדושת סדרי משנה אסמכוה חכמינו ז"ל (שבת לא.) על פסוק והיה אמונת עתיך חוסן ישועות חכמה ודעת. אמונת, זה סדר זרעים שמאמין בחי עולמים וזרע (כמ"ש תוספות) ולכאורה גם העכו"ם זורעים אף שאין להם אמונה. רק זהו דייקא הרבותא מאמונת ישראל הגם שעושה מעשיו שעל פי דרך הטבע מחייב כן כענין הזריעה שהוא מצמיח שעולם כמנהגו נוהג. עם כל זה יודע בטח שהכל הוא מהשגחת הבורא אפילו דבר הנעזב לפעולת האדם, עכ"ל.

ומאין לנו האמונה הזאת, אלא האמונה בא לנו מלאה אמנו ונשתרש בנו על ידה. ופי' האמונה השלימה היא שכל מה שעובר עליו אפילו ממה שהולך דרך הטבע ועולם כמנהגו נוהג, הכל בהשגחה פרטית מדויקת ממנו ית'. וכל זרע זרוע משגיח עליו הקב"ה בעינא פקיא מראשית השנה ועד אחריתו. ובזאת האמונה ממשיך חסדים אל כל העולמות, ומראה שאין ייאוש מעולם ובעולם כלל.

ומאמין בכח הקב"ה עד שאפשר לתקן את העבר ואפילו הזדונות יעשו זכיות, עד שהקב"ה

the Talmud:

Reish Lakish said, What does the verse, hint at when it says ‘And the faith in your times shall be the strengthening of salvation, wisdom and knowledge.’ (Isa. 33:6) These are the six Orders of the Mishna. *Faith* refers to the Order of Plantings. *Your Times* refers to the Order of Festivals. *Strengthening* refers to the Order of Women. *Salvation* refers to the Order of Damages. *Wisdom* refers to the Order of Sacred. *Knowledge* refers to the Order of Purity. (*Shabbat* 31a)

The sages tied the Mishna to this verse from Isaiah, ‘And your faith in your times, etc.’ connecting faith with planting, because he who plants his seed into the ground has faith in God, Life of Worlds, as the *Tosafot* (*Shabbat* 31a) explains. But the question is obvious; every farmer, even a pagan with no faith in God, plants his seeds in the faith that they will sprout and grow? The real teaching here is that although every farmer knows that when you plant seeds in the ground nothing could be more natural than that they germinate and flourish, the Jew knows that there is nothing natural about nature and agriculture. That although seeds produce crops, he knows every seed is watched by God, even things that were left to man to do, are still supervised by God. (*Pri Tzadik - Be'Reishith* 2)

Whence does such faith come to us? From our mother Leah, who planted it within us. Real faith is the belief that everything which happens, even seemingly the most natural event, is all God’s divine and singular providence. God watches and guides the germination and growth of every single seed in the universe from the beginning of the year, until the end of the year. It is with this faith that we draw down Lovingkindness to all worlds, demonstrating that there never was nor ever will be such a thing as despair in this world. Our belief in God extends so far that it even becomes possible to change the past, that even intentional, premeditated wickedness can be overturned in retrospect to be made good and meritorious. So far so, that God in His glory will come and thank a person for the very deed - once considered a vile sin, saying ‘Thank you, for the premeditation, malice and vice with which you transgressed My commandments. Here, take your full reward!’ This is what our sages meant by the teaching, ‘Great is repentance for it can even change sins into merits.’ (*Yoma* 86b)

The distinction between planting seed and sowing chaos is a very fine one. There is, in fact, no way to plant without also creating some desolation, as our Mishna says. Planting requires decay and rot; all germination must be preceded by some decay. It precisely there that we see how little control we have over the process of life, that everything remains in the hands of heaven. Although we read in the Talmud ‘Everything is from Heaven *except* the fear of Heaven’ (*Berachoth* 33b), the *Mei Hashiloach* teaches that it is only the way things appear on the outside; everything is in the hands of heaven, *even* fear of heaven, as R. Tzadok HaCohen of Lublin explains:

The truth is that the source of every act and endeavor resulting from a person’s choices exist only in this world. In the reality God’s knowing there is no place for autonomy of choice and effort in any act whatsoever. Everything is from heaven, even ‘fear of heaven.’ It is only that in this world, the ‘world of illusion’ free will ‘appears’

בכבודו בעצמו יגיד יישר כחך שעברת בפשיעה על דברי, טול גמולך ומשכורתך שלימה, כי זה עיקר כוונת חז"ל באמרם (יומא פ"ו:): גדולה תשובה שזדונות נעשות לו כזכויות. והוא כי החילוק בין זרע לשממה הוא דק דק מאוד, ואין זריעה שאין בה שממה כי עיקר סוד הזריעה הוא הריקבון אשר קודם לנבטה, ושם מוכרח שאין כח האדם שולט כלל, אלא הכל בידי שמים.

והכל בידי שמים ואפילו יראת שמים, כדאיתא בספ' צדקת הצדיק (אות רנ"ז ד"ה והנה באמת) וז"ל,

בא"ד ובאמת כל שורש המעשה והשתדלות שהוא מצד הבחירה הוא רק בעולם הזה. דלגבי אמיתות ידיעות השם יתברך אין מקום לבחירה והשתדלות במעשה כלל והכל בידי שמים אפילו יראת שמים. רק דבהאי עלמא שהוא עלמא דשיקרא הבחירה נגלית דהיינו חוץ מיראת שמים וזה אמת בשעתו דהיינו בעולם הזה שכך רצה השם יתברך בעולם הזה, ע"כ.

וזה פי' הפסוק (בראשית כ"ט י"ז) ועיני לאה רכות וגו', לשון תחנונים כד"א (איוב מ' כ"ז) הירבה אליך תחנונים אם ידבר אליך רכות וגו'. ולא לאה איננה רועה בצאן אביה עם רחל אחותה משום שענייה רכות וכן פי' הרשב"ם (בראשית שם). ונ"ל הסברו שלא לאה אמנו תמיד עיניה מלאות תחנונים ומביטה בהן לתוך החושך שם ההתחלות כד"א (מיכה ד' ח') אל תשמחי איבתי לי כי נפלתי קמתי כי אשב בחשך יהו"ה אור לי וגו'. ופי' נפלתי קמתי לשון עבר דווקא, דהיינו קודם מעשה בראשית, לפני מאמר יהי אור, שם עיניה של לאה רכות בתחנונים כמו שהסברנו לעיל בפרק ג' (פתיחה למשנה ב') שכוחה של לאה גדול ברוחו של משיח, בחי' ורוח אלהי"ם מרחפת וכו'. וכן איתא בזוה"ק (א' קנ"ח).

וכל עובדוי דלאה באתכסיא אינון, בגין דעלמא עלאה איהו באתכסיא ולאו באתגליא, ובגין כך לא אדכר מיתתה דלאה כמיתתה דרחל, ותא חזי דהכי הוא ודאי, בגין דעלמא עלאה כל מלוי באתכסיא, ועלמא תתאה כל מלוי באתגליא, בגין כך אתכסיא לאה במערתא דכפלתא, ורחל בגלוייא דאורחא, דא בסתרא ודא באתגליא, ע"כ.

משנה י'

המליך אות פ"ה וקשר לו כתר וצרפן זה עם זה, וצר בו כוכב בעולם, וחמישי בשבת בשנה, ואזן שמאל בנפש.

המליך אות פ': זו הנתיב שבין חסד לנצח, בחי' לאה.

חמישי בשבת בשנה: שני לגבורות.



to be real. That's what the Talmud means when it says, Everything is from Heaven, but Fear of Heaven. It is true while it is true, meaning, in *this* world; because that's what God wants it to be in this world. (*Tzidkat Hatzadik* 257)

This is the meaning of the verse, 'But Leah's eyes were beseeching.' (Gen. 29:17) The word *Rachot* is usually translated to mean Soft. It is an expression of prayer as we read, 'Will he make prayers to you, or say soft words to you?' (Job 40:27) The Rashbam in his commentary explains that Leah was not a shepherdess like her sister, Rachel, because her eyes were too weak. (Gen. 29:17) It seems to me that the verse is hinting that Leah's eyes were always filled with entreaty for she was always peering into the darkness where all our trials and tribulations lay. As it is written, 'Do not rejoice over me, O my enemy. Though I fell I rose; Though I dwell in darkness, God is a light for me.' (Mic. 7:8)

'Though I fell, I rose,' is in the past tense. It is a reference to Leah and her vision of the world before Creation, before God said 'Let there be Light.' That's where Leah's eyes were filled with entreaty, as was explained in the preface to Mishna 2 in the second chapter. Leah's power was what saved the Spirit of the Messiah from drowning when the Spirit of God hovered over the waters. We also read in the Zohar:

All Leah's actions were done in concealment, for the Upper World is concealed, not revealed. That's why Leah's death is not mentioned in the Torah, as is the death of Rachel. Come and see, it is most definitely so: everything about the upper world is concealed while everything about the lower world is revealed. That's why Leah is interred within the Machpelah Cave, while Rachel's tomb is out on the road, in public. (Vol. I 158a)

Mishna 10

HE ENTHRONED THE LETTER *PEH* AND TIED A CROWN TO IT, COMBINING THEM WITH ONE ANOTHER AND FORMING MERCURY IN WORLD, THURSDAY IN YEAR, AND LEFT EAR IN SOUL.

Enthroned the letter *Peh*: This is the pathway between *Chesed* and *Netzach*, Fig. 4:1.

Thursday in Year: Thursday is the second of the days of *Gevurot*.



Preface to Mishna 11

Next is the letter *Reish*, the pathway between the *Gevurah* and *Hod*. Fig. 4:2. This is the seat of our Matriarch Rachel, who said 'Surely all the wealth which God has taken away from our father belongs to us and our children.' (Gen. 31:16) In the *Mei*

פתיחה למשנה י"א

ואח"כ אות רי"ש ומקומה בנתיב אשר בין ספירת גבורה לספירת הוד, וזאת בחי' רחל.

הנה כתיב (בראשית ל"א ט"ז) כי כל העשר אשר הציל אלהים מאבינו לנו הוא ולבנינו וגו' ואיתא על זה בספ' מי השילוח (חלק ב' פ' ויצא)

וישמע את דברי בני לבן לאמר לקח יעקב את כל אשר לאבינו וגו' וירא יעקב את פני לבן והנה איננו עמו כתמול שלשום וגו' וישלח יעקב ויקרא לרחל וללאה וגו' כי כל העושר אשר הציל אלהים מאבינו לנו הוא ולבנינו וגו'. ענין סמיכות הפסוקים האלו, על פי מה שביאר בזה רבינו ר' בונם זלה"ה מפרשיסחא, שעיקר ישיבת יעקב אצל לבן היה ללקוט ממנו כל הדיעות טובות ומדות טובות ולהכניסם לקדושה. וכל זמן שזה המדה הוא אצלם, אז היא בגלות כי עושים עם המדה היפך מרצון השי"ת.

אבל כשתכנוס זו המדה לתוך ישראל, לא נשאר עוד אצל העכו"ם שום כח במדה זו כי הם רק כקוף בפני אדם. וכל זמן שהמדה היא עוד אצלם נתראה על הגוון שהם לבוש למדה זו של השי"ת יותר מישראל, וזה נקרא שהמדה היא בגלות. אבל כשתכנוס לישראל אז הם יקיימו בה רצון השי"ת, כי הם כלי פעולה לרצונו יתברך. וכל זמן שהמדה היא עוד בין העכו"ם, יש להם גוון חן בעוה"ז, וזורה זאת בפניו, ויצא לפועל על רכוש וקנינים.

וכאשר שמע יעקב מבני לבן שאמרו לקח יעקב את כל אשר לאבינו, אף על פי שהם בעצמם לא הבינו מה שהיו אומרים, אך יעקב אבינו הבין שהשי"ת שלח זאת לפיהם כדי שהוא יבין שכבר קיבל ממנו כל כחו. וכל המדות טובות שנקראו ניצוצות קדושות נכנסו כבר לישראל, ולכן אין לו עוד שום עסק עמו.

ומיד וירא יעקב את פני לבן והנה איננו עמו כתמול שלשום והבין מזה שניטל ממנו כל הגוון חן שהיה לו ואין פניו עוד כראשונה. ולכן היה צריך לברוח ממנו, שכבר לא היה בלבן שום ניצוץ טוב שיעצור בעדו מלהרע ליעקב. ושלח לקרא לרחל וללאה, והם הבינו כוונתו והסכימו לדבריו ואמרו כי כל העושר אשר הציל אלהים מאבינו לנו הוא ולבנינו, היינו כי מה שקבלנו מאתו הטובות היה כמציל מידו. שכל הטובות שייכים בשורש לזרע ישראל, עכ"ל.

וכל הכח הזה להוציא יקר מזולל בא ליעקב משנשא את רחל, כי רחל כחה וגבורתה היא לראות כח האפשרי, מה שבכח ועוד לא בפועל, מה שאפשר להיות ועתיד להיות, בחי' להבא, כמו שהסברנו לעיל בפרק ג' (פתיחה למשנה ב')

וכן מצאנו בבני רחל, גבי יוסף כתיב (בראשית מ"ז ט"ו) וילקט יוסף את כל הכסף הנמצא בארץ מצרים ובארץ כנען וגו'. ואיתא (סנהדרין ק"י).

Hashiloach we learn about this text:

It is written ‘Now Jacob heard [...] Laban’s sons, saying, ‘Jacob has taken away all that was our father’s, and he has acquired his wealth from what belonged to our father.’ Jacob saw the face of Laban, and behold, it was not toward him as formerly. Then the LORD said to Jacob, ‘Return to the land of your fathers and to your relatives, and I will be with you.’ So Jacob called Rachel and Leah to his flock in the field, and said to them, ‘I see that your father no longer looks at me the same way, but the God of my father is with me.’ Rachel and Leah said to him, ‘Do we still have any portion or inheritance in our father’s house? Are we not reckoned by him as foreigners? For he has sold us, and has also entirely consumed our bride-price. Surely all the wealth which God has taken away from our father belongs to us and our children. So, do whatever God has said to you.’ (Gen. 31:1-16) The thread connecting these verses may be better followed with the fundamental teaching of the Rebbe Reb Bunim of P’shischa. The chief reason for Jacob’s sojourn with Laban was in order to gather all Laban’s good ideas and any other genius he had, and to bring it into holiness. For so long as the virtue is among them it is trapped in exile, because with their genius they act in ways that God does not desire. As long as the genius is owned by pagans, they appear more connected to the divine characteristic expressed by that uniqueness than Israel are; they appear to have grace in the world, it shines out of their face and manifests in their possessions and acquisitions. Now, once Jacob overheard the sons of Laban saying that he had taken everything belonging to their father, although they themselves did not understand the full depths of what they said, Jacob understood they were only saying what God had put into their mouths, notifying him that he had absorbed everything of value and power from Laban that it was time to leave, [because] all those things we refer to as Holy Sparks were already among Israel and that Jacob had no more business with Laban, there was no longer any reason to be there. Jacob realized immediately, as the text says: ‘Jacob saw the face of Laban, and behold, it was not toward him as formerly,’ meaning that Laban no longer had the grace that Jacob had formerly seen in his face; it was time to flee. Laban no longer possessed even a spark of the virtue which had previously prevented him from harming Jacob. So, Jacob sent for Rachel and Leah and explained the situation. They understood exactly what he was saying and agreed to the plan, saying, ‘Surely all the wealth which God has taken away from our father belongs to us and our children,’ meaning that whatever we have taken from our father and snatched from his grasp, has been salvaged. For all these virtues really belonged among Israel (Vol. I *Vayetze*)

The ability to absorb holy sparks, to pick the treasure out of dross was something that Rachel brought to Jacob as her gift to the marriage. Rachel’s genius was to recognize potential and possibilities in things not yet actualized. Rachel was given mastery over the Future and the variety of permutations of the possible, as was explained above. We find similar traits among the children of Rachel, Joseph and Benjamin. With Joseph it is written, ‘Joseph gathered all the silver to be found in the Land of Egypt and the Land of Canaan.’ (Gen. 47:15) In the Talmud, we read that Joseph buried three treasures in Egypt. One was revealed to Korah, one to the Emperor Antoninus b. Severus, and the third will be revealed to the righteous in the world to come. (*Sanhedrin* 110a) We read in the *Mei Hashiloach*:

אמר רבי חמא ברבי חנינא שלש מטמוניות הטמין יוסף במצרים אחת נתגלתה לקרח ואחת נתגלתה לאנטונינוס בן אסורוס ואחת גנוזה לצדיקים לעתיד לבא, ע"כ.

וכן איתא במי השילוח (חלק א' פ' ויחי) בנימין זאב יטרוף. כי בנימין הוא מקבץ כל הטובות מבין האומות ומכניסם לישראל. ועיין לקמן פרק ה' ענין בנימין. וכל העושר הבא לכלל ישראל אינו בא אלא ע"י כח רחל להכיר מה כדאי לנו ללקוט מבין האומות ומה אין שייך לנו.

משנה י"א

המליך אות רי"ש וקשר לו כתר וצרפן זה עם זה, וצר בו לבנה בעולם, וששי בשבת בשנה, ואף שמאל בנפש.

המליך אות ר': זו הנתיב שבין גבורה להוד. בחי' רחל. ועיין לקוטי תורה (פרשת וירא ד"ה לוט עולה) וז"ל,

וכן מה שלקחה קליפת מואב הוא רות המואביה והוא כי שם אדני ברחל ומילוי גימ' תרע"א תסיר ממנו שם אדני תשאר רות המואביה, עכ"ל.

וזהו הקשר שבין אות דל"ת בחי' רות ואות רי"ש בחי' רחל שניהם עניים במקומם ועשירים במקום אחר. שהאותיות דל"ת ורי"ש פירושן עניות ודלות וגם אין להן תקומה בלי תמיכה מאחר שעומדות על רגל אחת.

לבנה בעולם: ללבנה אין לה אור עצמי, וכל אורה שופע לה מן השמש, בחי' לית לה מגמרה כלום.

ששי בשבת בשנה: התאמצות הגבורות והיא הכנה לשבת כד"א (שמות ט"ז כ"ט) על כן הוא נתן לכם ביום הששי לחם יומים וגו'.



פתיחה למשנה י"ב

הנה בפרק זה (לעיל משנה ו') מדבר על אות בי"ת, ובית הוא הבחי' הנבחר להשראת השכינה. כדאיתא (פסחים פ"ח).

לא כאברהם שכתוב בו הר שנאמר אשר יאמר היום בהר ה' יראה, ולא כיצחק שכתוב בו שדה שנאמר ויצא יצחק לשוח בשדה, אלא כיעקב שקראו בית שנאמר ויקרא את שם המקום ההוא בית אל ע"כ.

ובשביל שאות אל"ף פי' מספר אחד, אינה ראויה להיות המרכבה למילים, כי כל שאין לה שתי אותיות אינה מלה. (עיין לעיל פרק ב' פתיחה למשנה ד') ופי' בי"ת הוא המלה היינו התיבה, בחי'

It is written, 'Benjamin is a ravenous wolf; in the morning he devours the prey, while in the evening he divides the spoil,' (Gen. 49:27) Benjamin is the one who gathers all the genius from among the nations and assimilates it into Israel. (Vol. I *Vayechi*)

All the wealth coming to Israel only does so through the power of Rachel, who has the ability to recognize what is worthwhile for us to absorb into our culture, and what does not belong with us.

Mishna 11

HE ENTHRONED THE LETTER *REISH* AND TIED A CROWN TO IT, COMBINING THEM WITH ONE ANOTHER AND FORMING MOON IN WORLD, FRIDAY IN YEAR, AND LEFT NOSTRIL IN SOUL.

Enthroned the letter *Reish*: the pathway between *Gevurah* and *Hod*, Fig. 4:1, the level occupied by Rachel. In the writings of R. Luria we read:

This explains why Ruth took the Klippah of Moab, because the Sacred Name *ADONAI*, the Name associated with Rachel, when written out in full, has the gematria 671. Now, remove the gematria of the actual Name Adonai 65, and the remainder, 606, has the gematria of Ruth the Moabite. (Likutei Torah Vayera)

This explains the connection between the letter *Daleth* - Ruth, and the letter *Reish* - Rachel, both contain the essence of poverty in one place as well as the essence of wealth in other places. Both *Daleth* and *Reish* are Hebrew words meaning poverty. Both letters are unable to stand up without support, for they are unbalanced and top heavy.

Moon in World: The moon is also poor, for she has no light of her own; all her light is simply a reflection of the sun's light.

Friday in Year: The greatest gathering of *Gevurot* happens on Friday in preparation for the Sabbath. As we read, 'therefore He gives you on Friday, bread for two days etc.' (Ex. 16:29)



Preface to Mishna 12

In the Sefer Yetzira, stones are metaphors for letters, and houses are metaphors for words. One letter on its own cannot make word but 'two stones can build a house'. *Beit*, the second letter translates as House; the second letter has the gematria of two, and two can already make a house or word.

חיות הקודש כמו שפרשנו לעיל (פרק א' משנה י"א) שפירוש הר"י דמך עכו אלו המילים היוצאים מן האותיות, ואלו החיות דומות במקצת לאופנים, כי יש להם קול ודיבור, עליהם סדרו בתפלות ומשמיעים בראה יחד בקול בדברי אלה"ם חיים, עיי"ש.

ומשום שכל האותיות באות מן אות אל"ף וכל המילים באים מאות בי"ת, כיון שיש אות בי"ת יש בחי' שתיים, ואפשר להרכיבם ולבנות מהם, לא בית אחד אלא שתי בתים היינו שני מילים. כאן באה משנתינו על הסבר הבתים ואיך בונים וכמה בתים אפשר לבנות.

משנה י"ב

כיצד צירפן, שתי אבנים בונות שתי בתים, שלש בונות ששה בתים, ארבע בונות עשרים וארבעה בתים, חמש בונות מאה ועשרים בתים, שש בונות שבע מאות ועשרים בתים, מכאן ואילך צא וחשוב מה שאין העין יכולה לראות ואין הפה יכולה לדבר ואין האזן יכולה לשמוע.

שתי אבנים בונות שתי בתים: כגון אב - בא.

שלש בונות שש בתים: של שלשה אותיות נעשית 6 בתים, כגון מחל-מלח, חלם-חמל, למח-לחם, שהם 3 פעמים 2. וכן מצאנו בשלהי פרק ג' אמש - אשם, משא - מאש, שאם - שמא.

ארבע בונות עשרים וארבע בתים: של ארבעה אותיות נעשית 42 בתים שהם 4 פעמים 6.

חמש בונות מאה ועשרים בתים: ומחמש אותיות נעשית 021 בתים שהם 5 פעמים 42.

שש בונות שבע מאות ועשרים בתים: ומשש אותיות נעשית 027 בתים שהם 6 פעמים 021.

מכאן ואילך צא וחשוב: ומשבע אותיות נעשית 0405 בתים שהם 7 פעמים 027. ושל

שלשה אותיות נעשית 6 בתים, כגון מחל-מלח, חלם-חמל, למח-לחם, שהם 3 פעמים 2.

ושל ארבעה אותיות נעשית 42 בתים שהם 4 פעמים 6.

ומחמש אותיות נעשית 021 בתים שהם 5 פעמים 42.

ומשש אותיות נעשית 027 בתים שהם 6 פעמים 021.

ומשבע אותיות נעשית 0405 בתים שהם 7 פעמים 027.

The *Shechina* is described variously as a mountain, a field, and a house, as we read in the Talmud:

Not like Abraham who called it a mountain as it is written, 'On the mountain of God it will be seen.' (Gen. 22:14) Nor like Isaac who called it a field, as it is written, 'Isaac went out to meditate in the field,' (ibid. 24:63) but like Jacob who called it a house. As it is written, 'He named that place *Beit El* - House of God.' (ibid. 28:19) (*Pesachim* 88a)

In the kabbalistic tradition, letters also combine to form angels. In this Mishna we finally come to the understanding of how the houses are built of letters and how many houses are possible.

Mishna 12

HOW DID HE COMBINE THEM: TWO STONES BUILD TWO HOUSES. THREE STONES BUILD SIX HOUSES. FOUR STONES BUILD TWENTY-FOUR HOUSES. FIVE STONES BUILD ONE HUNDRED AND TWENTY HOUSES. SIX STONES BUILD SEVEN HUNDRED AND TWENTY HOUSES. FROM HERE ONWARD GO AND CALCULATE WHAT THE EYE CANNOT SEE, THE MOUTH CANNOT SPEAK AND THE EAR CANNOT HEAR.

Two stones build two houses: Such as the words *Av* - Father, and *Bo* - Come.

Three stones build six houses: Three letters can be arranged to form six words. E.g. *Machal* - Pardon, *Melach* - Salt, *Chalom* - Dream, *Chamol* - Pity, *Lamoach* - To The Brain, *Lechem* - Bread. Or in the permutations we encountered at the end of Chapter three.

Four stones build twenty-four houses: The sum of each permutation is calculated by multiplying the new number by the sum of the previous stones. Thus, $6 \times 4 = 24$.

Five stones build one hundred and twenty houses: $24 \times 5 = 120$

Six stones build seven hundred and twenty houses: $120 \times 6 = 720$

From here onward go and calculate: $720 \times 7 = 5040$



End the Fourth Chapter

ומשמונה אותיות נעשית 02304 בתים שהם 8 פעמים 0405.

ומתשעה אותיות נעשית 088263 בתים שהם 9 פעמים 02304.

ומעשרה אותיות נעשית 0088263 בתים שהם 01 פעמים 088263.

ומאחת עשרה כגון והאחדרפנים (אסתר ט' ג') שיש בה 11 אותיות נעשית 008,619,93 בתים שהם 11 פעמים 0088263 (פי' ס"י לר' אלעזר מגרמיזא).

וסכום כל הבתים שע"י הכ"ב אותיות כולם באים למספר , 000,086,706,777,727,000,421,1 בתים.



תם פרק רביעי

*The Fifth Chapter
of
Sefer Yetzira*

Twelve Tribes' Chapter

Chapter Five



The Twelve Tribes' Chapter



Preface to Chapter 5

In this chapter we look at the secrets of the twelve simple letters, also represented in the Twelve Tribes of Israel. Each tribe is rooted in a different and unique expression of the Simple Desire.

In the previous chapter we saw how each of the seven double letters has two aspects, the hard and soft, to-and-fro, good and bad, etc. In this chapter, however, we will see how the twelve tribes are not merely the manifestation of opposites and alternating states, but rather of the continuous expansion and suffusion of desires into the world. As we examine them, we find there are no actual limits to their expansion.

In the Book of Deuteronomy (11:29) Moses commanded the tribes to gather upon the two mountains, Gerizim and Ebal, in the Promised Land. They were to be divided into two groups, to witness a blessing and curse. Those witnessing the blessing were to stand on Gerizim, those witnessing the curse to stand on Ebal. The reason for this ceremony was because the twelve tribes, while tremendously gifted, also have the ability to misuse their gifts, to expand beyond their boundaries and do damage.

In Talmudic parlance we hear the phrase, 'From a negative one may deduce the positive.' (*Nedarim* 11a) From the way the curses are phrased and directed, one may deduce what positive aspects of each of the tribes they were meant to encourage, and which to curtail. We learn what each tribe excelled at and where its genius lay, and each will be explained in its place.

The early kabbalists describe how the tribes who were involved in selling their brother Joseph into Egypt, were later reincarnated among the Sages of the Mishna: specifically, in ten martyrs killed by the Romans, chief among them R. Akiba. Each sage corresponds to one of the tribes.

It is also said that those same souls were reincarnated again among the greatest disciples of the Ba'al Shem Tov, as will be revealed at the end of the chapter.

פרק חמישי



פרקא דתריסר שבטיא



פתיחה לפרק ה'

בפרק זה באנו על סוד האותיות הפשוטות שהן י"ב גבולי אלכסון, סוד הי"ב שבטים שבטי י"ה.

והנה בכל שבט ושבט נשתרשה בחינה אחת מהרצון הפשוט. ובפרק הקדם למדנו שלכל בחי' מהכפולות יש שתי בחי' קשה ורפה, בחי' רצוא ושוב, בחי' טוב ורע. אכן בפרק זה באנו על סוד י"ב שבטים שהם התפשטות הרצונות בעולם לא רק ברצוא ושוב.

ואם נעיין עליהם נראה שאין חקר לבחינות שבהן מתפשטות. ובספר דברים פ' כי תבוא צוה עליהם משה רבנו אלה יעמדו לברך את העם על הר גרזים בעברכם את הירדן וגו'. ואלה יעמדו על הקללה בהר עיבל וגו'. לפי שבכח השבטים להתפשט יותר מדי. וכדאיתא בש"ס בכמה דוכתי (נדריים י"א.) מכלל לאו אתה שומע הן, היינו מתוך הקללות אתה שומע מה הן הטובות השייכת לכל שבט בשרשו. וכל אחד יבואר על מקומו.

והנה ידוע שהשבטים שעסקו במכירת יוסף נתגלגלו בהתנאים שמהם היו עשרה הרוגי מלכות, כמבואר באריכות בספר הליקוטים (וישב - פרק ל"ז, ובפי' ראקאנטי עה"ת פ' וישב, מובא לעיל בפתיחה לפרק ג' משנה א' עיי"ש).

ועוד לנו לאלו"ה מילין, ידוע שנשמות התנאים נתגלגלו בתלמידי הר"ר ישראל בעל שם טוב הקדוש נ"ע ונרמזים גם כן בפרק זה.





Preface to Mishna 1

Just as each of the letters *Aleph*, *Mem* and *Shin* have particular and individual characteristics, *Breath*, *Water* and *Fire*, and just as the letters, *Beit*, *Gimel*, *Daleth*, *Khaf*, *Peh*, *Reish* and *Tav* have their characteristics of softness and harshness, strength and weakness, life and death, peace and evil, wisdom and folly, wealth and poverty, grace and ugliness, seed and desolation, dominion and slavery, so too, each of the twelve simple letters has its own individual characteristics.

Mishna 1

TWELVE SIMPLE LETTERS, AND THEY ARE, *HEH*, *VAV*, *ZAYIN*, *CHETH*, *TETH*, *YUD*, *LAMED*, *NUN*, *SAMECH*, *AYIN*, *TZADI* AND *QOF*. THEIR ELEMENTS ARE SPEECH, REFLECTION, WALKING, SIGHT, HEARING, ACTION, COITUS, SMELL, SLEEP, RAGE, GULPING AND LAUGHTER.

Speech: Corresponds to the tribe of Judah, the month of *Nisan* in Year, the constellation of Aries in World, the right leg in Soul, and the letter *Heh*.

Reflection: Corresponds to the tribe of Issachar, the month of *Iyar* in Year, the constellation of Taurus in World, the right kidney in Soul, and the letter *Vav*.

Walking: Corresponds to the tribe of Zebulun, the month of *Sivan* in Year, the constellation of Gemini in World, the left leg in Soul, and the letter *Zayin*.

Seeing: Corresponds to the tribe of Reuben, the month of *Tamuz* in Year, the constellation of Cancer in World, the right hand in Soul, and the letter *Cheth*.

Hearing: Corresponds to the tribe of Simeon, the month of *Av* in Year, the constellation of Leo in World, the left kidney in Soul, and the letter *Teth*.

Action: Corresponds to the tribe of Gad, the month of *Elul* in Year, the constellation of Virgo in World, the left hand in Soul, and the letter *Yud*.

Coitus: Corresponds to the tribe of Ephraim, the month of *Tishrei* in Year, the constellation of Libra in World, the gall bladder in Soul, and the letter *Lamed*.

Smell: Corresponds to the tribe of Menashe, the month of *Cheshvan* in Year, the constellation of Scorpio in World, the stomach in Soul, and the letter *Nun*.

Sleep: Corresponds to the tribe of Benjamin, the month of *Kislev* in Year, the constellation of Sagittarius in World, the maw in Soul, and the letter *Samech*.

Rage: Corresponds to the tribe of Dan, the month of *Tevet* in Year, the constellation of Capricorn in World, the liver in Soul, and the letter *Ayin*.

Gulping: Corresponds to the tribe of Asher, the month of *Sh'vat* in Year, the con-

פתיחה למשנה א'

כמו שיש לכל אחת משלש אותיות אמ"ש תכונה מיוחדת, רוח מים ואש, וכן לכל אחת משבע אותיות הכפולות בג"ד כפר"ת תכונה מיוחדת, חיים, עושר, חן, שלום, זרע, חכמה, וממשלה, יש גם תכונה מיוחדת לכל אחת מי"ב אותיות הפשוטות.

משנה א'

י"ב פשוטות באותיות ואלו הן, הו"ז חט"י לנ"ס עצ"ק. יסודן שיח הרהור הילוך ראיה שמיעה מעשה תשמיש ריח שינה רוגז לעיטה שחוק.

- שיחה:** שייך לחודש ניסן - מזל טלה, לשבט יהודה, וכן רגל ימין בנפש ואות ה"ה.
- הרהור:** שייך לחודש אייר - מזל שור, לשבט יששכר, וכן כוליא ימנית בנפש ואות וי"ו.
- הילוך:** שייך לחודש סיון - מזל תאומים, לשבט זבולון, וכן רגל שמאל בנפש ואות זי"ן.
- ראיה:** שייך לחודש תמוז - מזל סרטן, לשבט ראובן, וכן יד ימין בנפש ואות חי"ת.
- שמיעה:** שייך לחודש אב - מזל אריה, לשבט שמעון, וכן כוליא שמאלית בנפש ואות ט"ת.
- מעשה:** שייך לחודש אלול - מזל בתולה, לשבט גד, וכן יד שמאל בנפש ואות יו"ד.
- תשמיש:** שייך לחודש תשרי - מזל מאזנים, לשבט אפרים, וכן מרה בנפש ואות למ"ד.
- ריח:** שייך לחודש חשוון - מזל עקרב, לשבט מנשה, וכן המסס בנפש ואות נו"ן.
- שינה:** שייך לחודש כסלו - מזל קשת, לשבט בנימין, וכן קבה בנפש ואות סמ"ך.
- רוגז:** שייך לחודש טבת - מזל גדי, לשבט דן, וכן כבד בנפש ואות עי"ן.
- לעיטה:** שייך לחודש שבט - מזל דלי, לשבט אשר, וכן קורקבן בנפש ואות צד"י.
- שחוק:** שייך לחודש אדר - מזל דגים, לשבט נפתלי, וכן טחול בנפש ואות קו"ף.



פתיחה למשנה ב'

י"ב אותיות עושים כמין כדור בצורה של י"ב דפנות. אם נעיין על גבולי האלכסון נראה

stellation of Aquarius in World, the intestine in Soul, and the letter *Tzadi*.

Laughter: Corresponds to the tribe of Naphtali, the month of *Adar* in Year, the constellation of Pisces in World, the spleen in Soul, and the letter *Qof*.



Preface to Mishna 2

In this Mishna the twelve pentagonal faces of the dodecahedron are discussed in the context of the twelve simple letters. In Mishna twelve of the first chapter we learned how God took three of the twelve simple letters, *Yud*, *Heh* and *Vav*, and fixed them into His great Name, and then used the six permutations of those three letters to seal the six directions. The six directions represent the six Sephirot of *Chesed*, *Gevurah*, *Tifferet*, *Netzach*, *Hod* and *Yesod*, forming the Cube, which has six flat sides. Fig. 5:1 The cube has twelve edges, known in Hebrew as Borders Of The Diagonal. Because an imaginary diagonal line can be traced from the center point through the center of each edge of the cube. Imagine arrows radiating from the center of the cube, passing through the midpoint of each of the twelve edges. Fig. 5:2. Now imagine putting a flat plane on the end of each of the twelve arrows. Fig. 5:3.

The resulting (Platonic) solid built around the ends of the arrows radiating from the center of the cube is called the dodecahedron. It represents the outwardly expanding globe of the Universe and the evolution of the Twelve Tribes of Israel. Fig. 5:4.

Now, each of the faces of the dodecahedron has five edges, and is adjacent to five other faces. These five aspects correspond to the five phonetic families: guttural, palatal, lingual, dental and labial, outlined in the third Mishna of the second chapter. These twelve simple letters belong in different families, *Cheth* *Heh* and *Ayin* are guttural. *Yud* and *Qof* are palatal.

Teth, *Lamed* and *Nun* are lingual. *Zayin*, *Samech* and *Tzadi* are dental. *Vav* is labial.

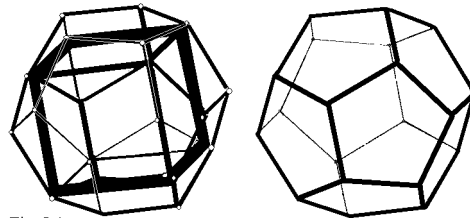

Fig. 5:4

Mishna 2

TWELVE DIAGONAL LINES SPLIT INTO SIX SETS DIVIDING DIRECTION FROM DIRECTION. THE EAST-SOUTHERN BOUNDARY, THE EAST-UPPER BOUNDARY, THE BOTTOM-EAST BOUNDARY, THE WEST-NORTHERN BOUNDARY, THE WEST-UPPER BOUNDARY, THE BOT-

שלכל גבול יש חמשה צדדים שהם חמשה שכנים. ונראה לי שאלו י"ב אותיות הפשוטות יש להם תכונה בכל אחת מהחמשה מוצאות הפה ששנינו לעיל (פרק ב' משנה ג') אותיות ח' ה' ע' בגרון. ו' בשפתים. י' ק' בחיך. ט' ל' נ' בלשון. ז' ס' צ' בשיניים.

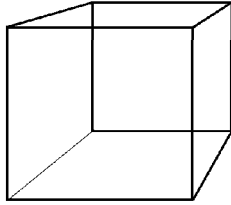

Fig. 5:1

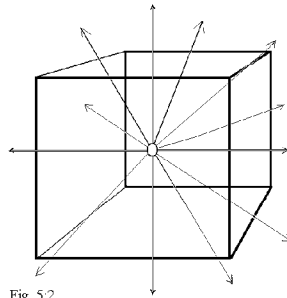

Fig. 5:2

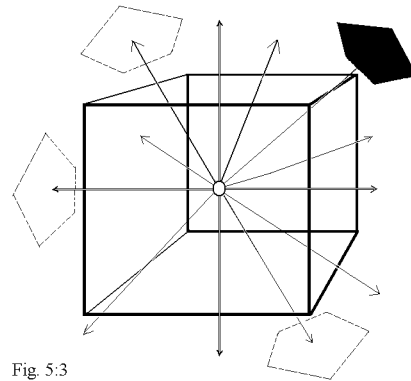

Fig. 5:3

משנה ב'

י"ב גבולי אלכסון מפוצלין לששה סדרים מפסיקין בין רוח לרוח, גבול מזרחית דרומית, גבול מזרחית רומית, גבול מזרחית תחתית. גבול מערבית צפונית, גבול מערבית רומית, גבול מערבית תחתית. גבול צפונית מזרחית, גבול צפונית רומית, גבול צפונית תחתית. גבול דרומית מערבית, גבול דרומית רומית, גבול דרומית תחתית.

לששה סדרין: כי כל מבט על הצורה שלמעלה מציג ששה סדרים, ואי אפשר לעמוד על מקום שם רואים חמש או שבע סדרים.

בין רוח לרוח: כמו בין רצון לרצון, כי רוח משמעתו רצון כמבואר לעיל בפרק א' משנה ח'.



TOM-WEST BOUNDARY, THE NORTH-EASTERN BOUNDARY, THE UPPER-NORTH BOUNDARY, THE BOTTOM-NORTH BOUNDARY, THE SOUTH-WESTERN BOUNDARY, THE UPPER-SOUTH BOUNDARY, THE BOTTOM-SOUTH BOUNDARY.

Six sets: From whatever angle the dodecahedron is observed, six of its planes can be seen. One cannot see only five, or seven at a time. Every face also has a diametric opposite, making six sets.

Between direction and direction: If *Ruach* may be understood to mean desire as well as direction, as was discussed above then the text may be understood to mean that there are six sets dividing desire from desire.



Mishna 3

TWELVE SIMPLE LETTERS, TWELVE AND NOT THIRTEEN, TWELVE AND NOT ELEVEN. CARVED THEM, HEWED THEM, COMBINED THEM, WEIGHED THEM, SUBSTITUTED THEM AND FASHIONED WITH THEM, CONSTELLATIONS, MONTHS AND DIRECTORS.

Twelve and not thirteen: I might have thought that when the year is calculated as a leap year with 13 months, there would be a need for another constellation, but the Mishna says 'twelve and not thirteen'.

Twelve and not eleven: I might have thought that with the tribe of Levi not having a corresponding, month there should only be 11 constellations. But Joseph has split into two tribes, Menashe and Ephraim making twelve.



Mishna 4

TWELVE SIMPLE LETTERS, CARVED THEM, HEWED THEM, COMBINED THEM, AND FASHIONED WITH THEM, TWELVE CONSTELLATIONS - ARIES, TAURUS, GEMINI, CANCER, LEO, VIRGO, LIBRA, SCORPIO, SAGITTARIUS, CAPRICORN, AQUARIUS AND PISCES. THESE

משנה ג'

י"ב פשוטות, י"ב ולא י"ג, י"ב ולא י"א. חקקן חצבן צרפן שקלן
המירן, וצר בהן מזלות וחדשים ומנהיגים.

י"ב ולא י"ג: דהוה אמינא כיון שיש פעמים שלשה עשר חדשים בשנה כשמעברין חדש
אדר שני, נימא שיש י"ג מזלות.

י"ב ולא י"א: דהוה אמינא כיון שאין חודש מיוחס לשבט לוי נימא שיש י"א מזלות.



משנה ד'

י"ב אותיות פשוטות, חקקן חצבן צרפן וצר בהן י"ב מזלות ואלו
הן, טלה שור תאומים סרטן אריה בתולה מאזנים עקרב קשת גדי
דלי דגים. ואלו הם י"ב חדשים בשנה, ניסן אייר סיון תמוז אב
אלול תשרי חשון כסלו טבת שבט אדר. ואלו הן שנים עשר
מנהיגים בנפש, שתי ידיים שתי רגלים שתי כליות כבד מרה
המסס קיבה קרקבן וטחול.



פתיחה למשנה ה'

בספר מי השילוח (חלק ב' כי תבוא) מפרש הפסוק כתיב ארור מקלה אביו ואמו וגו'. הוא נגד
יהודה,

כי אביו ואמו רומזין לחכמה ובינה ושבט יהודה לא ישגיח על החכמה והבינה,
ובמקום שמכוון בזה לרצון השי"ת אז הוא טוב, וזה שאמר דוד המלך (תהילים כ"ז י') כי
אבי ואמי עזובוני ויהו"ה יאספני וגו'.

שאף שעל פי חכמה ובינה הייתי נעזב חס ושלום כמו שאיתא במדרש (תנחומא
תשא) רבים אמרים לנפשי אין ישועתה לו באלהי"ם סלה, אמר דוד ואתה רבון העולם
הסכמת בתורתך עמהם ואמרת מות יומת הנואף והנואפת מגן בעדי בזכות אבותי
כבודי שהחזרתני למלכותי ומרים ראשי שהייתי חייב הרמת ראש ונתת לי תלוי ראש
ע"י נתן הנביא שאמר (שמואל ב' י"ב) גם יהו"ה העביר חטאתך לא תמות וגו'.

ARE THE TWELVE MONTHS - *NISAN, IYAR, SIVAN, TAMUZ, AV, ELUL, TISHREI, CHESHVAN, KISLEV, TEVET, SH'VAT* AND *ADAR*. THESE ARE THE TWELVE DIRECTORS IN SOUL - TWO HANDS, TWO LEGS, TWO KIDNEYS, LIVER, GALL BLADDER, STOMACH, MAW, INTESTINE AND SPLEEN.



Preface to Mishna 5

The *Mei Hashiloach* interprets the verse, 'Cursed is he who dishonors his father and mother.' (Deut. 27:16) as referring to the Tribe of Judah:

Father and mother are metaphors for the two Sephirot of *Chokhma* and *Binah*, but the tribe of Judah don't pay attention to what is wise or understandable. When their actions happen to coincide with the will of God all is well and good. This is what King David meant when he said, 'For though my father and mother abandon me, God will gather me.' (Ps. 27:10) Meaning; although according to the standards of *Chokhma* and *Binah* I was lost, God forbid, as we read in the Midrash, [because of my adultery] [...] 'But You, O God, are a shield about me, my honor, and the One who lifts my head.' (Ps. 3:4) (*Tanchuma - Thisa*)

Judah is beyond all generalities and rules of the Torah. That's why it is so important for him to avoid using his genius to do anything against the will of God, for when he acts in congruence with the Will of God he doesn't have to pay attention to the Law of the Torah, and then everything is good. (Vol. II *Ki Tavo*)

This means that Judah's soul originates in that aspect of the divine which always longs for the end of the story which is already hidden in the opening chapter, the finale already present in the original thought, the aspect of *Malkhut* which is inserted into *Keter*.

The Tribe of Judah are above such concepts as the Depths of Good and Evil - i.e. *Chokhma*, and Depths of Height and Below - i.e. *Binah*, the aspect of To-and-Fro - alternating current. Judah was removed from petty, personal biases, from propensities and proclivities, at the level of 'My heart is a hollow within me' (Ps. 109:22).

Judah was entirely ready to surrender to God, to be vanquished and seduced, at the level of, 'More precious than wisdom and honor, a little folly' (Eccl. 10:1) provided the folly is required by the will of God.

At times being ready to surrender causes Judah to forget entirely about *Chokhma* and *Binah*, to disparage the wise and sagacious. That's why the verse warns, 'Cursed is he who dishonors his father and mother,' i.e. do not forget about *Chokhma* and *Binah*.

מכל מקום חלק יהודה הוא למעלה מכל כללי דברי תורה, ולכן צריך לראות שלא יפעול במדתו בלתי כרצון השי"ת ואז הוא טוב, עיי"ש.

ונ"ל ביאורו ששורש נשמת יהודה בא לו מבחי' זו שתמיד היה משתוקק לאחרית דבר הגנוז תוך המחשבה תחילה, בחי' מלכות נעוץ בכתר עליון, בחי' עומק ראשית ועומק אחרית המבואר בפרק א' משנה ד', עיי"ש, שהם למעלה מעומק טוב ורע בחי' חכמה (משנה ה'), ועומק רום ועומק תחת בחי' בינה בחי' רצוא ושוב, זרם חילופין (משנה ו') עיי"ש.

וכל כך היה יהודה מבורר מפניות ונטיות וקריבות אצל עצמו בבחי' (תהלים ק"ט כ"ב) ולבי חלל בקרבי, והיה מנוצח לגמרי להתפתות בבחי' (קהלת י' א') יקר מחכמה מכבוד סכלות מעט, להיות הסכלות רק במקום שרצון השי"ת נוטה.

ולפעמים מביא לו לשכוח מיצרו הטוב ויצרו הרע לגמרי ולזלזל בחכמה ובינה, ובחכמים ונבונים, לפיכך הזהירו הכתוב ארור מקלה אביו ואמו וגו'.

משנה ה'

המליך אות ה"ה בשיחה וקשר לו כתר וצרפן זה בזה וצר בהן טלה בעולם וניסן בשנה ורגל ימין בנפש זכר ונקבה.

שיחה: בחי' רבי שמעון בן גמליאל כדאיתא בספר הליקוטים (וישב פרק ל"ז) וז"ל יהודה נתגלגל ברשב"ג, שהיה נשיא משבטו של יהודה.



פתיחה למשנה ו'

בספר מי השילוח (חלק ב' כי תבוא) מפרש הפסוק כתיב ארור מסיג גבול רעהו וגו'.

והוא נגד יששכר שמדת יששכר הוא כחמור למשא כדאיתא בזוה"ק (חלק א' רמ"ב.) וז"ל,

יששכר חמור גרם רובץ בין המשפטים, אמר רבי אלעזר, וכי יששכר חמור אקרי, אי בגין דאשתדל באורייתא נקרייה ליה סוס, או אריה, או נמר, אמאי חמור. אלא אמרו, בגין דחמור נטיל מטולא ולא בעיט במאריה כשאר בעירי, ולא אית ביה גסות הרוח, ולא חייש למשכב באתר מתתקן, אוף הכי יששכר דאשתדלותיה באורייתא, נטיל מטולא דאורייתא, ולא בעיט ביה בקב"ה, ולא אית ביה גסות הרוח, כחמור דלא חייש ליקרא דיליה, אלא ליקרא דמריה (ס"א דרביה), רובץ בין המשפטים, כדאמרינן ועל הארץ תישן וחיי צער תחיה ובתורה אתה עמל, עכ"ל.

Mishna 5

ENTHRONED THE LETTER *HEH* IN SPEECH AND TIED A CROWN TO IT, COMBINING THEM WITH ONE ANOTHER AND FORMING *ARIES* IN WORLD, *NISAN* IN YEAR AND THE RIGHT LEG IN THE SOUL OF MALE AND FEMALE.

Speech: This corresponds to R. Shimon b. Gamliel, as we read in the book *Sefer Likutim*, Judah was reincarnated in R. Shimon b. Gamliel who was a prince of the Tribe of Judah. (*Vayeshev* 37)



Preface to Mishna 6

The *Mei Hashiloach* interprets the verse, 'Cursed is he who moves his neighbor's boundary mark,' (Deut. 27:17) as referring to the Tribe of Issachar, who were compared to an ass or beast of burden, as we read in the Zohar:

'Issachar is a large-boned ass, crouching down between the hurdles.' (Gen. 49:14) R. Elazar asked, 'Is Issachar an ass. If it refers to his prowess in Torah study why not call him a horse, a lion or a leopard, why an ass? They answered, 'Because an ass is ready to carry the burden without trying to kick its master, unlike other beasts. It has no haughtiness and does not require special conditions in its stable. So, too, Issachar in his Torah study was always ready to carry the burden, he never kicked out at God, he had no haughtiness - like an ass which demands no special consideration. His concern was always for his master's honor. Crouching between the hurdles, in readiness to serve as a beast of burden. This is one of the prerequisites for acquiring Torah Wisdom, 'Sleep on the floor, live a life of pain and toil always in the Torah.' (*Avot* 6:4) (Vol. I 242a)

The problem is that he may use tremendous capacity for service to trespass upon and absorb what really belongs within the boundaries of his neighbor. For the Hebrew name *Yissachar* - Issachar may be read as *Yesh Sachar* - There Exists Profit, because he can always find a way of turning a profit. But how does one profit if not by bringing things from outside into ones own domain? And it is so with all sorts of service and worship like Sabbath Observance. If a person uses the recuperative powers of the Sabbath to do a *Mitzvah* - Good Deed, then his resting on the Sabbath was a *Mitzvah* - Good Deed. But if he uses it for the opposite, God forbid, then the opposite is also true. Similarly, with all permissible things like eating and other physical pleasures, they all require the following clarification; what does the person who enjoyed the pleasure then do with the energy the pleasure gave him? If subsequently he does *Mitzvah* then we say he is expanding the boundary to encompass his new acquisitions. That is why it is important to be careful not push the boundary where it will damage his neighbor. This is also the meaning of the verse, '*L'Hanchil Ohavai Yesh* - That I may bequeath to my

ובגודל עבודתו יכול להשיג ולהכניס לגבולו גם מגבול חבירו, כי יששכר רומז על יש שכר שיכול להשתכר ומה יכול להשתכר אם לא שיכניס מחוץ לתוך גבולו, כי כן בכל עבודות, כגון השמירת שבת אם בכח השביתה יעשה אחר כך מצוה אז נקרא השביתה מצוה, וכן נמצא חלילה להיפך, וכן גם בכל עניני הרשות, כגון אכילה ושאר הנאת הגוף צריכים בירור מה יעשה האדם אחר כן בכחם,

ואם יעשה מצוה אחר כן נקרא שמכניס הגבול לתוך קניניו, ולכן צריך להיות נזהר שלא יכניס הגבול במקום שמזיק לחבירו כי באמת להנחיל אוהבי יש, וזה מורה יששכר יש שכר, עיי"ש.

ונ"ל ביאורו ששורש נשמת יששכר בא לו מבחי' זו שתמיד משתוקק לדברי תורה חדשים ולתור דרכים עוד לא דרכו בהם כף רגל מעולם. כד"א (דברי הימים א' י"ב ל"ג) ומבני יששכר יודעי בינה לעתים לדעת מה יעשה ישראל וגו', שהי' יודע מתי לחדש חדשים.

וכמו ששמעתי מספרים על הרה"ק אדמו"ר ר' נחום מטשערנבל נ"ע שכשביקר פעם ראשונה במעזבוז אצל הרה"ק נר ישראל ר' ישראל בעל שם טוב, הגיע לבית הרבי בערב שבת. וכבר עוד מבערב בליל ששי אמר הבעל שם טוב הק' לאשתו שמחר יבא אורח לשבות את השבת עמהם בביתם, ושהיא תזהר לשים עין עליו כי הוא גזלן גדול ויגנוב את כל אשר להם אם לא ישגיחו עליו בעינא פקיחא.

וכשהגיע מורה"ר נחום לביתם וקבלו אותו בכבוד והכינו את עצמם לשבת. באה הרעבעצין אצל בעלה הק' בטרוניה, הלא כבודו אמר לי שהאורח גנב הוא והנה גלוי לעין כל כי איש אלה"ם הוא ועל מה תחשדוהו.

אמר הבעל שם טוב לאשתו הלא זו שאמרתי לך איש קדוש כזה לא ישאיר לנו מאומה ויחטוף את כל העולם הבא לעצמו.

ונ"ל שאפשר בזה לפרש הגמ' (מנחות כ"ט):

אמר רב יהודה אמר רב בשעה שעלה משה למרום מצאו להקב"ה שיושב וקושר כתרים לאותיות, אמר לפניו רבש"ע מי מעכב על ידך אמר לו אדם אחד יש שעתידי להיות בסוף כמה דורות ועקיבא בן יוסף שמו שעתידי לדרוש על כל קוץ וקוץ תילין תילין של הלכות ע"כ.

ואיתא בשער הגלגולים (הקדמה ל"ח) וז"ל,

ואח"כ כשהוליד יששכר, הוריש לו אותו החלק הטוב שלקח מן עשו, שהיה מן הטוב של קין. וז"ס וישכב עמה בלילה הוא. כי הוא יעקב עצמו הנקרא כן, על שם העקב הנזכר ונתנו בלאה בסוד זווג, ומשם יצאה יששכר, וז"ש במדרש הנעלם של רות כי מן יששכר יצא ר' עקיבא, שהוא העקב הנזכר, עכ"ל.

lovers existence.' (Prov. 8:21) The word *Yesh* - Existence, hints at *Yesh Sachar* - There Exists Profit. (Vol. II *Ki Tavo*)

This means that Issachar's soul originates in that aspect of the divine which longs for new Torah and yearns to explore new ways of worshipping, paths hitherto untrod-den. As we read, 'The sons of Issachar, knowledgeable with understanding of times, so as to know what Israel should do.' (I Chron. 12:33) Issachar's genius was *L'Chadesh Cho'dashim* - To Renew Months; to know exactly how to manage newness, fixing the calendar proclaiming the new moon. The phrase can also be interpreted as 'to renew the newness'.

I once heard a story about the Rebbe, Reb Nochum of Chernobyl, and his first visit to the Ba'al Shem Tov. He arrived at the Ba'al Shem Tov's home on Friday, the eve of the Sabbath. Now, already the previous night the Ba'al Shem had told his wife to expect a guest for the Sabbath, warning her to keep a close eye out for the man, 'He's a major thief,' he told her. 'He'll take anything he can lay his hands on, so watch him carefully.' When Reb Nochum arrived at the house he was received with honor and shown to his room, while preparations for the Sabbath went ahead. The *rebbetzin* came before her husband, the Ba'al Shem, with a complaint. 'You told me that our guest is a thief, but I see he is a holy man. Why do you have these suspicions about him?' The Ba'al replied, 'That's exactly what I was talking about; have you seen how he acts! A man as holy as that could grab all the virtue in this world and the next, not leaving a scrap for anyone else.'

The story explains a difficulty in the famous Talmudic description of Moses' ascent to Mount Sinai.

R. Yehuda said, 'When Moses went up on high he found God tying crowns on the letters [of the Torah]. Moses said, 'Master of the world, who's forcing your hand?' God replied, 'A man will be coming after many generations - Akiba b. Joseph is his name - who will be using each of the letter points to derive mounds and mounds of laws.' (*Menachot* 29b)

In the writings of R. Luria we read:

Afterwards when [Jacob] fathered Issachar he bequeathed him that portion of Genius he had taken from Esau, which was originally the portion of Genius belonging to Cain. This explains the mystery of the verse, 'And he slept with [Leah] that night.' (Gen. 30:16) The text actually says, *Balaila Hu* - At Night Him, rather than the more grammatically correct, *Balaila HaHu* - That Night. It is emphasizing the point that it was Jacob coupling with Leah, Jacob who the Torah tells us was so named because he was born grasping the *Akeb* - Heel of Esau his twin brother. It was the very portion of Esau which Jacob struggled all his life to acquire, that he gave to Leah in the night of *Zivug* - Coupling. It was from this coupling that Issachar was born. This is why the Zohar on the Book of Ruth says that R. Akiba was descended from Issachar; for Akiba was the heel *Akeb* mentioned above. (*Shaar Hagilgulim* Preface 38) (Endnote 30)

What this means is that R. Akiba also had the genius of Issachar for Torah innova-

ועיין שער הפסוקים (פרשת ויצא ד"ה וישכב עמה בלילה הוא) וז"ל,

ולכן נבאר עתה ענין יששכר וקשה דהיה לו לומר קרא וישכב עמה בלילה ההוא אבל הענין הוא, כמ"ש ז"ל במדרש הנעלם (רות כ"ט): בענין ר' עקיבא שהוא יששכר. כי יששכר נתלבש ונתעבר בר' עקיבא עצמו, כנודע שעשרת השבטים כלם, נתעברו בעשרה הרוגי מלכות, לכפר עון מכירת יוסף עצמו.

וז"ש שם במאמר הנזכר, יש השתא, שכר לאחר זמן. פי', כי יששכר נתלבש לאחר זמן בר' עקיבא עצמו, ואז זכה לעלות בחכמה, הנקראת מחשבה, ונקראת יש, בסוד כך עלה במחשבה. ודע, כי כל נשמות של השבטים, הם ענפים של יעקב.

משא"כ ביששכר, כי הוא הוא כמעט בחי' עצמותו של יעקב אביו, ואינו מן הענפים הנאחזים בו. ולכן עקיבא ויעקב, אותיותיהם שוות, כי כמעט הוא הוא יעקב, ובו נתלבש ונתעבר. וז"ס שאמר, וישכב עמה בלילה הוא, ולא אמר בלילה ההוא, לומר, כי מלת הוא, חוזר אל מלת וישכב, כי יעקב השוכב עמה, הוא הוא עצמו בחי' הולדותיו ההיא, ונתנו בה בבחי' שכיבה וזווג:

וז"ס ענין יששכר, שהיה עוסק בתורה יותר מכל השבטים, כי הוא בחי' יעקב עצמו, הנקרא תורה שבכתב, גופא דאמצעייתא, שממנו מתפשטים י"ב אלכסונות כנודע. וכבר נתבאר במקומו, טעם היות ר' עקיבא עם הארץ מ' שנה, לפי שהיה בחי' טפת זרע של קרי, שיצאה מבין צפורניו של יוסף, כנזכר בתיקונין (תיקון ע'). והיה אומר מי יתן לי ת"ח ואנשכנו כחמור שהוא הפך שרשו שהוא מבחי' תורה שבכתב עכ"ל.

ופי' שרבי עקיבא חידש מה שחידש בתורתו עד שלקח ממשה רבינו כל היקר שראו עיניו ולא השאיר לו אלא השתיקה שאמר לו הקב"ה למשה שתוק וכו' וכן איתא (במס' אבות פרק ג' משנה י"ג) ר' עקיבא אומר וסייג לחכמה שתיקה. כעין סיפור הבעש"ט,

וגם הסיג גבול רעהו כביכול בחי' מי מעכב שפירש"י ז"ל (שם בש"ס מנחות) בעל כרחך, ועיין לעיל (פרק ג' פתיחה למשנה ו')

ביאורו שהתגין שחידש רבי עקיבא בחכמתו נכנסו לתוך מחיצתו כביכול של הקב"ה בעל כרחו כביכול ועשה הקב"ה להם מקום במקומו ופנה להם חלל,

וזהו ששאל משה, מי מעכב על ידך, כלומר בעל כרחך, עיי"ש. וזהו שנשתרש בו משורש נשמתו ביששכר, ולפיכך הזהירו הכתוב ארור מסיג גבול רעהו וגו'.

ובצירוף מה שמבואר לעיל (פתיחה לפרק ג') אפשר לאמר שמה שיששכר השיא עצה לטבול כתונת יוסף בדם השעיר כד"א (בראשית ל"ז ל"א) ויקחו את כתנת יוסף וישחטו שעיר עזים ויטבלו את הכתנת בדם וגו' בא לו משום שהוא נתגלגל ברבי עקיבא.

tion. So great was his power that he even took parts of the Torah meant for Moses, because things not revealed to Moses were revealed to R. Akiba. 'All that preciousness which his eyes have seen' (Job 28:10). All that remained for Moses was the 'Silence!' God commanded him to hold. This is reminiscent of the Ba'al Shem Tov story about R. Nochum Chernobyl.

R. Akiba also moved the boundaries of his neighbor, in this case, God's boundaries, as the Talmud describes, Moses asked, 'Who forces You?' Rashi there explains, Moses was asking God, 'Who is forcing You against Your will?' Above, in the preface to Mishna 6 of chapter three, it was explained how R. Akiba in his wisdom invented the crowns of the Hebrew letters, trespassing upon the boundaries, as it were, of God, by forcing God to make room and vacate space for them against His Will.

Rabbi Akiba took his power from the soul of Issachar, for that's his soul's source, and why Issachar was warned against transgressing the command not to move his neighbors boundaries.

In addition, with what was said in the preface to chapter three, we can explain how it came about that Issachar was the one who proposed the idea to dip Joseph's coat in the blood of a goat. 'They took Joseph's coat, slaughtered a young goat and dipped the coat in the blood.' (Gen. 37:31) Issachar was later to be reincarnated as R. Akiba, and it was precisely R. Akiba who understood that it was the right moment to involve God in their conspiracies by slaughtering the goat. That goat was the proto-sin offering which God commanded us to bring on his behalf, to atone for His diminishing of the moon, and the sale of Joseph.

Mishna 6

ENTHRONED THE LETTER *VAV* IN REFLECTION AND
TIED A CROWN TO IT, COMBINING THEM WITH ONE
ANOTHER AND FORMING TAURUS IN WORLD, IYAR IN
YEAR AND THE RIGHT KIDNEY IN THE SOUL OF MALE
AND FEMALE.

Reflection: *Hirhur* - Reflection is the first and loftiest of the thought processes. It occurs when some part of the mind decides to 'red-flag' a passing notion from among the rapidly streaming jumble passing through the brain at a given moment. It is a mystery why one notion and not another is selected for processing. In the mind of God, so to speak, the first notion to arise is to R. Akiba, as in the quote 'It arose thus in the thought.'



ודווקא רבי עקיבא הבין שהשעה משחקת להם לצרף אותו ית' באותו מעשה בשחיטת שער עזים דייקא. כדי לתת פתחון פה לירח בחי' הביאו כפרה עלי שמעטתי וכו', בחי' שער ר"ח שכביכול הוא ית' נקרא בעלים.

משנה ו'

המליך אות ו"ו בהרהור וקשר לו כתר וצרפן זה בזה וצר בהם שור בעולם ואייר בשנה וכוליא ימנית בנפש זכר ונקבה.

הרהור: בחי' רבי עקיבא בן יוסף כדפרישית.



פתיחה למשנה ז'

בספר מי השילוח (חלק ב' כי תבוא) מפרש הפסוק כתיב ארור שכב עם חתנתו וגו'.

הוא נגד זבולון כי אשה רומז ליראה, ולמעלה מיראה הלכו נדב ואביהו שבגודל אהבתם מסרו נפשם להשי"ת כמו שנתבאר (חלק א' פר' שמיני ד"ה ויהי ביום) וזה נקרא חתנתו למעלה מאשה יראת יהו"ה. ושבת זבולון היה להם מהירות וגם גבולו שהיה לחוף ימים גם כן רומז על מהירות, ולכן היה צריך להיות נשמר מזה, עיי"ש

ונ"ל ביאורו ששורש נשמת זבולון בא לו מבחי' זו שתמיד משתוקק לאמונה פשוטה ובטחון שהיא למעלה מכל היראות למעלה מהטבע כד"א (תהילים נ"ז ג') אקרא לאלהי"ם, בחי' פחד, עליון לאל, בחי' חסד, גמר עלי וגו'.

ואיתא בירושלמי (כתובות ד.)

אמר רבי אבין אקרא לאלהי"ם עליון לא"ל גומר עלי בת שלש שנים ויום אחד ונמלכין ב"ד לעוברו הבתולין חוזרין ואם לאו אין הבתולין חוזרין ע"כ.

ואיתא (נדה י"ד.)

תניא נמי הכי רוכבי גמלים כולם רשעים הספנים כולם צדיקים וכו' ע"כ.

הספנים בחי' זבולון כמו דאיתא (פסחים ד.)

ההוא דהוה קא אזיל ואמר אכיף ימא אסיסני ביראתא בדקו ואשכחוהו דמזבולן קאתי דכתיב זבולן לחוף ימים ישוכן ע"כ.

Preface to Mishna 7

The *Mei Hashiloach* reads the verse, 'Cursed is he who lies with his mother-in-law,' (Deut. 27:23) as referring to the Tribe of Zebulun:

Wife is a metaphor for fear, and Nadav and Abihu went beyond fear. Out of their tremendous love for God they handed over their lives to Him, as has been explained, (ibid. Vol. I *Shemini*). Going beyond fear means going beyond the wife, i.e. to the mother-in-law. Mother-in-law represents one who is above the wife, and thus above 'the woman who fears God.' (Prov. 31:30) The Tribe of Zebulun had quickness in their responses and actions, and the western boundary of Zebulun's territory was the seashore, which also hints at speed. That's why he needed to take special care to guard himself against [abandoning himself to love]. (Vol. II *Ki Tavo*)

This means that Zebulun's soul originates in that aspect of the divine which longs for simple faith and trust, attributes which transcend all types of fear; transcending nature itself, as it is written, 'I will call upon God, the most high, To God who accomplishes all things for me.' (Psalm 57:3) I will call upon *ELOHIM* in the aspect of *Pachad* - Fear. The Most High, *El* in the aspect of *Chesed* who finishes things I begin. In the Palestinian Talmud we read:

R. Abin said, 'I will call upon God, the most high, To God who accomplishes all things for me.' A girl, three years of age and one day who had her virginity taken, and Beit Din subsequently decided upon a leap year causing her birthday to be set back another month, that girl's hymen is restored. If not, her hymen is not restored.' (*Ketubot* 4a)

The sages decreed that a girl under the age of three whose hymen is broken, could still be considered a virgin because before the age of three the hymen repairs itself. If a girl turns three on the first of Adar, and her hymen is broken on the 10th of Adar, it will not repair itself. But if the Sanhedrin declare a leap year and add a second month of Adar, her hymen will repair itself because she was less than three years old, her third birthday will not be before the 1st of the Second Adar. This, the sages say, is the promise of the verse from Psalms, 'I will call upon God, the most high, To God who accomplishes all things for me'. In the Talmud, we read, Thus we learned, camel drivers are all wicked, sailors are all saints. (*Nidah* 14a). The tribe of Zebulun were known as sailors, as we read in the Talmud, 'The man who walked around saying, 'A barn on the seashore is better than a palace in the city' was found to be from the Tribe of Zebulun, as it is written, 'Zebulun on the seashore dwells.' (Gen. 49:13) (*Pesachim* 4a)

Again, in the Palestinian Talmud, we read, R. Yochanan went up and preached, 'Jonah b. Amitai was of the Tribe of Zebulun.' (*Sukkah* 22b) Because the faith held by the Tribe of Zebulun was so powerful, at the level of the verse, 'Those who go down to the sea in ships, who work in the great waters, they see the works of God.' (Ps. 107:23) 'They will be nourished by the abundance from the seas.' (Deut. 33:19) Because Zebu-

איתא (ירושלמי סוכה כ"ב): עאל רבי יוחנן ודרש יונה בן אמיתי מזבולן היה וכו', ע"כ.

שאמונת שבט זבולון היתה כל כך חזקה בבחי' יורדי הים באניות המה ראו מעשי יהו"ה, וכד"א (דברים ל"ג י"ט) כי שפע ימים יינקו וגו'. ולפי שהיה לו לזבולן כל כך מבטח עוז ביהו"ה שאף על פי שפחד לעשות דבר לא מנע את עצמו מלעשותו מפני רוב הבטחון שבו ולא שת לבו ליראה כלל לפיכך הזהירו הכתוב ארור שכב עם חתנתו וגו'.

משנה ז'

**המליך אות זי"ן בהילוך וקשר לו כתר וצרפן זה בזה וצר בהם
תאומים בעולם וסיון בשנה ורגל שמאל בנפש זכר ונקבה.**

הילוך: בחי' רבי יהודה בן בבא כדאיתא בספר הליקוטים (וישב - פרק ל"ז) וז"ל זבולון נתגלגל ב"ר יהודה בן בבא, ע"כ.



פתיחה למשנה ח'

בספר מי השילוח (חלק ב' כי תבוא) מפרש הפסוק כתיב ארור שכב עם אשת אביו וגו'.

הוא נגד ראובן, כי הבכור בתולדה יכול להתדמות לאביו ולהתנהג במדת אביו אף שאינם שייכים לו, וזה נקרא שכב עם אשת אביו, עיי"ש.

ונ"ל ביאורו ששורש נשמת ראובן בא לו מבחי' זו שתמיד משתוקק לבדידות ולהתבודדות ללכת בדרכי אביו להיות מיושבי אהלים, דכתיב בו (בראשית ל"ב א') ויעקב הלך לדרכו וגו'. וכתיב בראובן (שם ל' י"ד) וילך ראובן בימי קציר חטים וגו'.

וכמו שעשה יעקב שרמה לאביו בבגדי עשו, כן עשה ראובן שרמה לאביו בבגדי יוסף. וכמבוא בספ' העמק דבר (במדבר י" פסוק י"ח) וז"ל

ונסע דגל וגו'. הכינו עצמם איש על דגלו. שיהיו הולכים אחר דגל בני יהודה. והנה בכל השבטים כתיב בני זולת אצל ראובן כתיב מחנה ראובן. ואין דבר ריק בתורה.

ונראה דמכאן הוציאו חז"ל שהר"ן איש שהיו עם קרח במחלוקתו היה אליצור בן שדיאור וחבריו. והיה מקור המחלוקת מצד חסידות ולא כמו דתן ואבירם כמו שביארנו במקומו. אלא מצד שהיו פרושים ומתבודדים להתקרב אל ה'.

וזה היה מדת ראובן עצמו שהי' בדל מאחיו ומשוקע בחסידות כמובן מן המקרא

lun had so much faith and trust in God, he never allowed any fear to prevent him from going ahead with his plans. He paid no attention to the voice of caution, therefore the verse cautions him, 'Cursed is he who sleeps with his mother-in-law.'

Mishna 7

ENTHRONED THE LETTER *ZAYIN* IN WALKING AND TIED A CROWN TO IT, COMBINING THEM WITH ONE ANOTHER AND FORMING GEMINI IN WORLD, *SIVAN* IN YEAR AND THE LEFT LEG IN THE SOUL OF MALE AND FEMALE.

Walking: Corresponding to R. Yehuda b. Bava, one of the ten martyrs. The book *Sefer Halikutim* tells us, 'Zebulun was reincarnated in R. Yehuda b. Bava.' (*Vayeshev* 37)



Preface to Mishna 8

The *Mei Hashiloach* reads the verse, 'Cursed is he who lies with his father's wife,' (Deut. 27:23) as referring to the Tribe of Reuben:

Because the firstborn most naturally masquerades as the father. He can copy his father's mannerisms even if they don't actually fit him. This is what is meant by sleeping with his father's wife. (Vol. II *Ki Tavo*)

This means that Reuben's soul originates in that aspect of the divine which longs for solitude and isolation. Like his father Jacob, who was said to 'dwell in the tent' and 'walked his own path.' (Gen. 32:1), Reuben was given to solitude. It is similarly written, 'Reuben walked in the days of the wheat harvest.' (ibid. 30:14) And just as Jacob misled his father, utilizing the clothing of Esau, so, Reuben misled his father with Joseph's clothing.

One of the commentators to the Torah notes the tendency of the Tribe of Reuben to prefer solitude:

'The flag journeyed.' (Num. 10:18) If we look at the text we find that each of the tribes is named the Tribe of the Children of Judah, Tribe of the Children of Simeon etc., except for the tribe of Reuben, who are simply called the Camp of Reuben. Nothing in the Torah is arbitrary. [...] Because they had a tendency to choose solitude and isolation as their path to closeness with God. This was a trait of Reuben, to isolate himself from his brothers, to immerse himself in piety, as may be understood from the text, 'And Reuben returned to the pit.' (Gen. 37:29) That's why it is said by way of hint and sug-

וישב ראובן אל הבור כמשכ"ש מש"ה כתיב ברמז שלא היו כמו בני ראובן. אלא כראובן עצמו, עכ"ל.

וידוע מספרים שראובן בן יעקב נתגלגל ברבי אליעזר הגדול. וגם בו היה מדה זו ולבסוף יצא מה שיצא שמת בחרם. (ועיין רד"ל במבוא לפרקי דרבי אליעזר בקונטרס שם האחד אליעזר) לפיכך הזהירו הכתוב ארוך שכב עם אשת אביו וגו'.

משנה ח'

המליך אות חי"ת בראיה וקשר לו כתר וצרפן זה בזה וצר בהן סרטן בעולם ותמוז בשנה ויד ימין בנפש זכר ונקבה.

ראיה: בחי' רבי אליעזר הגדול כדאיתא בספר הליקוטים (וישב - פרק ל"ז) וז"ל,

ענין עשרה הרוגי מלכות. כנודע שהיו עשרה שבטים, וצריך לידע במי נתגלגלו. והענין מ"ש מורי הוא זה. קודם נתחיל בראובן, שאמר השליכו אותו וכו', ולא הסכים בהריגתו, עכ"ז נענש, ובא בר' אליעזר הגדול שנתפס למינות, ולא נהרג כאחרים, כי השי"ת מדד לו מידה כנגד מידה. שאמר השליכו, ונודע כי הנחש הוא סוד המינות.

וראובן גרם לעורר צד אותו נחש של המינות. לכן נתפס למינות.

ובזה נבין מ"ש רז"ל יחי ראובן ואל ימות (דברים ל"ג ו'), מיתה תניינא, כי בכל מקום שנאמר בתורה מות יומת, הוא בעוה"ז ובעוה"ב, כי מות היא המיתה המוכרחת, וכשצריך לבוא בגלגול למות פעם שנית מיתה משונה, וכפרת אותו גלגול, על אותה מיתה נאמר יומת לעוה"ב, ר"ל, לעולם שצריך לבא בו פעם אחרת.

אבל בראובן שהיתה כוונתו לטובה, לא נתחייב מיתה כשאר שבטים, עכ"ז מצד אותו דיבור שאמר השליכו, נתפס למיתה, ולא הורגהו כשאר. וזהו יחי ראובן ואל ימות וכו'. גם תבין, כי רבי אליעזר ברכוהו חביריו, והוא היה נשיא ראובן, וגם ראובן ברכוהו אחיו בדין בחטא בלהה, עד שנצנצה בהם רוח הקדש, וידעו שלא חטא, וטעם שנקרא ר"א הגדול, כי כמו שהיה ראובן הבכור, לכן נקרא גדול. ע"כ.



פתיחה למשנה ט'

והנה נגד שבט שמעון לא נאמר ארוך כי שבט שמעון הם כמוסים בסוד המלכות, שלא היה להם חלק ונחלה הנקרא על שמם בארץ ישראל, כמו שקללם יעקב אבינו, (בראשית מ"ט ז') אחלקם ביעקב ואפיצם בישראל וגו', וכד"א (יהושע י"ט א') למטה בני שמעון למשפחותם ויהי

gestion that the Tribe of Reuben were not like children, rather they resembled Reuben himself in their mannerisms and habits.' (*Ha'amek Davar Beha'alotecha*)

All the men of the Tribe of Reuben tended to adhere very closely to the mannerisms of their father, as described in the *Ha'amek Davar*.

R. Eliezer the Great is widely known to be a reincarnation of Reuben son of Jacob, and he too showed aspects of the same trait - isolating himself. Unfortunately it was not used properly and he ended up dying in *Cherem* - Excommunication. That's why Reuben was warned, 'Cursed is he who lies with his father's wife.'

Mishna 8

ENTHRONED THE LETTER *CHETH* IN SEEING AND TIED A CROWN TO IT, COMBINING THEM WITH ONE ANOTHER AND FORMING CANCER IN WORLD, *TAMUZ* IN YEAR AND THE RIGHT HAND IN THE SOUL OF MALE AND FEMALE.

Seeing: Corresponding to R. Eliezer the Great, as we read in the writings of R. Luria, by his student Chaim Vital:

Concerning the Ten Martyrs, as is known, they were the Ten Tribes. We ought to know who was reincarnated in whom. What my teacher taught me is as follows: Let us begin with Reuben who said, 'Throw him into the pit.' Reuben did not agree to killing Joseph, nonetheless he was punished. He was reincarnated in R. Eliezer the Great who was gripped by heresy, and was not martyred as were the others. God treated him measure for measure. He said, 'Throw him into the pit, (with snakes)' and, as is well known, the snake contains the secret of heresy. Reuben caused the aspect of heresy in that snake to awaken, therefore he was himself trapped into heresy. With this we may understand the rabbinic teaching, 'May Reuben live and not die.' (Deut. 23:6) Onkelos translates it as 'May Reuben live forever in the world, and not die a second death.' Wherever the Torah says - *Mot Yumat* - He will surely Die, the double expression suggests death in this world and death in the world to come. The first *Mot* - Death is dictated by the sin. But when a soul requires reincarnation in order to die a second time as an atonement for the sin, in a peculiar and unusual manner, it is a reference to the second half of the expression *Yumat* - He must surely die, meaning, in the world to come, God protect us. The world to come, then means the world to which he will be compelled to return. But Reuben whose intent was good was not sentenced to death like the other tribes. Still, because he said, 'Throw him,' he was snatched by death. But he was not killed like the others. This is the meaning of Moses' expression, 'May Reuben live and not die.' Also understand, R. Eliezer was cursed by his colleagues, and he was the Prince of the Tribe of Reuben. Reuben was also cursed by his brothers after judging him over the affair with Bilha, (Gen. 35:22) until sparks of prophecy flashed through them and they realized that he was innocent. The reason he is known as R. Eliezer the Great is because he

נחלתם בתוך נחלת בני יהודה וגו'.

סוד רבי עקיבא בן יוסף שהי' בן גרים בחי' מלכות כמו שמוסבר לעיל (פרק ג' פתיחה למשנה א'), סוד גלגול נשמת זמרי בן סלוא וכ"ד אלף שמתו משבט שמעון על דבר פעור.

ופי' שלמלכות יש עוד פנימיות ועמקות שאינה נראית לעין השכל בחי' שתוק כך עלה במחשבה לפני, ופירוש שהוא למעלה ממחשבתו כביכול, בחי' רצונו הפשוט, ואסור להרהר.

וכמו דאיתא בספ' מי השילוח (חלק א' פ' וזאת הברכה ד"ה וזאת ליהודה) וז"ל,

בא"ד אבל שמעון הכניס עצמו בספק ואמר ח"ו שאני מחזיק עצמי לנואף, ונשא את דינה והכניס את עצמו בדבר הצריך בירר, כי אמר שהוא בטוח בה' שיבררו לטוב שכוונתו לא היתה רק לשם שמים, וע"כ היה צריך כל שבט שמעון לברורין בדברים כאלה, כגון זמרי שהיה אומר ג"כ שכוונתו טוב כמו שיתבאר במקומו (פרשת בלק ד"ה והנה) ולעתיד כשיתברר שבט שמעון יהיה מעלתו גדול משל לוי, ע"כ.

וכן איתא בספר מי השילוח (חלק א' פ' תצוה ד"ה ומלאת בו) בא"ד וז"ל,

פטדה הוא נגד שבט שמעון כי בשבט שמעון נמצא עמקות גדול בד"ת, אך בטרם שיוציאו אותו לפועל יצטרכו לברורים וכן רבי שמעון בר יוחאי יען כי הי' משבט שמעון כידוע הי' בו ד"ת עמוקים כמו במרע"ה, וע"ז רומז פטדה כי הוא אותיות פה וט"ת ודל"ת המה אותיות הקודמים לשם יו"ד ה"א וזה מורה לעמקות החכמה שנמצא בזה השבט שלא יוכלו להוציא ולהביא השם לפה, ע"כ.

ונ"ל סוד גדלות שבט שמעון בא מרוב התשוקה אשר נרשש בו כדאיתא בספ' מי השילוח (חלק א' לקוטי הש"ס מסכת ברכות ז):

ואמר ר"י משום רשב"י גדולה שימושה של תורה יותר מלמודה שנאמר פה אלישע בן שפט אשר יצק מים על ידי אלי', היינו התפלה שאדם מתפלל אצל כל מעשה המצוה שיצליח, זאת היא גדול מהמעשה, וזה פי' אשר יצק מים ע"י אליהו היינו שהי' מתפלל להש"י שאליהו יצליח, ועי"ז השימוש גדול מהלמוד כי הלמוד הוא בגבול והתשוקה והתפלה הוא להש"י שהוא בלתי גבול, ע"כ.

משנה ט'

המליך אות טי"ת בשמיעה וקשר לו כתר וצרפן זה בזה וצר בהן אריה בעולם ואב בשנה וכוליא שמאלית בנפש זכר ונקבה.

שמיעה: ונ"ל שהוא בחי' רבי חנינא בן תרדיון וכדאיתא בשער הפסוקים (פרשת ויצא) וז"ל

שמעתי ממורי ז"ל כי ר"ת רחב"ת הוא, ר' חנינא בן תרדיון. ונלע"ד חיים,

is Reuben who was the firstborn. (*Sefer Halikutim Vayeshev* 37)



Preface to Mishna 9

There is no curse corresponding to the Tribe of Simeon because Simeon is wrapped in the mystery of *Malkhut*. The Tribe of Simeon were not given an autonomous territory in the Land of Israel, but were absorbed within the territory of Judah, as Jacob had predicted, 'I will divide them among Jacob, scatter them in Israel.' (Gen. 49:7) It is written, 'To the Tribe of the Sons of Simeon according to their families, their inheritance was among the inheritance of the Sons of Judah.' (Jos. 19:1)

This alludes to the mystery of R. Akiba who was descended from converts, at the level of *Malkhut*, as was explained above, in the mystery of the reincarnation of Zimri b. Salu and the 24,000 men of the Tribe of Simeon who perished over the affair of Peor, (Num. 25). *Malkhut* has hidden depths, an immanence not apparent to the rational mind, at the level of, 'Silence! It arose thus in the Thought before Me,' (*Menachot* 29b) It is higher, so to speak, than God's Thought, at the level of the Simple Desire, upon which one may not reflect.

As we read in the *Mei Hashiloach*: when Simeon and Levi rescued their sister Dinah from Shechem, she refused to go with them unless one of them promised to marry her. Levi demurred:

Simeon on the other hand jumped into the dubious act saying, 'God forbid that I should judge myself as a sexual deviant.' He married his sister Dinah and thus entered upon the path requiring a process of testing, sorting and assaying. Simeon was sure God would clarify his act for the good, since his intention is for the sake of heaven. It was because of this that the tribe of Simeon had to go through a process of testing and assaying in these matters, as we find with Zimri, prince of the tribe of Simeon who also said the same thing; that his intention is purely for the sake of heaven, as will be explained (in Num. *Balak*). And in the future, when the process is complete and the assaying is done it will be found that Simeon's holiness is greater than Levi. (Vol. I *V'zot Hab-racha*)

Elsewhere in the *Mei Hashiloach* we read that R. Shimon bar Yochai, who was of the tribe of Simeon, had within him Torah as deep as that of Moses. In my opinion the source of greatness and the mystery of Simeon's soul originates from that aspect of the divine longing rooted in him. As we read in the *Mei Hashiloach*:

R. Yosi says in the name of R. Shimon bar Yochai, 'Greater is being of service to the Torah than studying Torah.' For we find is written, 'Here is Elisha who poured water over the hands of Elijah.' (II Kings 3:11) Not that he studied Torah from Elijah, but that he was of service to him. From here we learn that it is greater to be of service to the Torah, etc. What this means is that the longing and the prayers a person pours into

שהכוונה היא, ע"ד מה שנתבאר אצלינו, בענין לוט, וכענין חטאו של אדה"ר, כי כל הנשמות נתעשקו בסטרא אחרא, ונתערבו טוב ברע.

ואפשר כי נשמת ר' חנינא בן תרדיון, היתה אז מעורבת בקליפות דשכס בן חמור החוי, ומכח זה לקח את דינה בתו של יעקב. ולכך נהרג, כדי להתלבן. ולכך גם נגזרה גזירה על אשתו, שתשב בקובה של זונות משום ותצא דינה בת לאה, כי ע"י יציאתה, עינה אותה שכס, כנלע"ד. ועיין בשער הגלגולים, ע"כ.

וזה שלקח שמעון את דינה אחותו כדי להוציאה מידי שכס הוצרך לבירורין כדפרישית ונתגלגל שכס בבני דינה ושמעון.



פתיחה למשנה י'

בספר מי השילוח (חלק ב' כי תבוא) מפרש הפסוק כתיב ארור שכב עם כל בהמה וגו'.

הוא נגד גד, כי גד מורה שהיה נפשו קטן מאוד שנולד בקטנות והוא לשון זרע גד היינו פירור קטן, ולכן נתברך בזה שהיה לו צוותא וכשיתחבר לרבים יהיה לו שלימות, אכן מצד זה היה יכול להסתפק במיעוט ובדברים קטנים וזה נקרא שכב עם כל בהמה, עיי"ש.

ונ"ל ביאורו ששורש נשמת גד בא לו מבחי' זו שתמיד משתוקק להסתפקות במועט כמו אליהו הנביא כדאיתא (בראשית רבה צ"ט י')

כיון שראה אותו יעקב אמר לישועתך קויתי ה' אין זה מביא את הגאולה אלא מגד שנאמר גד גדוד יגודנו והוא יגוד עקב, לאותו שהוא בא בעקב (מלאכי ג') הנה אנכי שולח לכם את אליה הנביא שהוא משבט גד לכך נאמר והוא יגוד וכו' עיי"ש.

שבחי' העקב הוא הקטנות שכולם דשים בו. וזה דווקא הבחי' הכי קטן ונמוך שבכל קומת הגוף אין מקום שפל ועלוב כעקבו של אדם, אולם בלי קרום העור אשר על בשר העקב אפילו יש לו רגלים ואברים שלמים לא יוכל האדם ללכת לדרכיו.

כן ענין כנסת ישראל שכולנו מראשון עד אחרון חלק גוף אחד, מרע"ה מוח וחכמת ישראל, וישעיה הנביא לב ישראל, ודוד המלך הוא פה ישראל וכן כל הגדולים והקטנים שבכל הדורות מצטרפים בגוף אחד.

ואנחנו דור דלים בחי' עקב שעליה דורך כל הגוף, בחי' עיקבתא דמשיחא, היינו כמו קרום עור החיצון שהוא כמו השער והצפורן, שאין בהם חיות וצמיחה, ונעשה עור העקב קשוחי כדי לאפשר דריכת הרגל, כן אנחנו חסרי חיות וצמיחה, בחי' עומדים ליטול כניטל דמי, מאפשרים רגלי מבשר בעקבתא דמשיחא.

every act of worship before doing it, in the hope of succeeding, is greater than the act itself. This is the meaning of the verse, 'Who poured water over the hands of Elijah,' that Elisha used to pray to God for his master Elijah's success. And this is why the service is greater than the act of learning, because the learning is restricted and finite, while the longing and prayer to God are infinite and without any boundaries whatsoever. (Vol. I *Likutei Shas Berachoth* 7b)

Mishna 9

ENTHRONED THE LETTER *TETH* IN HEARING AND TIED A CROWN TO IT, COMBINING THEM WITH ONE ANOTHER AND FORMING *LEO* IN WORLD, *AV* IN YEAR AND THE LEFT KIDNEY IN THE SOUL OF MALE AND FEMALE.

Hearing: Corresponds to the soul of R. Chanina b. Tradyon, as we read in the book, *Shaar Hapsukim*:

I heard from my teacher (R. Isaac Luria) of blessed memory that the word *Rachbat* - Broadness, in the verse describing Shechem and his father's attempts to convince the city of Shechem to circumcise themselves in order to inter-marry with the family of Jacob, 'These men are friendly with us; therefore let them live in the land and trade in it, for behold, the land is broad enough for them. Let us take their daughters in marriage, and give our daughters to them,' (Gen. 34:21) *Rachbat* - Broadness is a notariqon of Rabbi *Chanina ben Tradyon*.

This humble writer, Chayim [Vital] believes the meaning is this: As we have previously explained concerning Lot, [Abraham's nephew], and like the sin of Adam; all souls have been exploited by the Dark Side; Good and Evil are inextricably confused, so it is possible that the soul of R. Chanina b. Tradyon was mixed together with the *Klippah* - Husk of Shechem b. Chamor the Hivite. And it was with this power that Shechem took Dinah daughter of Jacob, and that is why he was killed, in order to be cleansed.

And that is why the decree also fell upon R. Chanina's wife as well, that she be made to sit in a brothel of prostitutes, because is written, 'Dinah daughter of Leah went out.' (Gen. 34:1) It was a consequence of her going out that Shechem raped her. This is how it seems to me. (*Vayetze*)

When Dinah refused to leave Shechem unless one of her brothers took her as wife, Simeon married her in order to extricate her from Shechem; an act requiring clarification and polishing, as was explained. Therefore Shechem was reincarnated among the sons of Dinah and Simeon, Zimri b. Salu the Prince of Simeon who, with Kozbi b. Tzur of Midian was killed by Phineas, and later reincarnated in R. Akiba and the wife of Turanus Rufus, who later became R. Akiba's wife.



וזה סוד (ישעיה נ"ב ז')

מה נאוו על ההרים רגלי מבשר משמיע שלום מבשר טוב משמיע ישועה אמר לציון וגו'.

וכמו דאיתא (שיר השירים רבה ב' ל"ג)

וקול התור נשמע בארצנו איזה זה קולו של מלך המשיח המכריז ואומר (ישעיה נ"ב) מה נאוו על ההרים רגלי מבשר וגו'. ע"כ.

והמבשר הוא אליהו הנביא שבא בבחי' עקב בחי' שבט גד הוא הקטנות שסובל ונושא כל הגוף לקבל משיח. ולפני מותו ברכו משה (דברים ל"ג כ') ולגד אמר ברוך מרחיב גד וגו'.

ולפי שעלול ליפול על ידי סבלנותו העצומה לתוך קטנות יותר מדי לפיכך הזהירו הכתוב ארור שכב עם כל בהמה וגו'.

משנה י'

המליך אות יו"ד במעשה וקשר לו כתר וצרפן זה בזה וצר בהן בתולה בעולם ואלול בשנה ויד שמאל בנפש זכר ונקבה.

מעשה: ונ"ל שהוא בחי' רבי יהודה הנחתום דאיתא במדרש תהילים (מזמור ט') וז"ל,

עתיד הקב"ה לתבוע דמן של בר קפרא ושל ר' יהודה הנחתום. שפעם אחת גזרה מלכות הרשעה שיהרג ר' יהודה הנחתום. מה עשה בר קפרא, עשה עצמו דיין ודן אותו וכשהוא בא ליתן לו ספקולא גזר שישחט אחר תחתיו ויעשו אותו חתיכות ויעלו אותו, ורץ לשון הרע ואמר שלא נהרג, וגזרה מלכות הרשעה שיהרגו שניהם ויעשו אותם חתיכות, ונהרגו שניהם.

ועתיד הקב"ה לתבוע דמן, שנאמר, כי דורש דמים אותם זכר, ע"כ.

והוא בחי' (בראשית ל"ב ו') ויבא יוסף את דבתם רע אל אביהם דייקא. הוא הלשון הרע שרץ ואמר לא נהרג.

ועוד איתא בירושלמי (חגיגה ט'): על אלישע בן אבויה וז"ל,

ויש אומר ע"י שראה לשוננו של ר' יהודה הנחתום נתון בפי הכלב שותת דם אמר זו תורה וזו שכרה זהו הלשון שהיה מוציא דברי תורה כתיקנן זה הוא הלשון שהיה יגע בתורה כל ימיו זו תורה וזו שכרה דומה שאין מתן שכר ואין תחיית המתים ע"כ.

Preface to Mishna 10

The *Mei Hashiloach*, reads the verse, 'Cursed is he who lies with any animal,' (Deut. 27:21) as referring to the Tribe of Gad:

Gad is an expression of smallness; his soul was very diminutive, and his character was one of extreme pettiness. We find this expression in the verse, 'The House of Israel called it *Manna*. It was like *Gad* - Mustard seed,' (Ex 16:31) i.e. tiny particles. That is why the Tribe of Gad was blessed with a gregarious and outgoing personality, for when he mixed with others in community, Gad found wholeness. As a consequence of this personality trait, Gad was able to make do with very little and eke an existence out of the barest minimum. This is referred to as, 'laying with an animal'. (Vol. II *Ki Tavo*)

This means that Gad's soul originated in that aspect of the divine which longs for adequacy, to experience sufficiency in all things moderate, as did Elijah the Prophet, as we read in the Midrash:

As soon as Jacob looked at [Gad] he said, 'I wait on Your salvation, O God.' (Gen. 49:18) He saw that only someone of the Tribe of Gad would bring redemption, as it is written, 'Gad, a troop shall troop upon him; but he shall troop upon their heel.' (ibid. 19) To he who comes by the heel, (on the heel of the Messiah) as it is written, 'Behold, I will send you Elijah the prophet before the coming of the great and dreadful day of God.' (Mal. 4:5) Elijah was of the tribe of Gad, that's why it says, 'but he shall troop upon their heel.' (Gen. *Rabba* 99:10)

The heel symbolizes smallness, for it is the part of the body upon which everyone treads and no one esteems. The least regarded of all human limbs; no part of the body is as little admired as the heel of the foot. And yet without it and the skin cells growing and dying on it, no one would be able to walk very far, even with the healthiest and most powerful legs and torso.

One aspect of *Knesset Israel* - the Jewish People is our existence as a singular entity. All of us, from first to last, comprise a single body. Moses our Rabbi is the mind and *Chokhma* of Israel. The Prophet Isaiah is the heart. King David is the mouth of Israel. Similarly, all our ancestors great and small represent some section or subsection of the entire singular corpus of the Jewish People - Israel.

We, impoverished generation that we are, represent the skin cells on the heel upon which that entire body walks. That is why the epoch preceding the Messiah is known in the Talmud, as *Iq'vetha D'Meshicha* - Heels of Messiah. (*Sotah* 49b) This is the secret of the verse, 'How beautiful upon the mountains are the feet of the messenger of good tidings, who announces peace, the harbinger of good tidings, who announces salvation; who says to Zion, 'Your God reigns!' (Isa. 52:7) About which we read in the Midrash:

It is written, 'The voice of the turtledove is heard in our land,' (Cant. 2:33) What voice is this? It could only be the voice of King Messiah announcing, 'How beautiful

והוות לשון בעל ברית כמו שמבואר לעיל בפרק ראשון, נאמר ברית במילת הלשון ובמילת המעור. והיתה אשת פוטיפר דלקת אחרי יוסף ככלב. וזה שראה לשונו של רבי יהודה הנחתום נתון בפי כלב. ואפשר לאמר כל"ב במספר קטן עולה שבע וגם ג"ד עולה שבע.



פתיחה למשנה י"א

בספר מי השילוח (חלק ב' כי הבוא) מפרש הפסוק כתיב ארור משגה עור בדרך וגו'. הוא נגד יוסף עיי"ש.

ונ"ל ביאורו ששורש נשמת יוסף בא לו מבחי' זו שתמיד משתוקק להרבות כבוד שמים בעולם שתהי' השראת השכינה למטה מעשרה טפחים ושיתחברו העולמות יחד בחיבורא שלים על ידו.

ובקש ללמד תורה להלכה ולמעשה לאחיו כדאיתא בש"ס (סנהדרין צ"ב).

ואם למדו [הלכה לחבירו] מה שכרו אמר רבא אמר רב ששת זוכה לברכות כיוסף שנאמר וברכה לראש משביר ואין משביר אלא יוסף שנאמר ויוסף הוא [השליט על הארץ הוא] המשביר לכל עם הארץ וגו' ע"כ.

וכדאיתא בספ' מי השילוח (חלק א' וישב)

כי ענין החיים שנתן הקב"ה בשבט אפרים הוא להבינו תמיד בכל דבר מעשה על הדין וההלכה מבלי לזוז ממנו ולכן כשהכתוב מזהיר את ישראל לבלתי יחטאו מטרת התורה אזיאמר פן יצלח כאש בית יוסף היינו שתרואו כי לא יהי' מתנגד למעשיכם, עכ"ל.

וכן איתא (שם פר' שמות)

וזה הענין שברך מרע"ה את יוסף ורצון שוכני סנה, כי מרע"ה הי' רוצה להכניס מדות סבלנות לתוך מדתו של יוסף הצדיק כדי שיהי' מלא רצון על ישראל שלא יהי' לו שום תרעומות על נפש מישראל, כי משבט הזה מתעורר דין על ישראל בעת שנוטים מרצון הש"י, כמו שמצינו שהנביא הזהיר את ישראל אמר להם פן יצלח כאש בית יוסף והיינו שמדתו לא תכעוס ויהי' ברצון על ישראל, על כן אמר ורצון שוכני סנה היינו שהש"י ילמוד אותך מדות סבלנות כמו שלמד אותי בסנה, עכ"ל.

לפיכך הזהירו הכתוב ארור משגה עור בדרך וגו' ופרש"י משגה עור - הסומא בדבר ומשיאו עצה רעה ע"כ.

upon the mountains are the feet of the messenger of good tidings.' (Cant. *Rabba* ibid.)

Elijah is the harbinger and herald of the messiah because he comes in that aspect of 'heel', the characteristic of the Tribe of Gad who practice smallness, suffering and carrying the entire body towards redemption.

Before his death, Moses blessed Gad, saying, 'Blessed is the enlarger of Gad,' (Deut. 33:20) precisely because Gad, with his tremendous tolerance, has a tendency to settle for the bare minimum. Moses cautioned them, 'Cursed is he who lies with any animal.'

Mishna 10

ENTHRONED THE LETTER *YUD* IN ACTION AND TIED A CROWN TO IT, COMBINING THEM WITH ONE ANOTHER AND FORMING VIRGO IN WORLD, *ELUL* IN YEAR AND THE LEFT HAND IN THE SOUL OF MALE AND FEMALE.

Action: In my opinion this corresponds to the martyr R. Yehuda the Baker. The Midrash says:

In the future God is going to sue for the blood of Bar Kapara and R. Yehuda the Baker. The wicked [Roman] government decreed that R. Yehuda the Baker be killed. What did Bar Kapara do? He appointed himself a judge and passed sentence on R. Yehuda, and when it came time to carry out the sentence, he made sure it was someone else who was actually put to death, dismembered and hung. The Evil Tongue ran around saying R. Yehuda had not been put to death, so the wicked government decreed that both Bar Kapara and R. Yehuda be killed and dismembered, and so both were murdered. God is going to demand a reckoning for their blood, as it is written, 'For He who avenges blood remembers them. He doesn't forget the cry of the afflicted.' (Deut. 9:13) (*Midrash Tehillim* Ps. 9)

The Evil Tongue mentioned in the Midrash above is the very same we read about in the Torah, 'Joseph brought an evil report of them to his father.' (Gen. 32:6) This is the evil report which ran around telling the Romans that Bar Kapara had not really killed R. Yehuda. In the Palestinian Talmud, we read:

There are those who say the reason Elisha b. Abuya became an apostate was because he saw R. Yehuda the Baker's still bleeding tongue, in the mouth of a dog. Elisha said, 'Is this Torah and this its reward. This is the tongue which spoke words of Torah so meet and fitting. This is the tongue which toiled all its life in Torah, and this is its reward? It seems to me there is no reckoning, no recompense and no resurrection from the dead.' (*Hagiga* 9b)

The tongue is a vehicle for the covenant, as was taught in the first chapter; there is a

פן ואולי ישיאו עצה רע דהיינו ילמדנו תורה שאינה שייכת לו לשורשו, כמו שדרשו (ספרי - האזינו פיסקא י"ז) ואין עצה אלא תורה שנא' לי עצה ותושיה ע"כ.

והנה שבט אפרים קבלו עיקר כח התשוקה והקנאות מיוסף אביהם ולכן מבטיח הכתוב (ישעיה י"א י"ג) אפרים לא יקנא את יהודה ויהודה לא יצר את אפרים וגו'.

משנה י"א

המליך אות למ"ד בתשמיש וקשר לו כתר וצרפן זה בזה וצר בהן מאזנים בעולם ותשרי בשנה ומרה בנפש זכר ונקבה.

תשמיש: בחי' רבי ישמעאל בן אלישע כהן גדול, כדאיתא בשער הגלגולים (הקדמה ל"ד) וז"ל,

והרי ר' ישמעאל בן אלישע כ"ג, שנתבאר אצלינו שהוא נצוץ נשמת יוסף הצדיק, ולמה לא היה בו כח זה כמוהו [כמו בן עזאי]. אבל הענין הוא במה שנתבאר אצלינו, כי כל אותם עשרה הרוגי מלכות, הם עשר טפות זרע שיצאו מן יוסף, ולפי שיוסף הוא עצמו ר' ישמעאל, וחטא, כי פגם באותם הנצוצות שהוציאם לעמקי הקליפה, לכן לא היה בו כח לברא נפשות גרים.

ולכן תמצא כי עונש ר' ישמעאל קשה מכל עשרה הרוגי מלכות כי הוא גרם להם, ע"י הוצאות טפת זרע הנזכר. וכדמיון מ"ש ביוסף, ויפשיטו את יוסף את כתנתו, כן הפשיטו עור פניו של ר' ישמעאל. גם נדמה ר' ישמעאל ליוסף, בהיותו יפת תאר כמוהו, כנזכר בפרקי היכלות.

וכמו שיוסף נשבה בין הגוים במצרים, כן נשבה ר' ישמעאל, כנזכר (איכה רבה ד' ד') כששאלו ר"י בן חנניא, וא"ל מי נתן למשסה יעקב, והשיב הלא ה' זו חטאנו לו, רמז לו, כי בעוון נצוצות טיפי הזרע של יוסף שירדו בקליפות במקום הרגלים, אשר שם הוא סוד המשסה ברגלים, לכן נשבה בין הגוים, וזהו מי נתן למשסה יעקב, שהם אותם הטפות כנזכר, והשיב הלא ה' זו חטאנו לו, ע"כ.

ובספר צדקת הצדיק (אות קנ"ט) בא"ד וז"ל,

דוד המלך ע"ה שהיה גם כן כולל כל הנפשות שהרי הוא רגל רביעי שבמרכבה והקים עולה של תשובה רק בעוון תאוה לבד.

ולכן ירבעם שהיה נקי בזה כמו ששמעתי שנקרא אפרתי שפירוש שם זה מי שלא ראה קרי מימיו ולכן מצא חן בעיני אחיה השילוני שזהו דרגא דשילה יש לו יחס עם שבט אפרים לא שב ונחלק על מלכות בית דוד, ע"כ.

covenant made with the penis and a covenant with the tongue. The wife of Potiphar chased after Joseph like a bitch, and this is the vision that Elisha saw, of R. Yehuda's tongue in the mouth of the dog.



Preface to Mishna 11

The *Mei Hashiloach* reads the verse, 'Cursed is he who misleads a blind person on the road,' (Deut. 27:18) as referring to the Tribe of Joseph. (Vol. II *Ki Tavo*)

This means that Joseph's soul originates in that aspect of the divine which longs to add to the Glory of Heaven on Earth, to bring about the in-dwelling of the *Shechina* through his acts, so as to unite all the worlds in the worship of God. His desire was to teach Torah - of the most practical and immediate kind - to his brothers. As we read in the Talmud:

If one teaches but a single law to his friend, what is his reward? Rava says in the name of Rav Sheshet, he merits all the blessings of Joseph, as it is written 'A blessing will be upon the head of the one who provides.' (Prov. 11:26) Who could the provider be? It must refer to Joseph, as it is written, 'Now Joseph was ruler over all the land, and it was he who provided grain to all the people of the land.' (Gen. 42:6) (*Sanhedrin* 92a)

Joseph's month goes to his son Ephraim, about whom we read in the *Mei Hashiloach*:

God planted a Life Force in Ephraim which makes him go straight to the point of law relevant to every act, without deviating from it. And therefore, when the Torah warns the Jewish people not to stray from the path of the Torah, it uses the warning 'Seek God and live, lest the House of Joseph be swept like fire.' (Amos 5:6) So it's a warning to Israel to be careful that the House of Joseph not be provoked into opposition. (Vol. I *Vayeshev*) This is the reason Moses blessed Joseph, with, 'The will of He who dwells in the thorn-bush,' (Deut. 33:16), because Moses was trying to graft forbearance onto the characteristics of Joseph the Righteous, so that he find within himself only goodwill towards all the Jewish people. So that he never raise a complaint against a Jewish soul, since it is the tribe of Joseph who wakes up the judgments on Israel, when they see Israel straying from the will of God, as we find the prophet warning the Jewish people and telling them, 'Seek God and live, lest the House of Joseph be swept with fire.' (Amos 5:6) Moses blessed the character of Joseph never to become enraged, but always to be filled with goodwill for Jews. That's why Moses blessed him with, 'The will of He who dwells in the thorn bush,' meaning, may God teach you the characteristic of forbearance, as he taught me in the thorn bush.' (Vol. I *Shemot*)

So, the Torah cautions Joseph not to mislead a blind person on the road, to which Rashi adds the following interpretation: 'Misleads the blind - means someone who does not see an issue clearly, and to mislead means to give bad advice to such a person.' The



פתיחה למשנה י"ב

בספר מי השילוח (חלק ב' כי תבוא) מפרש הפסוק ארור האיש אשר יעשה פסל ומסכה תועבת יהו"ה מעשה ידי חרש ושם בסתר וגו'. נגד שבט לוי,

כי שבט לוי שמרו עצמם בלי לצאת מגדר כללי דברי תורה, ובאמת כל הדברי תורה הם נלבשים בלבוש שיוכל האדם לקבלם ולהשיגם,

אכן לפעמים יחפוץ השי"ת לנצח האדם כמו שכתוב (תהילים נ"א ו') למען תצדק בדבריך וגו'. אבל הם לא יכלו לעבוד את העגל, כי להם היה מגיע החטא לשורש החיים ולא היו יכולים לתקן את החטא, לכן שמרם השי"ת, (ועיין חלק א' פר' תשא)

וענין חטא העגל שהיה גם כן שרצו להשיג אור השי"ת קודם הזמן עיי"ש.

ובספ' מי השילוח חלק ב' פר' וארא ד"ה ויקח אהרן את אלישבע בת עמינדב אחות נחשון לו לאשה וגו'. וז"ל,

ואלעזר בן אהרן לקח לו מבנות פוטיאל לו לאשה ותלד לו את פנחס וגו'. זה שאמר הכתוב (תהילים צ"ז י"א) אור זרוע לצדיק ולישרי לב שמחה. אור זרוע לצדיק היינו שדברי תורה מאירים להצדיק שמכלכל דרכיו על פי כללי התורה ולא יסור מהם. ולישרי לב שמחה ישרי לב נקרא מי שלבו נמשך אחר רצון השי"ת, אף שעל הגוון נתראה שלפעמים יסור מדרך התורה, גם זה הוא רצון השי"ת.

וכמו שאיתא בגמ' (שבת נ"ו.) כל האומר דוד חטא אינו אלא טועה. יען כי לבו היה נמשך אחר רצון השי"ת, ותמיד מוסכם להיות מנוצח מהשי"ת, וכמו שכתוב (תהילים נ"א א') למען תצדק בדברך תזכה בשפטך וכדאיתא (סנהדרין ק"ז. זה"ק חלק ב' ק"ז.) דלא לימרו עבדא זכי למריה, וזה שאמר שלמה המלך ע"ה (שיר השירים ה' ד') דודי שלח ידו מן החור ומעי המו עליו, מן החור נקרא דברים שאינם מיופים על הגוון, גם בזה כוון לרצון השי"ת בעומק, וזה ומעי המו עליו.

וזהו ויקח אהרן את אלישבע בת עמינדב שחלק אהרן בעוה"ז הוא שלימות בכל מעשה שלא יסור מכללי דברי תורה, (כמו שאיתא בחלק א' פ' קרח) ודברי תורה מאירים לו.

ולפי שהשי"ת רצה להטעימו מחלק דוד המלך שנקרא וישרי לב שמחה, לכן היה מזווגו לשבט יהודה, וכו' עיי"ש באריכות.

ונ"ל ביאורו ששורש נשמת לוי בא לו מבחי' זו שתמיד היה משתוקק לחיים מבוררים, לחיות בלי להכניס את עצמו לספיקות שלא לעשות שום מעשה שיצטרך אח"כ לביורין,

bad advice that Moses was afraid Joseph might give his brothers, was to teach them Torah not appropriate to them. As the Midrash states, There is no counsel but Torah, for it is written, 'Counsel is Mine, and sound wisdom.' (Prov. 8:14) (Sifri - *Ha'azinu* Piska 17)

Now, the Tribe of Ephraim inherited the greater part of Joseph's genius, his longing and his zealotry. That is why the verse assures us, 'Ephraim's jealousy will vanish, and Judah's opponents will expire. Ephraim won't be jealous of Judah, and Judah won't oppose Ephraim.' (Isa. 11:13)

Mishna 11

ENTHRONED THE LETTER *LAMED* IN COITUS AND TIED A CROWN TO IT, COMBINING THEM WITH ONE ANOTHER AND FORMING *LIBRA* IN WORLD, *TISHREI* IN YEAR AND THE GALL BLADDER IN THE SOUL OF MALE AND FEMALE.

Coitus: Corresponding to R. Ishmael b. Elisha the High Priest, as we read in the book, *Sha'ar Hagilgulim*:

Now, concerning R. Ishmael b. Elisha the High Priest, about whom we have previously written to say, he was a spark of Joseph the *Tzadik*: Why did he not have the same power as Ben Azai [to create souls of converts]? We have also previously explained that each of those Ten Martyrs was one of the ten drops of semen which issued from Joseph. But R. Ishmael was the reincarnation of Joseph himself who sinned, by damaging those ten drops of seed and issuing them into the depths of the *Klippah* - Husk. Therefore, R. Ishmael did not possess the power to create the souls of converts. That's why we find, historically, that R. Ishmael's punishment was the worst of all Ten Martyrs, for he caused it all by spilling the drops of seed, as discussed. And, just as the text tells us that 'they stripped Joseph of his coat', so did they strip the skin off R. Ishmael's face. R. Ishmael was also the image of Joseph, being exceedingly beautiful of form like him, as is mentioned in the *Pirkei Heichaloth*. And just as Joseph is captive among the gentiles in Egypt, so too, R. Ishmael is taken captive, as is taught in the Talmud; When R. Yehosua b. Chanania asked him, 'Who gave Jacob up for spoil, and Israel to plunderers?' (Isa. 42:24), Ishmael answered, 'Was it not the LORD, against whom we have sinned?' (ibid.) He was, already then, hinting to R. Yehoshua that it was for the sin of those droplets which were cast down into the *Klippoth*, into the 'place of feet' where the secret of spoiling with the feet happens. That's why he was a captive among the gentiles. This explains the verse, 'Who gave Jacob up for spoil?' it refers to those drops of seed already mentioned. To which Ishmael replied, 'Was it not the LORD, against whom we have sinned?' (Preface 34)

R. Tzadok HaCohen of Lublin writes:

וכשנודמן לו מעשה שהי' מסופק בו הי' שב בשב ואל תעשה, כמו שמבואר בספ' מי השילוח במעשה דדינה ושכם שלא רצה לוי לקחתה אפילו להוציאה מתוך הקליפה, וכמו שמבואר בפ' נשא את ראש בני גרשום גם הם.

ולעומת זו מתאוה להנות מאור הבהיר אור הגנוז כמו שאיתא במדרש (רבה בראשית כ' י"ב)

ויעש יהו"ה ה' לאדם ולאשתו כתנות עור וילבישם בתורתו של ר"מ מצאו כתוב כתנות אור, ע"כ.

של לוי יש חשק גדול לאור בלי לבושים, ויכול על ידי זה לבא לעשות לו עגל מסכה במסגרים תוך לבבו ח"ו, דהיינו להוציא טעם והנאה מן החטא, ושלא יהי' שום מתיקות בעניני עולם הזה כלל, כדי להפריד בין היפה למכוער שלא ישאר חיבור להחן עם המכוער, ועל ידי כך יעשה פירוד ח"ו בין מים עליונים למים תחתונים כמו שמבואר אצלנו במעשה דבן זומא.

וכשיפרדו כל הנאות עוה"ז מן העבודות ומן התורה והמצוות ישארו כל עניני העוה"ז בלי חיות דקדושה ויתראה בעולם הזה הנהגתו ית' כמו שור עגל מרבק שראו בני"י במדבר שאמרו עליו (שמות ל"ב ד') אלה אלהיך ישראל וגו'.

ודווקא אצל לוי שמוכן כל רגע לעזוב כל עניני עוה"ז, אפילו משום ספק אשר יש בו, בשב ואל תעשה, מתרה הכתוב ארוך האיש אשר יעשה פסל וכו', כי כן נראה לעיני האדם אור הנהגת הש"י בלי לבושים כל עוד שהיא קודם הזמן, כעין עגל מסכה.

ואסור לעשות מהנהגתו ית' בעולם הזה עגל ופסל ע"י בהירות בלי ספיקות שעשו שבט לוי.

וגם אפשר לפרשו באופן אחר. הנה בספר יצירה לא נרשם חודש ומזל לשבט לוי, ונראה לי שאותו טובה וקללה לקחו שבט מנשה, וזה ענין בנות צלפחד, שחטא צלפחד היה ממש ובדיוק להיפך מתכונה זאת של שבט לוי, שלא רצה בשב ואל תעשה דייקא, ולא שבת בשבת, וכמו שתרגם יונתן (במדבר ט"ו ל"ב)

והו בני ישראל שריין במדברא גזירת שבתא אשתמודע להון ברם קנסא דשבתא לא אשתמודע להון קם גברא מדבית יוסף אמר במימריה איזיל ואתלוש קיסין ביומא דשבתא ויחמוני יתי סהדיא ויתנון למשה ומשה יתבע אולפן מן קדם יי וידון יתי ובכך אשתמודע קנסא לכל בית ישראל ואשכחו סהדיא ית גברא כד תליש ועקר קיסין ביומא דשבתא, ע"כ.

ולפי שחטא נגד משה רבינו כי חלק משרע"ה היה שבת, לפיכך לא רצו הדיינים לשפוט משפט בנות צלפחד פן יפגעו בכבוד משה. כדאיתא בספ' מי השילוח (חלק א' פ' פנחס)

ויקרב משה משפטן לפני ה'. איתא במדרש (רבה פרשה כ"א י"ג) שהקריבו לפני שרי עשרות ולפני שרי מאות וכלם יראו לשפוט בדבר הזה וגם משרע"ה ירא עד שהקריבו את משפטן לפני ה'.

King David also contained and was comprised of all souls, for he was the fourth foot of the *Merkava* - Chariot, and he set up the process of Repentance, for the sin of lust alone. And that is why Jeroboam who was completely free of this sin, - as I heard (from my Rebbe of Izbicy, *the Mei Hashiloach*) he was known as the Ephrati, which is a name applied only to those men who have never seen an issue of semen in their life. That is why he was so attractive to Ahiyah the Shilonite, because this is the genius of Shiloh which is associated with the Tribe of Ephraim. But he could not bring himself to repent, and fought bitterly with the kingdom of the House of David. (*Tzidkat Hatzadik* 159)



Preface to Mishna 12

The *Mei Hashiloach*, reads the verse, 'Cursed be the man that makes a graven or molten image, an abomination to God, the work of the hands of the craftsman, and sets it up in secret,' (Deut. 27:15) as referring to the Tribe of Levi:

The Tribe of Levi always guarded themselves against overstepping the boundaries of Torah law. The truth is that all laws of the Torah are clothed in garments so that everyone can grasp and observe and obey them. But there are times when God wants to vanquish the person, as is written, 'So that Your words may be seen to be right, and You may be clear when You are judging.' (Ps. 51:6) The Tribe of Levi, however, could not worship the Golden Calf, for them to have done so would have meant doing damage to the very source of their Life-Force, and they would never have been able to fix the sin. The sin of the Golden Calf sprang from the desire to grasp the Light of God before the time was right. (Vol. II *Ki Tavo*)

This means that Levi's soul originates in that aspect of the divine which longs for clarity, for life without grey areas, a life of stark contrasts between good and evil. Levi does not want begin anything whose outcome is doubtful, or commit any act requiring subsequent qualification. When faced with anything doubtful, Levi reacts by doing nothing. As is explained in the *Mei Hashiloach* concerning the story of Dinah and Shechem, where Levi refused to marry her, even to help her escape from the husk of Shechem and the Hivite culture. The Tribe of Levi always preferred the safe path. They wanted a life of clarity, with no grey areas, with everything divided into dark and light. Where the light reflects the Will of God, i.e. the good, while the Dark is always the bad and the forbidden. There is something called the Hidden Light, the light of Creation which Adam enjoyed in Eden. Levi thinks that by living in clarity, he can access that Hidden light. As we read in the Midrash:

It is written, 'God made tunics of leather for Adam and his wife, and clothed them.' (Gen. 3:20) However, in the Torah scroll of R. Meir the word *Ohr* - Leather, is written with an *Aleph* instead of an *Ayin*, and reads, *Ohr* - Light. The verse now reads, 'God made tunics of light for Adam and his wife.' (Gen. *Rabba* 20:12)

והענין בזה כי חטא מקושש היה שחטא נגד משרע"ה כדאיתא בזה"ק (במדבר ר"ה:): כי חלק מרע"ה היה שבת כמ"ש ישמח משה במתנת חלקו, וצלפחד לא קיים את השבת בשבת השני שנצטוו ישראל ובאם היו מקיימים מצות שבת בשבת השני, היה אז תיכף ניכר לעין כל ישראל מדרגות השבת שהוא מדרגות מרע"ה, וע"י חטא צלפחד שעבר על שבת השני נסתם האור הזה מישראל,

ועי"ז היה מרע"ה מסופק אם יכול לעבור על מדותיו או לא, כי בצערא דגופא אסור לת"ח לעבור על מדותיו (יומא כ"ג.) ובצערא דמונא מצוה לעבור על מדותיו, כדאיתא בגמ' (ראש השנה י"ז.) כל העובר על מדותיו מעבירין לו על כל פשעיו, והענין כי צערא דמונא אינו רק בעוה"ז והוא דבר שיכול להחזיר לו,

וצערא דגופא הוא דבר שנשאר רושם לעד, ולכן היה מסופק אם זה המעשה צערא דמונא שלעתיד יחזיר הקב"ה זה האור לישראל ויתראה לעין כל ישראל טוב מעלות השבת ולא נאבד הדבר הזה מאתם רק לזמן,

או הוא צערא דגופא כי כמה נפשות מישראל האם היו יודעים עומק יקרות השבת היו עובדים את ה' ביתר שאת, והיה מסופק בזה, ע"כ לא יכלו שום אחד מהדיינים לשפוט את הדבר הזה כי יראו פן יפגעו בכבודו של מרע"ה

והשיב הש"י למרע"ה מאחר שלא נסתם האור של שבת רק לזמן, אינו נקרא רק צערא דמונא ויכול למחול, ע"כ.

אכן בנות צלפחד חכמות היו וירשו מאביהן כמה וכמה מעלות נשגבות ועוד יותר כמו שהעיד הקב"ה (במדבר כ"ז ז') כן בנות צלפחד דברת וגו'.

ונ"ל לבאר הענין לשון המקרא 'כן' בנות צלפחד וכו' ע"פ מה דאיתא בספ' מי השילוח (חלק ב' בהעלותך) וז"ל,

על פי ה' יחנו ועל פי ה' יסעו את משמרת ה' שמרו על פי ה' ביד משה. הסתלקות הענן ושכינתו נראה רק למשה רבינו ע"ה, וכן בכל דור ודור מי שהוא צדיק הדור רואה רצון השי"ת כמו שכתוב (משלי י"ב) שפתי כהן ידעון רצון וגו'.

והיהודי הקדוש זללה"ה בדורו ראה רצון השי"ת באיחור זמן תפלה ונסמך על מאמר הכתוב (דברים י"ב ד') לא תעשון כן ליהו"ה אלהיכם, כן רומז על קביעות בלי חיים, וכשראה רצון השי"ת בזה לכן התאחר בתפלתו, ונשמתו מאירה בגן עדן מזה כי כוון לאור רצון השי"ת,

אף כי יכול בשנוי זמנים להשתנות מ"מ נאמנה את א"ל רוחו עד עת קץ, עכ"ל.

וזה שאמר הקב"ה 'כן' בנות צלפחד דברת דייקא, כי הן באו על סוד 'כן', בחי' לא תעשון

Clothing is a metaphor, suggesting that after the Sin of Adam and Eve, God clothed the insubstantial light in a corporeal leather skin. R. Meir was the one sage of the Mishna who used to say that all doubts must be avoided, that unlike the common reading of the law, to take the lenient view when in doubt. R. Meir always took the stringent position in such matters. Thus in his Torah, the clothing is stripped to reveal the Divine Light. Levi had tremendous desire to enjoy that Hidden Light, unclothed, clear and pure. Such a desire could lead him to make a graven image in the depths of his heart, God forbid. A graven image in this case means to remove all pleasure, taste and joy from the act of sinning or from any mundane act. To maintain absolute distinction between good and bad, by distinguishing between the beautiful and the ugly so that there remain no connection or confusion between what has grace and what has ugliness. Levi can separate between the Waters above Heaven and Waters below Heaven, between Good and Evil Desire. If all mundane and physical pleasure is removed from the worship of God; from learning Torah and fulfilling the Commandments (i.e. not being proud of one's knowledge and not enjoying the music of the services) and if this physical world is devoid of all holy pleasure, that distinction and clarity itself would be the equivalent of the worship of the Golden Calf. God's management of the world would be as obvious as the bull calf the Israelites worshipped in the wilderness. This is why the *Mei Hashiloach* stresses that The sin of the Golden Calf sprang from their desire to grasp the Light of God before the time was right. (Vol. II *Ki Tavo*)

The Tribe of Levi are prepared at any moment to abandon every mundane pleasure because of some small doubt as to its propriety. They would rather do nothing, just to be on the safe side, which is why God warns them, 'Cursed be the man that makes a graven or molten image, an abomination to God, the work of the hands of the craftsman, and sets it up in secret.' Meaning, do not turn God's management of this world into a Golden Calf or graven image.

The characteristic of the Tribe of Levi may also be understood another way. In *Sefer Yetzira* there is no month corresponding to Levi. Menashe, son of Joseph took the month in Levi's place. This explains the affair of Zelophehad of the Menashe tribe, (Num. 26:33) whose sin is mentioned anonymously, 'And while the Children of Israel were in the wilderness they found a man gathering sticks on the Sabbath day.' (ibid. 15:32) Zelophehad's way was diametrically opposed to the way of the tribe of Levi. Zelophehad spurned the path of 'Sit And Do Nothing', even refusing to rest on the Sabbath. The Targum attributed to Jonathon translates the above verse as follows:

And while the Children of Israel were in the wilderness, the Commandments of the Sabbath were known to them but the punishments for transgressing those commands were unknown. One man of the House of Joseph arose and announced, 'I will go and harvest sticks on Sabbath in flagrant view of witnesses who will then report me to Moses. Moses will have to ask for guidance from God concerning the punishment for my transgression, and sentence me. That way, all of Israel will get to know exactly what the punishment is for desecrating the Sabbath.' Then the witnesses observed a man breaking off and harvesting branches on the Sabbath day.

כן ליהו"ה וגו'. ולכן כשבאו ראשי שבט מנשה למשה בטענה למה יפסידו אותו חלק שירשו בנות צלפחד בנחלת הארץ כתיב (במדבר ל"ו ה') ויצו משה את בני ישראל על פי יהו"ה לאמר כן מטה בני יוסף דברים וגו', 'כן' דייקא.

ומה ששבט לוי הסתלקו מכל ספק שלא יצטרכו אח"כ לברורין, ולכן היה מתירא מרע"ה שמא יתאוו לאור בהירות התגלות הנהגתו ית' קודם הזמן, בדיוק להיפך עשה צלפחד, כדי לברר ההלכה לעמקו ואפילו עד גמר העונשין הכניס את עצמו לדברים הצריכים ברור, ואמר שלו נתגלה כבר אור בהירות הנהגתו ית' ואינו צריך לכללי דברי תורה, ולכן חילל את השבת דייקא שהיא התגלות אור מעין עולם הבא,

שצלפחד הרגיש הנהגתו ית' בלי לבושין, בחי' שבת, ויצא מכללי דברי תורה יען כי הבין שאין הצטרפות לכללים לעתיד לבא.

ובנתיו זכו למדרגותיו באופן אחר, כי להן נתגלה התורה שלעתיד ג"כ, אכן הבינו שהתורה שלעתיד אינה יוצאת מגדריה להפקר, אלא שלעתיד תהיה התורה פרטית לכל אחד ואחד.

ותתחדש שאע"פ שהתורה לא תשתנה ח"ו, עכ"ז תופיע שלכל אחד בפרט תשתייך כאילו נכתבה כל התורה כולה לו לבדו בפרטית. לכן נתנה לבנות צלפחד הפרשה האחרונה בתורה כמו שאיתא בספ' מי השילוח (חלק א' מסעי) וז"ל,

כן מטה בני יוסף דברים. הענין שנכתב בסיום התורה פרשה הזאת שאינה נוהגת רק לשעה. והענין בזה להראות להם לישראל כי לא על הלחם לבדו יחיה האדם כי על כל מוצא פי ה' יחיה האדם.

לחם היינו ד"ת כללים הנצרכים בכל עת לכל נפש מבלי שום שינוי ותמורה והם התרי"ג מצות. והעיקר הוא להבין בד"ת בכל זמן את רצון ה' מה רצונו בכל רגע לפי העת והזמן, ומד"ת יצא אור ללבנות ישראל שיבינו עומק רצון ה' כפי הזמן,

ועי"ז נכתב הפרשה הזאת אחר סיום כל התורה, בכדי להבין לישראל כי מכל התורה יוצא פרטים לכל עת ולכל זמן וכל ד"ת הם עצות בכדי שיבין האדם באיזה דבר יחפוץ הש"י עתה ויעסוק בה, ע"כ נכתב הפרשה הזאת שהוא ג"כ אינו נוהג אלא לזמן, עכ"ל.

לכן הזהיר מרע"ה ארור האיש אשר יעשה פסל ומסכה תועבת יהו"ה מעשה ידי חרש ושם בסתר וגו', שלא יצאו מכללי דברי תורה בהתגלות הנהגתו ית' קודם הזמן. והסכימו שבט מנשה וזכו ונטלו אותו חדש שהיה שייך לשבט לוי.

משנה י"ב

המליך אות נו"ן בריח וקשר לו כתר וצרפן זה בזה וצר בהן

And because Zelophehad sinned against Moses, and the Sabbath is a gift Moses alone brought to this world, none of the judges later wanted to risk inadvertently impinging upon Moses' honor. So they refused to adjudicate on the claim Zelophehad's daughters made to the estate their father *would* have inherited in the Land of Canaan if he had survived. (Endnote 31) Zelophehad's daughters, however, had inherited much of their father's genius, and had wisdom of their own, and even more than that, as God testified, '*Kain* - So, are the daughters of Zelophehad speaking.' (Num. 27:7) To understand the use of the word *Kain* - Rightly in the verse, we refer to the *Mei Hashiloach*:

It is written, 'By the word of God they pitched their tents, and by God's word they marched: and guarded the watches of God according to God's commandment at the hand of Moses.' (Num. 9:23) The disappearance of the clouds and the *Shechina* [signaling their departure] was visible only to Moses. It is thus in every generation, where only the *Tzadik* of the generation sees what God desires in the moment. As it is written, 'The lips of the righteous know what is the will.' (Prov. 10:32)

In his generation, it was the Holy Jew (R. Yaakov Yitzchak of P'shischa 1766-1813) who saw that it was God's will for people to begin their prayers at a late time. He relied on the verse from Scripture, 'You shall not do *Kain* - So unto the LORD your God.' (Deut. 12:4) The word, *Kain* - So, hints at something which has been fixed so that it no longer has any life. When the Holy Jew saw what God's will is in this matter, he started praying later. His soul shines brilliantly in the Garden of Eden because he correctly discerned the direction of the Light of God's will. For although it is possible that, with the changing times, these times too will change, nevertheless his spirit was faithful to God. (Vol. II *BeHa'alotecha*)

That God said, '*Kain* - So [rightly] are the daughters of Zelophehad speaking,' meant that the daughters of Zelophehad had moved beyond the simple usage of the Law, where the Holy Jew went when he saw it was time to ignore the Laws for the Times of Prayers, to that place about which it is written, 'You shall not do *Kain* - So unto the LORD your God.' Thus, when the judges, who were heads of the Tribe of Menashe, brought their case before Moses, demanding to know why the women ought not be obliged to marry within their tribe so their father's inheritance which they inherited posthumously in the Promised Land not be lost to the Tribe of Menashe, God answered, again, '*Kain* - So [rightly] are the Tribe of the sons of Joseph speaking.' In fact, the daughters of Zelophehad were also granted the very final chapter in the Torah, as is explained in the *Mei Hashiloach*:

So [rightly] the Tribe of the children of Joseph speak.' This is the reason that the very final chapter of the Torah deals with this issue that only applies for the shortest time. It is to show the Jewish people, as the verse says, 'It is not by bread alone that a person lives, but upon every utterance of the mouth of God that man lives.' (Deut. 8:3) Bread refers to the general rules governing the Torah. Rules that apply across the board at all times to every person without distinction or change. These are the 613 Commandments. But the main thing is to understand all the time, in the Torah itself, what God's will is in this time and this place. It is from the Torah that the light comes into the heart of the Jewish People whence they are given to understand the true depth of God's will

עקרב בעולם וחשון בשנה ודקין בנפש זכר ונקבה.

ריח: ונ"ל שהוא בחי' רבי אלעזר בן שמוע שהוא לבד ידע גדלות מדרגת יוסף, כדאיתא בגמ' (חגיגה י"ב):

הארץ על מה עומדת על העמודים שנאמר וכו' רבי אלעזר בן שמוע אומר על עמוד אחד וצדיק שמו שנאמר וצדיק יסוד עולם, ע"כ.

והוא שהבין גדולת יוסף שהיה מרכבה למדת צדיק יסוד עולם.

ולמה לא אמר לוי לאחיו שלא יכשלו בו, הלא לוי היה בו שתי בחי' חסד וגבורה, כהונה ולוויה במיזוג, והיה לו להרגיש חומר האיסור והחטא.

אלא שרבי אלעזר בן שמוע הוא שאמר כדאיתא (יבמות ס"ה):

ואמר רבי אילעא משום ר' אלעזר בן שמוע כשם שמצוה על אדם לומר דבר הנשמע כך מצוה על אדם שלא לומר דבר שאינו נשמע, ע"כ.

(והגם שבגירסת הש"ס שלנו מיוחס המימרא לרבי אלעזר ברבי שמעון, אמנם בשל"ה - הקדמה ו', ובספ' נתיבות עולם ב' נתיב התוכחה פרק ב', וכן כעין זה בילקוט משלי ט' רמז תתקמ"ד מיוחס לרבי אלעזר בן שמוע)



פתיחה למשנה י"ג

בספר מי השילוח (חלק ב' כי תבוא) מפרש הפסוק כתיב ארור מטה משפט גר יתום ואלמנה וגו'. הוא נגד בנימין, עיי"ש.

ונ"ל ביאורו ששורש נשמת בנימין בא לו מבחי' זו שתמיד משתוקק להטיב לבני ישראל, ויש לו כח רב לקבל כל הטובות הנמצאים בעולם להוציא יקר מזולל להעלותם לשורשם בקדושה כמ"ש אצלו (בראשית מ"ט כ"ז) בנימין זאב יטרף וגו'.

ואף הטובות והתשוקות הנמצאים בגלות בין האומות יש לו כח ללקטם לקבלם ולהכניסם לתוך ישראל כמו דאיתא בספ' מי השילוח (תצוה). וכן שם (תשא) וז"ל,

מאמר הגמ' על בנימין (זבחים נ"ג:), בנימין הצדיק היה מצטער עלי' לבולעה לפיכך נעשה אושפיזיכנא לשכינה היינו לפי שהש"י הכיר בו כי באם יבנה בהמ"ק בחלקו יחפוץ מאוד לקבל גם המזבח לחלקו, ועי"ז נעשה אושפיזיכנא ע"כ.

ולפי שתמיד משתוקק להטיב לאחיו, שהם בחי' גר יתום ואלמנה, כדאיתא (זוהר ג' רס"ח)

for that moment. This is why this chapter is written here after the Torah is finished. It is to give us to understand that from the Torah come details applicable to every time and place and all the words of the Torah are bits of advice given to a person, with which to find God's will now and act upon it. That is why this chapter, whose subject is purely temporary, is written here at the end of the Torah. (Vol. I *Pinchas*)

Thus the Tribe of Menashe took the month previously belonging to the Tribe of Levi.

Mishna 12

ENTHRONED THE LETTER *NUN* IN SMELL AND TIED A CROWN TO IT, COMBINING THEM WITH ONE ANOTHER AND FORMING SCORPIO IN WORLD, *CHESHVAN* IN YEAR AND THE STOMACH IN THE SOUL OF MALE AND FEMALE.

Smell: In my opinion this corresponds to R. Elazar b. Shamua, who was the only one of the rabbis who really understood Joseph's greatness, as we read in the Talmud:

What does the world stand on but its pillars, [...] R. Elazar b. Shamua says that the world stands on a single pillar, as it is written, 'And the *Tzadik* is the *Yesod* of the world.' (Prov. 10:25) (*Hagiga* 12b)

This verse is applied to Joseph who is known as the *Tzadik*. His greatness was mastery of the Sefira of *Yesod*. The question then is this: How come R. Elazar b. Shamua in his incarnation as Levi, did not intervene to prevent him being harmed by his brothers? After all, he was the one who really understood that Joseph was the *Tzadik*, the divine Sefira of *Yesod*, the pillar which supports the entire World. Levi was, after all, a blend of both *Chesed* and *Gevurah*, the levels of both Cohen and Levite combined. Surely he understood the sinfulness and the dire consequences of the act the brothers were about to perpetrate?

The answer can be found in the Talmud, attributed to R. Elazar b. Shamua,

R. Ialai said in the name of R. Elazar b. Shamua, 'Just as it is a *Mitzvah* for a person to say what will be heard, it is a *Mitzvah* to leave unsaid what will not be heard.' (*Yebamoth* 65b)



ודא הוא רזא דאשכחנא בספרא דרב המנונא סבא, ואוקים קרא דא ברזא דכנסת ישראל, דכתיב (שמות כ"א י') שארה כסותה ועונתה לא יגרע, ואי אתמנעו מינה, מה כתיב, ויצאה חנם אין כסף, כמה דאת אמר (ישעיה נ' א') אי זה ספר כריתות אמכם אשר שלחתיה, וכתיב (שם נ"ב ג') חנם נמכרתם ולא בכסף תגאלו, ומאן דמנע אורייתא מינה, כמאן דנסב מארי (ס"א שארה) דאתתא, ומנע ליה מינה, דא אשתארת כארמלתא, ולא ארמלתא, הדא הוא דכתיב (איכה א') היתה כאלמנה וכו' עיי"ש.

ואפשר לו לבא על ידי זה לתפוס מרובה הרבה ממה שאפשר לנו לבלוע, לפיכך הזהירו הכתוב ארור מטה משפט גר יתום ואלמנה וגו'.

משנה י"ג

המליך אות סמ"ך בשינה וקשר לו כתר וצרפן זה בזה וצר בהן קשת בעולם וכסלו בשנה וקבה בנפש זכר ונקבה.

שינה: ונ"ל שהוא בחי' רבי נחוניא בן הקנה ראש הצדיקים היורדם למרכבה כדאיתא בכמה דוכתי בפרקי היכלות (רבתי ט"ז אות ג) וז"ל, ו

בא רבן שמעון בן גמליאל ורבי אליעזר הגדול ורבי אלעזר בן דמה ור' אליעזר בן שמוע ור' יוחנן בן דהבאי וחנניה בן חכינאי ויונתן בן עוזיאל ור' עקיבא ור' יהודה בן בבא באנו וישבנו לפניו והיו כל המון חבירים עומדין על רגליהן כי היו רואין כוביות של אש ולפידי אור שמפסיקין ביניהם ובינינו

ור' נחוניא בן הקנה יושב ומסדר לפנייהם את כל דברי מרכבה ירידה ועליה היאך יורד מי שיוורד והיאך יעלה מי שיעלה, ע"כ.



פתיחה למשנה י"ד

בספר מי השילוח (חלק ב' כי תבוא) מפרש הפסוק כתיב ארור מכה רעהו בסתר וגו'.

הוא נגד דן, שזה מורה שלא יענש לחבירו בתפלה אף שיראה ממנו דבר שלא כהוגן מכל מקום לא יכהו בסתר בסתרו של עולם, וזה היה נגד דן שנמצא בס נצוח גדול בעבודת השי"ת כמו שנתבאר (חלק א' פר' תצוה) שעל דן נאמר (בראשית מ"ט י"ז) הנשך עקבי סוס ויפל רכבו אחר, עיי"ש.

ונ"ל ביאורו ששורש נשמת דן בא לו מבחי' זו שתמיד משתוקק לתמימות וישרות הלב עד שיהא ראוי לעמוד במשפט נגד כל מקטרג בתמימותו, ומוכן בכל עת לדיון ולדיין הדן דין אמת לאמיתו. כדאיתא (פסחים ד').

Preface to Mishna 13

The *Mei Hashiloach* reads the verse, ‘Cursed is he who perverts the judgment of the stranger, the orphan or the widow,’ (Deut. 27:19) as referring to the Tribe of Benjamin. (Vol. II *Ki Tavo*)

This means that Benjamin’s soul originates in that aspect of the divine which longs to do good things on behalf of the Children of Israel. He has the ability to receive and absorb all the good things to be found everywhere in the world; to separate the precious from the dross and to raise it all to the highest levels of holiness, to its source. Concerning him we read, ‘Benjamin is a ravenous wolf; In the morning he devours the prey, And in the evening he divides the spoil.’ (Gen. 49:27) Benjamin has the power to absorb and assimilate even those desires and good things which are in exile among the gentiles, and then to introduce them into Israel, as we read in the *Mei Hashiloach*:

The Talmud refers to Benjamin, saying, Benjamin the *Tzadik* was in pain over the precise location of the Temple, he wanted it absorbed into his portion of the Holy Land. That’s why he became host to the *Shechina*. (*Yoma* 12a) Because God recognized that if the Temple were built in Benjamin’s portion, he would also greatly desire to receive the Sacrificial Altar in his portion as well. So, that desire caused him to become host to the *Shechina*. (Vol. I Ex. *Tetzaveh, Ki Thisa*)

Benjamin always desired to do things for the benefit of his brothers, the stranger, the orphan and the widow. As a result, he may sometimes give us more than we can hold, and feed us more than we can swallow. Therefore Moses cautioned the Tribe of Benjamin, ‘Cursed is he who perverts the judgment of the stranger, the orphan or the widow.’

Mishna 13

ENTHRONED THE LETTER *SAMECH* IN SLEEP AND TIED A CROWN TO IT, COMBINING THEM WITH ONE ANOTHER AND FORMING SAGITTARIUS IN WORLD, *KISLEV* IN YEAR AND THE MAW IN THE SOUL OF MALE AND FEMALE.

Sleep: In my opinion this corresponds to R. Nechunia b. Hakana who headed the school of righteous men who Descended unto the *Merkava* - Chariot, as we read in a number of places in the Midrash:

Then came Raban Shimon b. Gamliel, R. Eliezer the Great, R. Elazar b. Dama, R. Eliezer b. Shamua, R. Yochanan b. Dahavai, Chanina b. Chachinai, Yonatan b. Uziel, R. Akiba and R. Yehuda b. Bava. We came and sat in front of [R. Nechunia] while a

ההוא דאמר דונו דיני אמרי שמע מינה מדן קאתי דכתיב דן ידין עמו כאחד שבטי ישראל וכו'.

ומפרש בספ' מי השילוח (חלק א' פר' תצוה) וז"ל,

שכל תקופתם הוא מחמת שהוא בטוח שהש"י יעזרו יען כי הוא הולך בתום כמבואר בגמ' ההוא דאמר דון דיני אשתכח דמדן קאתי כי הי' בו תקופות אשר בטח שיזכה בדין, כי בכל עניני עוה"ז ואפילו מצות ומע"ט שהאדם עושה הוא אח"כ בספק כגון כשאדם נותן צדקה לעני והעני ילך בכח הזה ויעשה מצוה נקרא מסייע ידי עושה מצוה ובאם העני עשה עבירה ח"ו בזה הכח אז יהי' הנותן מסייע ידי עוברי עבירה,

ובזה השבט נמצא תקופות גדול שהוא בטוח בה' מאחר שעשה המצוה בתמימות למה יזמין לו הש"י מכשול בזה בטח שיזמין לו הש"י עני כשר וילך בזה הכח ויעשה מצוה עכ"ל.

ואם אדם נתן צדקה בתמימות ובכוונה רצויה והמקבל השתמש בהנאת הצדקה באופן שאינו כי טוב יכול לצאת מזה דבר כעס להנותן ואפשר שיקטרע על המקבל.

וכן על כמה אופנים במשא ומתן החיים, ומשום שאינו סובל בעל עבירה יכול לבא ח"ו לקטרע עליו בלבד לפיכך הזהירו הכתוב ארוך מכה רעהו בסתר וגו'.

משנה י"ד

המליך אות עי"ן ברוגז וקשר לו כתר וצרפן זה בזה וצר בהן גדי בעולם וטבת בשנה וכבד בנפש זכר ונקבה.

רוגז: ונ"ל שהוא בחי' רבי ישכב הסופר היחידי בש"ס שהיה גובר על רבי עקיבא בדין כמו דאיתא בש"ס (משנה חולין ב' ד')

כלל אמר רבי ישכב משום רבי יהושע, כל שנפסלה בשחיטתה, נבלה. כל ששחיטתה כראוי ודבר אחר גרם לה לפסל, טרפה. והודה לו רבי עקיבא, ע"כ.

וגם בגמ' (קידושין ס"ד). כר' ישכב דאמר בואו ונצווה על עקיבא בן יוסף שהיה אומר כל שאין לו ביאה בישראל הולד ממזר וכו', ע"כ.

ועוד איתא (כתובות נ'). תניא נמי הכי המבזבז אל יבזבז יותר מחומש שמא יצטרך לבריות ומעשה באחד שבקש לבזבז [יותר מחומש] ולא הניח לו חבירו ומנו רבי ישכב ואמרי לה רבי ישכב ולא הניחו חבירו ומנו רבי עקיבא אמר רב נחמן ואיתימא רב אחא בר יעקב מאי קרא וכל אשר תתן לי עשר אעשרנו לך והא לא דמי עישורא בתרא לעישורא קמא אמר רב אשי אעשרנו לבתרא כי קמא, ע"כ.

multitude of colleagues stood on their feet, for they saw the cubes of fire and flashes of light separating between us and them. R. Nechunia b. Hakana sat arranging the entire order of the *Merkava* - Chariot, the descent and the ascent; how those who were to descend were to go down, and how those who would ascend were to come back up. (*Pirkei Heichalot Rabati* 16:3)



Preface to Mishna 14

The *Mei Hashiloach* reads the verse, ‘Cursed is he who strikes his neighbor in secret,’ (Deut. 27:24) as referring to the Tribe of Dan:

For this means that one should not punish his friend in prayer, even if he sees him doing something unseemly, still one must not hurt [his friend] secretly, i.e. in the Hidden Of The World. This corresponds to the Tribe of Dan, because Dan had tremendous powers of conquest in his worship of God, for it was about Dan that the verse says, ‘Dan shall be a serpent in the way, a horned snake on the path, that bites the horse’s heels, so that his rider falls backward.’ (Gen. 49:17) (Vol. II *Ki Tavo*)

This means that Dan’s soul originates in that aspect of the divine which longs for simplicity and integrity of heart. So much so, that it became possible for Dan to stand and be tried against any criteria by which anyone might judge him. As we learn in the Talmud:

He who says, ‘Judge me, litigate me,’ most probably comes from the Tribe of Dan, as it is written, ‘Dan will judge his nation like one of the Tribes of Israel.’ (Gen. 49:16) (*Pesachim* 4a)

In the *Mei Hashiloach*, it is explained thus:

All Dan’s power came from his absolute conviction that God would help him, since he was acting in good faith, as the Talmud says, ‘He who says, ‘Judge me, litigate me,’ comes from the Tribe of Dan,’ because they possessed that unflinching resolution backed by their faith that God would see them vindicated in judgment. In every endeavor a person undertakes in this world, even he is studying Torah or performing *Mitzvot* and good deeds, he nevertheless always remains in some doubt. E.g. a man may give alms to the poor man, now, if the poor man uses that energy to do something good, then the almsgiver was supporting the hand of another person in the performance of a *Mitzvah*. But if the poor man uses that energy to do a sin, God forbid, then the giver was supporting the hand of a sinner. Among the Tribe of Dan, however, there exists such confidence that God will not allow a *Mitzvah* done with a pure heart to go to waste; why, after all, should God turn it into a stumbling block? God will surely summon a worthy pauper to receive the alms, someone who will use the energy and do another *Mitzvah* with it. (Vol. I *Tetzaveh*)

וגם איתא בשער הגלגולים (הקדמה כ"ו) וז"ל,

והנה העשר גבורות, שהם, חמשה דאבא, וחמשה דאימא, הם בחי' עשרה הרוגי מלכות, אשר נשמותיהם נתלבשו באלו הטיפות. והחמשה גבורות דאבא, הם. ר' עקיבא, רשב"ג, ר' ישבב הסופר, ר' ישמעאל בן אלישע כ"ג, ור' יהודה בן בבא. ונלע"ד, כי סדרם כך ממש, כי ר' עקיבא הוא חסד שבגבורות. ורשב"ג גבורה שבגבורות וכו'. ע"כ.

א"כ נמצא שרבי ישבב הוא תפארת שבגבורות ויש בו כח לכוף את החסדים היינו רבי עקיבא להודות לו.



פתיחה למשנה ט"ו

בספר מי השילוח (חלק ב' כי תבוא) מפרש הפסוק כתיב ארור שכב עם אחותו וגו'.

הוא נגד אשר, כי לאשר היה הרחבה והתפשטות (כמו שנתבאר בחלק ראשון פר' תצות ד"ה ומלאה) ומי שיש לו כל הטובות בהרחבה יכול לטעות שאינו צריך לעבודה, רק אהבתו להשי"ת באהבת השורש כאהבת אח ואחות וכמו שנתבאר (פר' קדושים) על פסוק ואיש כי יקח את אחותו חסד הוא לכן נגד אשר נאמר ארור שכת עם אחותו, עיי"ש.

ונ"ל ביאורו ששורש נשמת אשר בא לו מבחי' זו שתמיד משתוקק להמשכת האור והשפע והדביקות בו ית' להתקרב אליו בשורשו העליון, כד"א (שיר השירים ח' א') מי יתנך כאח לי יונק שדי אמי אמצאך בחוץ אשקך גם לא יבוזו לי. אנהגך אביאך אל בית אמי וגו', ועיין פי' המלבי"ם (שם)

הלואי שתתקיים אצלי שתי בחי' הללו

א. שאוכל לצאת ממסורי גופי להדבק בכוראי בכל עת שתהיה לי גדלות המוחין ולא אצטרך להפשטת הגוף ונפילה בתרדמה כעין מיתה, אלא שאהיה במדרגה כזו להיות בדיבוק עליון כמו משה רבינו שהיה מתנבא בעוד הנפש בגופו בלי חרדה ורתת.

ב. שאהיה במדרגה כזו שיהיה לי השגה בו ית' והוא ילמדני תורתו ועבודתו בעודי בגויתי, ושהוא ית' יקבל נחת ממני מן עיוני ומושכלי וכו', עיי"ש.

ופי' שהנשמה שבגוף האדם המתיוחדת עם דודה העליון בחיבור הנבואי בהשראת השכינה ורוח הקדש, משתוקקת לאהבה כ"כ צלולה בלי שמץ פסולת עד שתהא כאהבת אח ואחות

If a person does an act of charity without ulterior motive and with good intent, but the recipient of the charity then does something wrong with it, that might enrage the original giver of the charity, who might denounce the recipient in his heart. This may happen in any number of interactions, where one person does something proper which is then used improperly by the other. Because Dan does not suffer iniquity, he may accuse and denounce the receiver in his heart, that's why the Torah warns him, 'Cursed is he who strikes his neighbor in secret.'

Mishna 14

ENTHRONED THE LETTER *AYIN* IN RAGE AND TIED A CROWN TO IT, COMBINING THEM WITH ONE ANOTHER AND FORMING CAPRICORN IN WORLD, *TEVET* IN YEAR AND THE LIVER IN THE SOUL OF MALE AND FEMALE.

Rage: In my opinion this corresponds to R. Yeshevav the Scribe, the only individual in the Talmud who vanquished R. Akiba in legal argument, as we read in the Talmud:

R. Yeshevav said, 'Come let us vanquish R. Akiba b. Yosef, who is used to saying that the mother's intercourse with a non-Jew makes the child a *Mamzer*.' (*Kidushin* 64a)

In the Mishna we read another example:

R. Yeshevav quoted a rule in the name of R. Yehoshua; any animal improperly slaughtered is considered *Nevelah* - Carrion. If the animal was slaughtered properly but was subsequently found to have a critical defect, it does not become Carrion, but rather *Treifah* - Non Kosher. R. Akiba acceded to his opinion.' (*Chulin* 2:4)

Again, in another ruling, elsewhere in the Talmud:

Anyone who wishes to squander their money [on charity] should not squander more than a fifth, lest he end up depending on others. There was an incident with a man who wanted to squander more than a fifth, but his colleague prevented him from doing so. Who was the colleague? It was R. Yeshevav. Some say it was R. Yeshevav who wanted to do the squandering but his colleague prevented him from doing so. Who was the colleague? It was R. Akiba.' (*Ketubot* 50a)

In the writings of R. Luria we read:

The Ten *Gevurot*, five from *Abba* and five from *Imma*, correspond to the Ten Martyrs whose souls were clothed in these Ten Drops [of seed spilled by Joseph]. The five *Gevurot* of *Abba* were R. Akiba, R. Shimon b. Gamliel, R. Yeshevav the Scribe, R. Ishmael b. Elisha the High Priest and R. Yehuda b. Bava. And it seems to me that this is

שהיא אהבה נשגבה.

אמנם אין זו רצונו ית', כי עבודה כזאת אין בו סכנה, שאינו מכניס את עצמו לספיקות ודברים הצריכים בירור כמו שמבואר בס' מי השילוח, (חלק א' פ' תולדות, ד"ה ויאהב יצחק וגו') בא"ד וז"ל,

כי יעקב אבינו הפריש את עצמו מכל ספק ורק בה' לבדו בטח לבו, ובאמת בכל מקום שהאדם מכניס את עצמו בספיקות בעבודת הש"י אז הוא גדול ממי שסילק עצמו מספיקות,

רק זאת היא בזרע יעקב לפי שיש להם מבטח עוז בהש"י שיברר הכל לטוב זה מותר לו להכניס עצמו בספק. אבל מי שאין לו מבטח עוז אסור להכניס עצמו בספק, כמו שעשו הכניס עצמו בדברים שנתבררו אח"כ שהיו רעים,

כי לא מברר הקב"ה לטוב רק את ישראל, כמו שנתבאר בפסוק וצדקה תהיה לנו (פרשת ואתחנן) וכל מי שאינו מזרע יעקב טוב לפניו לצמצם את עצמו בכל מיני צמצומים כמו שנתבאר בענין גרים שאסורים להכניס עצמם בספיקות, ולפיכך יצחק כאשר ראה שעשו מכניס עצמו בדברים כאלו אמר אם יתברר זה יהיה גדול מיעקב, אך הש"י העיד עליו אח"כ שלא היתה כוונתו לשם שמים.

וכן גם בישראל נמצאו נפשות שמותרים להכניס עצמם יותר בספיקות מנפשות אחרות אף שאלו ואלו מזרע יעקב, כמו בענין של שמעון ודינה, כי לוי לא חפץ לקחתה כי ירא לנפשו פן אין כוונתו בעומק לש"ש, עיי"ש.

ואי אפשר לאדם לזכה ולעלות למדרגות בלי לסכן את נפשו בתור לו דרך חדש לעבוד בו את הש"י באופן השייך לנשמתו בלבד.

על כן, כתיב (בראשית ב' כ"ד) יעזב איש את אביו ואת אמו ודבק באשתו וגו', ופי' שחייב כל אדם לצאת מבית עלמו למצוא לו זיווג ועזר לנגדו, ולא ממה שהיה לו כבר. כי אחותו מוכרת לו, אין לה זרות ונכריות, ואין שום סכנה בהתקרבתו אליה.

ועם אינו מסכן את עצמו אינו זוכה לעליה במדרגות וקנינים חדשים. ומשום שיכול לבא ע"י הטובות שיש לו כבר, שזכה להם בירושה, להתרשלות בעבודתו, לפיכך הזהירו הכתוב ארור שכב עם אחותו וגו'.

משנה ט"ו

המליך אות צד"י בלעיטה וקשר לו כתר וצרפן זה בזה וצר בהן דלי בעולם ושבט בשנה וקורקבן בנפש זכר ונקבה.

their precise order, because R. Akiba is the *Chesed* of *Gevurot* - the Lovingkindness of Harshness, while R. Shimon b. Gamliel is *Gevurah* of *Gevurot* - the Harshness of Harshness. (*Sha'ar Hagilgulim* Intro. 26)

If the order expressed by the *Sha'ar Hagilgulim* is precise, then R. Yeshevav the Scribe represents *Tifferet* of *Gevurot* - the Glory of Harshness, an aspect with the power to overturn the *Chesed*, forcing R. Akiba to accede his rightness.



Preface to Mishna 15

The *Mei Hashiloach* reads the verse, 'Cursed is he who lies with his sister,' (Deut. 27:22) as referring to the Tribe of Asher:

Asher had tremendous abundance and a surplus to his needs, as is discussed elsewhere. Anyone who has such a surplus of divine things is in danger of thinking they don't need to work for it; that their love for God is so fundamental it resembles the love between brother and sister, as is explained about the verse, 'A man who takes his sister, etc., it is a *Chesed*, they shall be put to death.' (Lev. 20:17) That is why it is said, 'Cursed is he who lies with his sister.' (Vol. II *Ki Tavo*)

This means that Asher's soul originates in that aspect of the divine which longs to draw down the *Ohr* - Light, *Shefa* - Abundance and *Deveikut* - Closeness to God. Asher longs to approach God in complete familiarity and openness. As we read in the Song of Songs:

Oh, if only someone would have made you my brother, nursed at my mother's breast; then if I met you outdoors I might kiss you there, and no one would scorn me. I could bring you to my mother's house.' (Cant. 8:1) (Endnote 32)

Because the soul wants the kind of prophetic connection that resembles the love of a brother and a sister where neither wants anything from the other. That's how the soul of Asher wants to love God. But this is not God's will, because this kind of love doesn't have to take risks, Therefore it's not an intimacy. A person cannot acquire spiritual enlightenment without taking spiritual risks, without exploring their own personal pathway to God. That's why the verse in Genesis says, 'Therefore shall a man abandon his father and mother and cleave to his wife.' (Gen. 2:24) Because everyone is obliged to leave their home, i.e. their comfort zone, the familiar.

And because all this abundance and surplus could bring Asher to a carelessness born of familiarity, therefore the Torah warns him, 'Cursed is he who lies with his sister.'

לעיטה: ונ"ל שהוא בחי' רבי טרפון וכדאיתא בכתבי הרמ"ע מפאנו (ס' יונת אלם ס"ג) וז"ל,

ודע כי טרפון הוא בגימ' משה ודרגין דשלמה נוקבון לגבי דרגין דמשה וכנגד אלף נשים נכריות קידש ר"ט אלף נשים ביום א' בשני בצורת כדי להאכילן תרומות, ע"כ.

ונראה שהיה רבי טרפון בחי' (בראשית מ"ט כ') מאשר שמנה לחמו וגו', כמו שפרש"י (בראשית ל"ט ו') לחמו זו אשתו, ואלו הן אלף נשים שקידש ביום אחד. וגם מרמז לעיטה ואות צדי"ק למדרגת אהרן וענין השתי דרישות שדרש משה. כמבואר בגליון ספ' מי השילוח (חלק א' פ' שמיני) וז"ל,

כי [אהרן] אמר לו [למשה] כי מצד הדין אין לי מה להשיב מכל מקום הלא לא היה ביכולתי בתנועת בליעת המאכל לבלוע זאת הקרבן ובטח גם זה חסרון מה' הוא, וזה ששמע משה והוטב בעניו כי הבין העומק עד עת קץ, כי באמת השי"ת צוה שהאדם יקבל על עצמו לתקן חסרון בתולדה, אבל במקום שאין יד האדם מגיע שם יסד השי"ת שיהיה טענה בלב האדם למה בראת אותי כך וכדי שיוכרח הקב"ה כביכול לתקן, עיי"ש באריכות.



פתיחה למשנה ט"ז

בספר מי השילוח (חלק ב' כי תבוא) מפרש הפסוק כתיב ארור לקח שחד להכות נפש דם נקי וגו'.

הוא נגד נפתלי שכתוב בו (בראשית מ"ט כ"א) נפתלי אילה שלוחה, וזה האזהרה הוא שלא ימהר האדם טובה לחבירו קודם הזמן, ולא יתפעל ממה שיוטב לחבירו כי בזה יעשה לו רע, וזה נקרא לקח שחד שיתפעל מטובה ואפילו מטובת חבירו, עיי"ש.

ונ"ל ביאורו ששורש נשמת נפתלי בא לו מבחי' זו שתמיד משתוקק לצוותא להתאגד עם שאר אחיו ברוב עם יחד שבטי ישראל. וזהו עיקר בחי' נפתלי אלהי"ם נפתלתי שפירושו צוותא כמו תפלין ותפלה.

ואיתא בכתבי האריז"ל (ליקוטי תורה במדבר) וז"ל,

לבני ראובן, קשה למה בכל השבטים נאמר לבני ובשבט נפתלי האחרון אמר בני נפתלי ולא לבני. והענין פשוט דע כשרצו למנות את ישראל היו הולכין וסובבים את כל מחנה ישראל ועומדין בכל פתח ופתח וכותבין אותו בפנקס סדר השמות פב"פ משבט פלוני ופב"פ משבט פלוני וכן כיוצא בזה עד שגמרו למנות כל הבתים של ישראל

Mishna 15

ENTHRONED THE LETTER *TZADI* IN GULPING AND TIED A CROWN TO IT, COMBINING THEM WITH ONE ANOTHER AND FORMING AQUARIUS IN WORLD, *SH'VAT* IN YEAR AND THE INTESTINE IN THE SOUL OF MALE AND FEMALE.

Gulping: In my opinion R. Tarfon represents Asher, as it is written, 'As for Asher, his bread is fat.' (Gen. 49:20) And as Rashi, explains elsewhere, His Bread refers to his wife, (ibid. 39:6). These are the 1000 women R. Tarfon betrothed in a single day, as we read in the writings of the Rema of Pano:

Know that Tarfon has the same gematria as Moses, 348. When comparing spiritual levels, Moses was masculine, while Solomon was feminine. And corresponding to the 1000 gentile women [Solomon married], R. Tarfon [the Priest] betrothed 1000 women in one day during a famine so that he could feed them *Terumah* - Priestly Offerings. (*Yonat Elem* 63)

The Mishna refers to *Le'ita* - Gulping rather than *Blia* - Swallowing. Swallowing is voluntary whereas gulping is a reflex. Gulping is matched with the letter *Tzadi*, hinting at the *Tzadik* who had an issue with gulping food, Aaron. He was unable to swallow the very first sin offering of the new moon that was ever offered in the Tabernacle. Aaron said not only could he not swallow it willingly, he could not even gulp it down when he tried to force himself. As we read in the *Mei Hashiloach*:

Aaron told Moses that while it's true that legally he couldn't explain his refusal to eat the sin offering, nevertheless he was physically incapable of gulping it down after news of the death of his two sons. Undoubtedly this flaw in Aaron was God-given. The Torah then tells us that Moses heard him and it sat well with [Moses]. Because Moses understood the almost infinite depths of the issue. God demands of us that we do our utmost to fix the character defects with which we are born. But once we have done our utmost and come face to face with character flaws we cannot fix, then we cry out to God 'God, why did you make me this way?' This obliges God to do the fixing. (Vol. I *Shemini*)



Preface to Mishna 16

The *Mei Hashiloach* reads the verse, 'Cursed is he who takes a bribe to slay an innocent soul,' (Deut. 27:25) as referring to the Tribe of Naphtali:

ואח"כ לקחו פנקס הזה מעורב עם רבוא אנשים וצריך לעשות חילוק אחר להוציא מספר כל שבט ושבט בגליון לבד ואז היו מתחילין בפנקס הראשון ואמרו פב"פ תכתבו אותו ל שבט פלוני והיו כותבין אותו שם בפ"ע עד שהיו משלימין כל האנשים של אותו השבט שהם כותבין בפנקס הראשון

ואח"כ חוזרין ומבקשים כל הכתוב בפנקס ההוא שהוא משבט השני ואומרים זה לבני שמעון וכן כל כיוצא בזה עד י"א שבטים וכשנשלמו כל הי"א ולא נשאר רק שבט א' שהוא שבט נפתלי באחרונה לא היו צריכין לחזור ולהוציא בכתב אחר כי כבר אין שם מעורב עמו עוד שבט אחר רק הוא לבדו

ולכן היו מונין אותו במקומו והיו אומרים בני נפתלי אלו נשארו וכך וכך מספרם אך האחרים שהיו צריכין להוציא חשבונום בכתב אחר נאמר בו לבני פי' עוד האיש הכתוב כאן צריך לחבר לבני שמעון או לבני ראובן וכו', עכ"ל.

ונ"ל שכמוס כאן סוד גדול מאירה על שורש שבט נפתלי, (ועיין בספ' פנים יפות ריש פר' במדבר) שהיה נמנה במקומו כמו שרשם אותו משה ואהרן ונשיא שבטו בשעת הפקידה. ולא הצרכו להעתק ונשארו שם במקומם בפנקס המקורי ונשאר אצלם בתוכם רשימה של כל כלל ישראל מה שלא נשאר לשאר השבטים, ובעבור זה היו בצוותא עם שאר השבטים.

וזה שפי' בעל ספה"ק מי השילוח שבשבט נפתלי דווקא יש חשש שמא יתפעל על הטובה שנעשה לו או לחבירו, כי אצלו עוד נרשם מה שרשם משה רבינו, והוה בבחי' לוחות ראשונות שלא היה בהם טובה, ודווקא בלוחות שניות בא רוב טובה לתקן רוב כעס כידוע מגמ' (נדרים כ"ב:)

אמר רב אדא ברבי חנינא אלמלא חטאו ישראל לא ניתן להם אלא חמשה חומשי תורה וספר יהושע בלבד שערכה של ארץ ישראל הוא מאי טעמא (קהלת א' י"ח) כי ברב חכמה רב כעס וגו', ע"כ.

ואפשר שיתפעלו על טובה הבא להם או לחבריהם ובזה יעשה לו רע לפיכך הזהירו הכתוב ארוך לקח שחד להכות נפש דם נקי וגו'.

משנה ט"ז

המליך אות קו"ף בשחוק וקשר לו כתר וצרפן זה בזה וצר בהן דגים בעולם ואדר בשנה וטחול בנפש זכר ונקבה.

שחוק: בחי' רבי חוצפית המתורגמן כדאיתא בספר הליקוטים (וישב - פרק ל"ז) וז"ל,

נפתלי נתגלגל ברבי חוצפית המתרגמן, וסימניך (בראשית מ"ט כ"א) הנותן אמרי שפר, ע"כ.

’Naphtali is a swift hind. (Gen. 49:21) This is a warning to him not to hurry a favor to his friend before the right time, and not to be amazed at the good fortune his friend is enjoying, for to do so, may cause him harm. This is called taking a bribe; being astonished at good fortune, even his neighbor’s good fortune. (Vol. II *Ki Tavo*)

When you display astonishment at that another person’s success, that thought has weight and consequence. Somewhere, at some level it sets up a demand for an accounting. Where does the bribe come in? That thought of astonishment and indignation operates the same way as a bribe operates according to Jewish tradition. If someone has a court case pending and manages to slip a bribe into the judge’s pocket, even the pocket of a coat he doesn’t usually wear, the bribe will affect his judgment. The judge will no longer be able remain complete impartial. Feeling astonished at someone’s success interferes with the flow of abundance to them.

Naphtali’s soul originates in that aspect of the divine which longs for cooperation and unification with the rest of his brothers, all together as Tribes of Israel. This is the chief meaning of the name Naphtali; it has the same root as *Tefilla* - Prayer, and *Tefillin* - Phylacteries, as expressed in the verse, ‘*Naftulei ELOHIM* - A divine binding have I been bound,’ (Gen. 30:8)

In the writings of Isaac Luria, we read:

Why is it that in the first chapter of the Book of Numbers the census of each tribe is introduced with the phrase, *Liv’nei* - To The Children Of, but when the Tribe of Naphtali is counted the verse simply begins *B’nei* - Children Of? The reason is straightforward. Know, when the census of Israel was taken they went around the entire Israelite camp, standing at the door of each tent, recording the roll of people in the great ledger by name. So and so, son of so and so, of Tribe X. And so on, throughout the entire camp, until everyone’s name, from all the Israelite tents, was recorded. They then took the ledger containing all the myriads of people’s names, all mixed together, and began sorting through it, extracting the census of each tribe and transferring the information onto a separate register; every tribe then had its own ledger. They read from the big ledger, announcing, ‘So and so, son of so and so, belongs in the census of Tribe X,’ and it was duly recorded in the tribe’s own register. The process went on until [...] eleven tribes were sorted. Once eleven tribes had been sorted there remained only the Tribe of Naphtali. Naphtali did not require transcribing into a separate register, they were already written out. Once all the other tribe’s names were removed, it was unnecessary to start another register. So they announced the census of Naphtali without having to do any more arithmetic. [...] Thus they announced, *B’nei* - Children of Naphtali are the remaining number and this is their count. The other tribes had to be counted once they were in their own register, hence the phrase, *Liv’nei* - To the Children of Reuben, etc.’ (*Likutei Torah - Bamidbar*)

This Lurianic teaching reveals the profound mystery at the root of the soul of the Tribe of Naphtali. They were unique in that they were counted as they had been recorded in the original ledger by Moses, Aaron and prince of their tribe. So, the impression of all the other Jews and their connection to every other tribe remained with them,

וענין עיבור חדש אדר הוא פי' נפתלי שבע רצון וגו' שמרמז לזה שמרבין בשמחה והתפשטות הרצון.



פתיחה למשנה י"ז

אמרו עליו על הר"ר לוי יצחק מברדיטשב (בעל הספה"ק קדושת לוי) שהיתה לו נשמת רבי עקיבא בן יוסף,

ועל הר"ר מאיר מפרעמישלן שהיתה לו נשמת יוסף הצדיק,

ועל הר"ר אברהם יהושע העשל מאפט שהיתה לו נשמת שלמה המלך (שנתגלגל ברבי טרפון כמבואר במשנה ט"ו).

והר"ר לוי יצחק אמר עליו על היהודי הקדוש הר"ר יעקב יצחק מפרשיסחא שהיה לו נשמת רבינו תם שנשא שתי אחיות, והיה לו נשמת יעקב אבינו שג"כ נשא שתי אחיות,

אמרתי אולי היה היהודי נשמת שמואל והרבי ר' שניאור זלמן נשמת רב. וסימן לדבר הא דאיתא (בכורות מ"ט): דקיימא לן דכל היכא דפליגי רב ושמואל הלכתא כרב באיסורי וכשמואל בדיני, ע"כ. וכן נוהגין הלכה כרש"י באיסורי וכו"ר בדיני.

והר"ר צבי הירש מזדיטשוב אמר על עצמו שיש לו נשמת רבי ישמעאל כהן גדול.

ומתוך דבריהם משמע שהאבות והשבטים והתנאים והאמוראים ואנשי השם נתגלגלו בתלמידי הבעל שם טוב הקדוש.

ונ"ל שהם השנים עשר בחי' שבמשנתנו זו המסודרים על שש שש, וצ"ע.

משנה י"ז

שנים לוועזים, שנים עליצים, שנים עליזים, שנים נועצים, שנים טורפים, שנים ציידים. עשאן כמין מריבה, ערכן כמין מלחמה, גם את זה לעומת זה.

לוועזים: אין לו דוגמא במקרא, והקרוב לו בהלל (תהילים קי"ד א') בצאת ישראל ממצרים בית יעקב מעם לעז וגו'. אונקלס תרגמו ברבריא. ורש"י פי' וחבירו (ישעי' ל"ג י"ט) נועז לא תראה עם עמקי שפה וגו'.

עליצים: והקרוב לו בתפלת חנה (שמואל א' ב' א') ותתפלל חנה ותאמר עלץ לבי ביהו"ה וגו'.

on the page of the original book. That's why the genius of the Tribe of Naphtali is to be on the same page as everyone else. This what the *Mei Hashiloach* means when he says that there is a danger of Naphtali being amazed at some good fortune of his own or his neighbor's. Because Naphtali was still impressed with the original observation recorded by Moses, in the ledger which had the same spiritual resonance as the original Tablets of the Ten Commandments.

This mirrors a teaching concerning the original Tablets which did not contain the word, *Tov* - Good. It wasn't needed. It was only the second set the Ten Commandments which contain the word *Tov*, because by then it was needed to fix all the rage. As we read in the Talmud:

If the Israelites had not sinned, they would only have received the Five Books of Moses and the Book of Joshua, containing the order of the settlement of the land. Why? It is written, (Eccl. 1:18) 'For in much wisdom is much rage.' (*Nedarim* 22b)

Naphtali could still be amazed by Good happening to himself to someone else, a reaction which may of itself be damaging. That is why the Torah warns, 'Cursed is he who takes a bribe to slay an innocent soul.'

Mishna 16

ENTHRONED THE LETTER *QOF* IN LAUGHTER AND TIED A CROWN TO IT, COMBINING THEM WITH ONE ANOTHER AND FORMING PISCES IN WORLD, *ADAR* IN YEAR AND THE SPLEEN IN THE SOUL OF MALE AND FEMALE.

Laughter: This corresponds to R. Chutzpit the Interpreter, as we read in the book, *Sefer Halikutim*, Naphtali was reincarnated in R. Chutzpit the Interpreter. This is hinted at in the verse, 'Who gives beautiful words.' (Gen. 49:21) (Gen. *Vayeshev* 37).

The fact that it is the Month of Adar which may sometimes be repeated, fits in with the blessing he received from Moses: 'Naphtali has his fill of desire' (Deut. 33:23) because for him, the desire and the satisfaction are overflowing.



Preface to Mishna 17

R. Levi Yitzchak of Berdichev (1740-1810), author of the Hasidic classic *Kedushat Levi*, was said to have the soul of R. Akiba b. Yosef.

R. Meir of Przemysslan (1783-1850), had the soul of Joseph.

R. Abraham Yehoshua Heshel of Apt (1748-1825), had the soul of King Solomon,

שבט	חדש	מזל	מנהיג בנפש	אות	כנגד ארור שבמשנה תורה	תכונת נפשו שמשותקת תמיד	תנא	תלמיד הבעל שם טוב הק'	יסוד
יהודה	ניסן	טלה	רגל ימין	ה	מקלה אביו ואמו	לאחרית דבר תוך המחשבה תחילה	ר' שמעון בן גמליאל ר' ישראל מרוזין	שיחה	
יששכר	אייר	שור	כוליא ימינית	ך	מסיג גבול רעהו	לדברי תורה חודשים	ר' עקיבא בן יוסף מברדיטשוב	הרהור	
זבולון	סיון	תאומים	רגל שמאל	ז	שכב עם חתנתו	לאמונה פשוטה	ר' יהודה בן בבא ?	הילוך	
ראובן	תמוז	סרטן	יד ימין	ח	שכב עם אשת אביו	לבידוד ולהתבודדות	ר' אליעזר הגדול ר' נחמן מברסלב	ראיה	
שמעון	אב	אריה	כוליא שמאלית	ט	(אסור להרהר)	תשוקה	ר' חנינא בן תרדיון ?	שמיעה	
גד	אלול	בתולה	יד שמאל	י	שכב עם כל בהמה	להסתפקות במועט	ר' יהודה הנחתום ר' נחום מטשערנבל	מעשה	
אפרים	תשרי	מאונים	מרה	ל	משגה עור בדרך	להרבות כבוד שמים בעולם	ר' ישמעאל בן אלישע כ"ג מזריטשוב	תשמיש	
מנשה	חשוון	עקרב	המסס	נ	האיש אשר יעשה פסל וגו' ושם כסתר	לחיים מבוררים בלי ספיקות	ר' אלעזר בן שמוע ר' מאיר מפרעמישלן	ריח	
בנימין	כסלו	קשת	קבה	ס	מטה משפט גר יתום ואלמנה	להטיב לבני ישראל	ר' נחוניא בן הקנה החוזה מלובלין	שינה	
דן	טבת	גדי	כבד	ע	מכה רעהו בסתר	לתמימות וישרות הלב	ר' ישכב הסופר הר"ר ברוך ממעזיבז	רוגז	
אשר	שבט	דלי	קורקבן	צ	שכב עם אחותו	להמשכת האור השפע ורביקות ר' טרפון	ר' אברהם ירושע העשל מאפטא	לעיטה	
נפתלי	אדר	דגים	טחול	ק	לקח שחד להכות נפש דם נקי	לצוותא אם אחיו	ר' חוצפית המתורגמן ?	שחוק	

Tribe	Month	Astrolog.	Director	Letter	Cursed is one who...	Characteristic Longing for...	Sage/Rabbi	Hasidic Rebbe	Element
Judah	Nisan	Aries	Right Leg	Heh	Dishonors father & mother	the end hidden in the beginning.	Shimon b. Gamliel	R. Yisroel of Ruzhyn	Speech
Issachar	Iyar	Taurus	Right Kidney	Vav	Moves neighbor's boundary	new Torah to explore.	Akiba b. Yosef	Levi Yitzchak of Berditchev	Reflection
Zebulun	Sivan	Gemini	Left Leg	Zayin	Lies with mother-in-law	for simple faith without fear.	Yehuda b Bava	?	Walking
Reuben	Tamuz	Cancer	Right Hand	Cheth	Lies with father's wife	solitude and isolation.	Eliezer the Great	Nachman of Breslav	Sight
Simeon	Av	Leo	Left Kidney	Teth	No Curse	Longing	Chanina b. Tradyon	?	Hearing
Gad	Elul	Virgo	Left Hand	Yud	Lies with any animal	subsistence and self-sufficiency.	Yehuda the Baker	Nachum of Chernobyl	Action
Ephraim	Tishrei	Libra	Gall	Lamed	Mislead the blind	to glorify Heaven.	Ishmael b. Elisha High Priest	Tzvi Hirsch of Zyditchow	Coitus
Menashe	Cheshvan	Scorpio	Stomach	Nun	Makes secret image/idol	clarity without gray-areas.	Elazar b. Shamua	Meir of Premyslan	Smell
Benjamin	Kislev	Sagittarius	Maw	Samech	Perverts justice	doing good for others.	Nechunia b. Hakana	Yaakov Yitzhak of Lublin	Sleep
Dan	Tevet	Capricorn	Liver	Ayin	Strikes neighbor in secret	simplicity and integrity.	Yeshevav the Scribe	Boruch of Mezhybuz	Rage
Asher	Sh'vat	Aquarius	Intestine	Tzdi	Lies with his sister	abundance & luxury.	R. Tarfon	Avrom Yeshua Hershl of Apt	Gulping
Naftali	Adar	Pisces	Spleen	Qof	Takes a bribe	cooperation and unity.	Chutzpit the Interpreter	?	Laughter

Table 5.1

עליזים: ויסודו (ישעיה כ"ד ח') שבת משוש תפים חדל שאון עליזים וגו'.

נועצים: דוגמתו לעיל פרק א' משנה ו' ד"ה נעוץ. ושם ביארתי מקור המלה (ישע"י נ"ה י"ג)

who was reincarnated in R. Tarfon as mentioned earlier.

R. Yaakov Yitzchak of P'shischa (1766-1813), known as the Holy Jew, was said by R. Levi Yitzchak of Berditchev to have the soul of Rabeinu Tam (Jacob ben Meir Tam, grandson of Rashi c.a. 1100-1171) who was called Tam to indicate that he shared a soul with Jacob the Patriarch, known as *Ish Tam* - Straightforward Man, (Gen. 25:27). Both Jacob and R. Tam had married two sisters, and the Holy Jew also married two sisters.

R. Hershel of Zyditchov (1763-1831), said of himself, that he had the soul of R. Ishmael b. Elisha the High Priest.

From all these hints it would seem that the Patriarchs, the Tribes and the Tanaim of the Mishna and the Amoraim of the Talmud were reincarnated in the students of the holy Ba'al Shem Tov.

We ought to be able to identify the twelve who represent the Twelve Tribes described in this chapter, and correlate them with the two sets of six mentioned here. More information is needed.

Mishna 17

TWO ARE SAVAGE, TWO EXULT. TWO ARE MIRTHFUL,
TWO ARE THRUSTING. TWO ARE PREDATORY, TWO
ARE TRAPPERS. HE MADE THEM LIKE ADVERSARIES,
ARRAYED THEM LIKE A WAR. ALSO THIS AGAINST
THIS.

Savage - Loazim: The word never actually appears in Scripture. Perhaps its source is in Psalms, 'When Israel went out of Egypt, the house of Jacob from *Loaiz* - Barbarous people.' (Ps. 114:1) Onkelos translates the word as barbaric. Rashi comments: *Loaiz* - From among a people with a foreign language. A similar word can be found in the verse, 'You will no longer see those *Noaiz* - Savage people, those people with an unrecognizable language.' (Isa. 33:19)

Exult - Elitzim: This precise word never appears in Scripture. The closest is the verse, Then Hannah prayed and said, 'My heart *Alatz* - Exults in God.' (I Sam. 2:1)

Mirthful - Elizim: Its source is the verse, 'The noise of the mirthful has ceased.' (Isa. 24:8)

Thrusting - Noatzim: In Chapter Two, Mishna 6 there is reference to the End *Na'utz* - Inserted into the Beginning. The source for the word is the verse, 'In place of the *Na'atzutz* - Thorn bush, the cypress shall grow.' (Isa. 55:13) The thorn thrusts itself into whatever it touches. (see also *ibid.* 7:19) The root *No'atzim* is also cognate with *Aitza* - Counsel as in the verse, 'How do you *Noetz* - Counsel' (I Kings 12:6)

Predatory - Torfim: The root *Toref* first appears in the verse, 'And lo, an olive leaf *Tarof* - Torn off in her mouth.' (Gen. 8:11)

Trappers - Tzayadim: *Tzayad* first appears in the verse, '[Nimrod] was a mighty

תחת הנעצוץ יעלה ברוש וגו'. (שם ד' י"ט) ובכל הנעצוצים ובכל הנהללים וגו'. ואפשר לפרש נועצים כמו (מלכים א' י"ב ו') איך אתם נועצים להשיב את העם הזה דבר וגו'. ופי' הרד"ק (שם) איך אתם נועצים בעצמכם איש באחיו לתת לי עצה, ע"כ.

טורפים: אין לו יסוד במקרא, והקרוב לו אצל נח (בראשית ה' י"א) והנה עלה זית טרף בפיה וגו'.

ציידים: אין לו יסוד במקרא, והקרוב לו אצל נימרד (בראשית י' ט') הוא היה גבר ציד לפני יהו"ה וגו'.



משנה י"ח

שלש אמות שבע כפולות י"ב פשוטות, אלו כ"ב אותיות שבהם יסד י"ה יהו"ה צבאו"ת אלהי"ם חיים אלהי"י ישראל א"ל שד"י רם ונשא שוכן עד מרום וקדוש שמו.

יסד: ועיין לעיל בפרק א' משנה י"א, שם מבואר שמשלשתן, היינו מרוח ומים ואש יסד מעונו, בפעולת ואמצעות צבאי מעלה האופנים ושרפים וחיות וכו'.

וכאן במשנתנו מדובר שעל ידי הכ"ב אותיות יסד הקב"ה את שמותיו הקדושים.

ולא שהאות הוא השם אלא שמתמלאים האותיות קדושה, ונקבצים באותיות השם ובמילאיהם וצירופיהם כל רצונו אשר בהם, וזה פי' הגמ' (שבת ק"ה).

רבי יוחנן דידיה אמר אנכי נוטריקון אנא נפשאי כתיבת יהבית, ע"כ.

כי ענין תורה שבכתב היא בחי' גבורות, שכל ספר ופרשה ושורה ומלה מצומצם ומדוקדק עד אין חקר, ואסור להוסיף או ליגרע ממנה אפי' אות אחת. ופי' אנא נפשאי כתיבת שהקב"ה כביכול צמצם כבודו והכניסו כולו בתורתו הקדושה בחי' כתב, (עיין לעיל בפתיחה לפרק ד' משנה ו') וזהו הפי' של מדת יסוד, ומשום הכי נקראים האותיות אותיות יסוד שבחי' ספירת יסוד היא התקבצות ואגידת כל הכחות קודם יציאתם אל הפועל אל מקום אחד.

וכן איתא בפרק א' במשניות ח' ט' י' י"א ענין השתלשלות הרצון הפשוט.

קודם כל הרוח היא רוח הקודש ובו חקוקים וחצובים קול ורוח ודיבור.

שנית רוח מרוח בה חקוקים וחצובים כ"ב אותיות.

Tzayad - Trapper before God.' (Gen. 10:9)



Mishna 18

THREE MOTHERS, SEVEN DOUBLES AND TWELVE SIMPLER, THESE ARE THE TWENTY-TWO LETTERS WITH WHICH FOUNDED, *YH*, *YHVH TZABAOTH*, *ELOHIM CHAYIM*, *ELOHAY ISRAEL*, *EL SHADAI*, HIGH AND EXALTED, WHO DWELLS FOREVER, LOFTY AND HOLY IS HIS NAME.

Founded: See above, (Ch.1 Mishna 11) where it is said that 'from the three of them,' i.e. from Breath, Water and Fire He founded His *Ma'on* - Abode, through the supernal creatures, the *Ofanim* - Wheels, *Serafim* - Burning Angels and *Chayot* - Living Creatures, etc.

This Mishna explains that through the medium of the 22 letters, God founded His Holy Names. Not that the letters comprising the word are the Name, rather that the combinations of letters are filled with holiness. The letters of the Name, their *Miluy* - Letters Written As Words, their *Tzirufim* - Permutations are all filled with God's Desire. This is the meaning of the Talmud,

R. Yochanan said, 'I believe the first word of the Ten Commandments, *Anochi* - I am the LORD your God, is a notariqon of the phrase, - *Ana Nafshai Kativit Yahavit* - I, Myself have written and given.' (*Shabbat* 105a)

The Written Torah is *Gevurah*, because every book, chapter, line and word is counted precisely and exactly and it is forbidden to add or detract the slightest bit. If one letter is missing from a Torah scroll it is unusable. So the meaning of the phrase, *Ana Nafshai Kativit Yahavit* - I, Myself have written and given, is that God constricted His essence and put it into the Torah in writing.

This is the meaning *Yesod*: God pouring Himself into and through a conduit towards us. So the letters are called *Otiyot Yesod* - Foundation Letters, because they represent the conduit through which the Divine flows into World, Year and Soul. The Sephira of *Yesod* is the gathering and bunching of all potential into one place before shooting out into the world to attain their potential.

Chapter One, Mishnas 8, 9, 10 and 11, described how the Simple Desire is expressed in a particular order.

First as *Ruach Hakodesh* - Holy Spirit, comprising Voice, Breath and Speech, then *Ruach* - Breath, comprising the twenty-two letters, then *Mayim* - Water, comprising Chaos, Void, Mud and Clay representing the substantiation of the Simple Desire.

שלישית מים מרוח בה חקוקים וחצובים תהו ובהו ורפש וטיט דהיינו התגשמות הרצון הפשוט.

רביעית אש ממים בה חקוקים וחצובים כסא הכבוד ומלאכי השרת.

ומשלשתן היינו רוח מים ואש יסד מעונו בחי' יסוד מקום עונתו והוא בגי' חטא ונסלח, שזהו ענין סוד העונה, בחי' הביאו כפרה עלי, כמבואר לעיל בפרק ג' משנה ד' באריכות.

י"ה: ויסודו (שמות ט"ו ב') עזי וזמרת י"ה ויהי לי לישועה וגו' ועיין לעיל פרק א' משנה א' שמוכרח ששם י"ה מורה על מיעוט הכסא עד שתהיה מחיית עמלק.

ועל זה באו עשרה הרוגי מלכות כדאיתא פרקי היכלות רבתי פרק ה' אות ד' וז"ל,

אמר ר' ישמעאל אותו היום חמישי בשבת היה כשבאה שמועה קשה מרומי לומר תפשו מאבירי ישראל וכו' עד (שם) פרק ח' אות ד' וז"ל ר' חנינא בן תרדיון קשר כתר מלכותו ומלך על רומי כצורת פניו של לופינוס קיסר ששה חדשים והרג ששת אלפים הגמונים אלף לחדש והעמידו בצורת ר' חנינא בן תרדיון לופינוס קיסר לפני רומי ונטלוהו והשליכוהו באש והמיתוהו ואחר החיותן של מעלה תפשוהו והטילוהו באש ובמדה זו לכל עשרה חכמי ישראל, ע"כ.

יהו"ה צבאו"ת: ויסודו (שמואל א' א' י"א) ותדר נדר ותאמר יהו"ה צבאו"ת אם ראה תראה בעני אמתך וגו'. הגם שנקראו בני ישראל צבאות יהו"ה כדכתיב (שמות י"ב מ"א) ויהי בעצם היום הזה יצאו כל צבאות יהו"ה מארץ מצרים וגו' (ועיין לעיל פרק א' משנה א'). ועיין לעיל פרק א' משנה ט' (ד"ה כ"ב אותיות) שפירשתי וז"ל שאותיות הם בבחי' צבאות ר"ל טורים ושורות גדודים חבורות וקהילות. וזה סוד האותיות שכל אחד לעצמו חלוש רפה בלי כח כמו חיל בודד.

ובאיחודם מתאמצים לעשות חיל כמובן. וחנה בתפלתה עוררה כח שם זו וניתן לה מדה במדה שמואל הנביא שהיה שקול כמשה ואהרן דכתיב (תהלים צ"ט ו') משה ואהרן בכהניו ושמואל בקראי שמו וגו'. ואיתא (תענית ה:)

אמר לפניו רבונו של עולם שקלתני כמשה ואהרן דכתיב משה ואהרן בכהניו ושמואל בקראי שמו וכו', ע"כ.

אלהי"ם חיים: עיין לעיל פרק א' משנה ח'. ושם הסברנו הענין, דקשה איך שייך אצל הקב"ה ענין החיים כלל, וכי בעל חי הוא אתמהה.

אלא וודאי חיים פ"י אמצעות ומשאב לתכלית הפקת הרצון הפשוט, וכל תוצאה ועלול שנצרך למטרה ההיא קרוי חיים.

אלה"י ישראל: ויסודו (בראשית ל"ג כ') ויצב שם מזבח ויקרא לו א"ל אלה"י ישראל וגו'. ומרמז למה שאמרו ז"ל דיוקנו של יעקב אבינו חקוקה על כסא הכבוד. עיין רמב"ן (שם) וז"ל,

And finally *Eish* - Fire, comprising the Throne of Glory and the Ministering Angels. The three elements of Breath, Water and Fire together comprise *Ma'ono* - His Dwelling Place, which we said, is the Sefhira of *Yesod*.

YH: First mentioned in the verse 'My strength and song is *YH*, and He has become my salvation.' (Ex. 15:2) In the first Mishna of the first chapter was explained that *YH* is the Name representing the diminution of the Throne of Glory until such time as the memory of Amalek is blotted out. The martyrdom of Rabbi Akiba and his colleagues is an event in the struggle between Israel and Amalek.

YHVH TZABAOTH: Although the word 'Hosts' was used earlier in the Torah as *TZIV'OTH YHVH* - Hosts of God, 'And it came to pass, at the end of the four hundred and thirty years [...] that all the Hosts of God departed from the land of Egypt.' (Ex. 12:41) the Name *YHVH TZABAOTH* is first mentioned in the verse, '[Hannah] made a vow and said, '*YHVH TZABAOTH* - LORD of Hosts, if You will indeed look on the affliction of Your maidservant. (I Samuel 1:11)

The letters are like hosts, in ranks of lines and columns, groups and assemblies. This explains why the word *TZABAOTH* is comprised of the two words, *TZABA OT* - Army of Letters, because one letter on its own has no power, like an individual soldier. When they are grouped and assembled they increase in power and potential. Hannah's prayer awakened the power of this Name, and was rewarded with a child, Samuel the Prophet who outweighed Moses and Aaron, as it is written, 'Moses and Aaron among His priests, and Samuel among those who call on His name, call upon God, and He answers them.' (Ps. 99:6)

ELOHIM CHAYIM: See chapter one Mishna eight, where we explained the following: The question is asked, how dare we ascribe organic processes to God, surely any talk of a Living God is inappropriate? Obviously, the title Living God is a metaphor. Life is the evolutionary medium whereby God achieves His purpose, defined as the fulfillment of the Simple Desire. The process of achieving his desire is called Life. *ELOHIM Chayim* means God in the process of fulfilling his Desire.

ELOHAY Israel: God of Israel. When this Name first appears in the Torah, the sages suggest a remarkable and unique teaching. The Bible tells us that Jacob erected an altar there, 'proclaiming Him Lord, God of Israel.' (Gen. 33:20) The five Hebrew words '*Vayikra Lo El ELOHAY Israel*' can be read two ways: 'and he [Jacob] called Him LORD, God of Israel' or 'He, God of Israel called him [Jacob] *EL*'. (*Megilla* 18) Nachmanides says:

There is a tremendous mystery hidden in this teaching It is also mentioned in the Midrash in a slightly different version, 'Jacob said, 'You be God on high while I am God below' (Gen. *Rabba* 79:8) hinting at the famous teaching that the image of Jacob's face is carved on the Throne of Glory, meaning that the *Shechina* dwells in the Holy Land. Whoever understands will understand.'

EL SHADAI: First mentioned in the verse: God appeared to Abram, and said to him, 'I am *EL SHADAI*; walk before me, and be perfect.' (Gen. 17:1) There is a teaching from R. Simcha Bunim of P'shischa:

ועל דרך האמת הוא כמדורש רבותינו שדרשו רבותינו במסכת (מגלה י"ח) מנין שקראו הקב"ה ליעקב אל, שנאמר ויקרא לו א"ל אלה"י ישראל ויש בענין הזה סוד גדול הזכירוהו עוד בבראשית רבה (ע"ט ח') בלשון אחר, אמר לו, אתה אלו"ה בעליונים ואני אלו"ה בתחתונים ירמזו למה שהם אומרים תמיד שאיקונין של יעקב חקוקה בכסא הכבוד והכונה שהשכינה שורה בארץ ישראל והמשכיל יבין, ע"כ.

א"ל שד"י: ויסודו (בראשית י"ז א') וירא יהו"ה אל אברם ויאמר אליו אני א"ל שד"י התהלך לפני וגו'. וידועים הם דברי הר"ר שמחה בונם מפרשיסחא ועיין בספ' פרי צדיק (בראשית אות א' בא"ד) וז"ל,

שם זה מרמז על מה שנאמר (חגיגה י"ב). אני הוא שאמרתי לעולם די, שהיה העולם מרחיב והולך כו' עד שגער בו הקב"ה והעמידו. היינו, כי הבריאה היתה כדי שיכירו הנבראים אלהותו ית"ש, ואמר להם הקב"ה די, שאין צריכין להמתח עוד יותר, כי תספיק הבריאה כמו שהיא להכיר ממנו אלהותו יתברך. ממילא, כשהכיר אברהם אבינו ע"ה מהבריאה אלהותו, היה רואה ממה"מ עומד עליו, ע"כ.

רם ונשא: ויסודו (ישעיה ו' א') בשנת מות המלך עזיהו ואראה את אדני ישב על כסא רם ונשא וגו'.

שוכן עד - מרום וקדוש: ויסודו (ישעיה נ"ז ט"ו) כי כה אמר רם ונשא שכן עד וקדוש שמו מרום וקדוש אשכון וגו'.

שמו: שמו דייקא כי שמו היינו מה שיסד ית' על ידי הכ"ב אותיות.



פתיחה למשנה י"ט

בפרק א' משנה ו' איתא שאדון יחיד הוא ואין שני לו, עיי"ש. ובפרק ב' בפתיחה למשנה ב' למדנו מהמדורש (אותיות דרבי עקיבא השלם נוסח א' אות א')

דבר אחר אל"ף מפני מה כותבין אותו באות אחת וקורין אותו בשלש אותיות מפני שהוא נחשב אחד כנגד הקדוש ברוך הוא שנקרא אחד שנאמר (דברים ו' ד') שמע ישראל יהו"ה אלהינו יהו"ה אחד.

הקב"ה נקרא אחד וקריאת שמו אותיות משולשות ומנין שהקב"ה אחד וכל שם ושבת שלו אין קורין לפניו אלא במשולש

שנאמר יהו"ה אלהינו יהו"ה אחד הרי שמו משולש.

ה' ה' א"ל רחום (שמות ל"ג ו') הרי שמו משולש.

This Name hints at the teaching from the Talmud, ‘*SHADAI*, I am He who said to the world, *Dai* - Enough! The universe was expanding onwards until God shouted at it, ‘Enough!’ and stopped it.’ (*Hagiga* 12a) R. Bunim’s teaching is this; Since the purpose of Creation was that sentient creatures might recognize God’s divinity, God told the universe, ‘Enough!’ It is sufficiently evolved that anyone, observing it from any perspective, can deduce God’s divinity. Once Abram had recognized God’s divinity after observing the world, he naturally saw the King, King of Kings standing over him. (*Pri Tzadik*, Gen. 1)

High and Exalted: First appears in the verse, ‘In the year of King Uzziah’s death I saw God sitting on a throne, high and exalted.’ (Isa. 6:1)

Dwells Forever, Lofty and Holy: Its source is the verse, ‘Who dwells forever, whose name is Holy,’ (Isa. 57:15)

His Name: the Mishna ends ‘lofty and holy is His Name’ because the product of the 22 letters just discussed is not God, but His Name.



Preface to Mishna 19

In chapter one, Mishna 6 we read, ‘For He is a singular master who has no second.’ In chapter two, Mishna 2 we read that everything having to do with God’s Name happens in threes, never in another form. Although we generally hold that whenever there is plurality the minimum number is two, this is not the case in reference to God. With regard to Creation and Divine Names, the minimum number is three. With this rule in mind, we can understand the Talmud:

Rav said to R. Shimi b. Chiya, ‘Gentiles refer to Him as *Eloha D’Eloha* - ‘the god’s God.’ (*Menachot* 110a)

Although we Jews also refer to God as *Elohai HaElohim*, God of gods, ‘Praise to the God of gods, His Love is forever,’ (Ps. 136:2) there is a subtle difference in the way the two terms are used. When referring to pagan gods, we don’t use the singular, god, to avoid suggesting that God is simply one level up. Our tradition is that nothing exists in the world in smaller numbers than three, except for God who is One without a second.

Mishna 19

TRUSTWORTHY WITNESSES ARE THREE IN NUMBER.
EACH ONE OF THEM STANDS ALONE AS THEY TESTIFY
TO *EL*, THAT HE IS ONE AND HAS NO SECOND. THESE
ARE THEM: WORLD, YEAR AND SOUL.

אלה"י האלהים ואדוני האדונים הא"ל הגדול (דברים י"ז) הרי משולש.

ומנין שכל שבח אין אומרים לפניו אלא משולש שנאמר (ישעי' ו' י') קדוש קדוש קדוש ה' צבאו"ת הרי משולש.

גדול ה' ומהולל מאד ולגדלתו אין חקר (תהילים קמ"ה ג') הרי משולש.

אז ישיר את השירה אשירה לה' הרי משולש.

וכן שיר השירים שיר אחד השירים תרין הרי שירה משולשת, עכ"ל.

שכל ענין שמו של הקב"ה הוא דווקא משולש ולא בצורה אחרת. ואע"פ שאמרו חכמים שכל ריבוי מיעוטו שנים, לענינינו אינו כן, כי במעשה בראשית כל ריבוי מיעוטו שלוש.

ונ"ל לפרש בזה הגמרא שאמר ליה רב לרב שימי בר חייא (מנחות ק"י). דקרו ליה אלהא דאלהא ע"כ. שאנן קוראים לו ית' אלהי האלהים כד"א (תהילים קל"ו ב') הודו לאלהי האלהים כי לעולם חסדו וגו'. ותרגם יונתן (שם) שבחו לאלהי אלהיא וכו'.

ומדייקים לומר האלהים לשון רבים ולא לשון יחיד, וכן תרגם יונתן אלהיא לשון רבים, ולא אלהא שהוא לשון יחיד. וכן אדוני האדונים וכו'.

אבל העכו"ם קוראים לו ית' אלהא דאלהא כדאיתא במנחות, וזהו לשון יחיד, והוי שנים ולא שלוש, ולנו הקבלה שאין שום דבר בעולם פחות משלש זולתו ית' והוא אחד ואין שני לו.

משנה י"ט

עדים נאמנים שלשה הם, וכל אחד ואחד לבדו עומד, ומעידין על הא"ל כי הוא אחד ואין לו שני. ואלו הן, עולם שנה נפש.

עדים נאמנים: עפ"פ (ישעיה ח' ב') ואעידה לי עדים נאמנים וגו', עיין לקמן פרק ו' משנה א' (ד"ה עדים).

שלשה הם: היינו השלשה ספרים המוזכרים בפרק א' משנה א'. והן שלשה בחי' העבר, ההווה, והעתיד, כדלהלן.

כי הוא אחד ואין לו שני: ולעיל (פרק א' משנה ו') כתב שאדון יחיד הוא ואין שני לו, עיי"ש.

עולם: ולעיל בפרק א' משנה א' אמרנו שכמו ספר שכבר נכתב כולו, אם אחז הספר בידו ואינו קורא בו אז הספור שנכתב בו אינו ספור, וכל הספר אינו אלא חבילה של נייר ודיו עד שיהיו קוראים אותו. ומדובר כאן שכל מארע שאירע מראשית כל יצור נברא עד סוף כל הקצים, מקטן עד גדול הכל על ספר תולדות אדם נכתב.

Trustworthy witnesses: First mentioned in the verse, ‘And I will take to Myself trustworthy witnesses for testimony.’ (Isa. 8:2) As will be discussed in the next chapter.

Three in number: These are the three books named in the first Mishna in the first chapter; chronicle, account and narrative; past, present and future.

He is One and has no second: In chapter one Mishna 6 we read, ‘He is a singular master who has no second.’

Olam - World: In chapter one Mishna 1 we discussed how the history of the world is like a book whose writing is done. If someone holds the book in their hand but does not read it, the story is not a story, it is nothing but a pile of ink-stained papers bound together. The story will only exist when someone reads it. Every event, large or small, from the very first act of Creation until the end of the final act, are written in the Book of the Chronicles of Humankind. The Book of the Narrative of Everything is The World.

Shana - Year: In chapter one Mishna 1 we discussed how everything is comprised of numbers and formulae. The language of the book is mathematical; laws of nature, calculations, ratios and sums. Nevertheless, the story told in the numbers is identical to the narrative written in the first book. The numbers, equations and formulae are all written in the present tense, never in past or future, because in mathematics all events occur in the present, now.

Nefesh - Soul: In chapter one Mishna 1 we discussed how crucial the reader is to the book and the narrative. The narrative is feminine, it represents the future of the book. Without reading the narrative, the book is merely a collection of papers and ink.



End the Fifth Chapter

וזה ענין עולם שפירושו כל ההויה מתחלת עד סוף, וכל מאורע שמבראשית.

שנה: ולעיל בפרק א' משנה א' אמרנו הוא המספר והמנין, הלשון שבו מדובר הוא שפת מספר ומנין וחשבונות וחוקי הטבע וכו', אבל הסיפור שמספרים הוא אותו סיפור שמספר הספר הראשון. רק המספר והחשבון הוא בהויה ולא בעבר ולא בעתיד מכיון שבעולם החשבון וחשבונות הכל קרה בהויה.

נפש: ולעיל בפרק א' משנה א' אמרנו הוא האדם הקורא או מספר הסיפור. והספור היא הנוקבא סוד העתיד לבא כי מי שיש בידו ספר, כמו שהזכרנו לעיל, אינו תופס רק חבילה נייר ודיו עד שקורא אותו. זאת אומרת שהספור הוא העתיד של הספר.



תם פרק חמישי

*The Sixth Chapter
of
Sefer Yetzira*

*The Rebbe
Elimelech's Chapter*

Chapter Six



Rebbe R. Elimelech's Chapter



Preface to Chapter 6

The essence of this final chapter of Sefer Yetzira, is a discussion of the Trustworthy Witnesses mentioned at the end of chapter five, and their relevance to this book, which has come down to us through the chain of tradition from the school of R. Akiba. In the Talmud we read:

Once a party of pilgrims was wending its way to Jerusalem. On reaching Mount Scopus they rent their garments, (as a sign of mourning for the destroyed Temple). When on reaching the Temple Mount, they saw a fox come out of the Sanctuary, they began weeping. R. Akiba laughed.

'Why do you laugh?' they asked him.

'Why do you cry?' he replied.

'For a place,' they responded, 'about which the Torah says, 'And the stranger who trespasses shall be put to death,' (Num. 1:51) and where we now see foxes run. Should we not cry?'

Akiba told them, 'That's precisely why I'm laughing. It is written, 'I will take for myself trustworthy witnesses to testify: Uriah the priest, and Zechariah the son of Jerebchiah.' (Isa. 8:2) Now why would God mention these two individuals in one sentence? Uriah was during the First Temple period, while Zechariah was during the Second. The verse is teaching us the interdependence of the two prophets and their prophecies. Uriah said, 'Therefore because of you, Zion will be plowed as a field, and Jerusalem will be ruined, the Temple Mount will be a hill in a forest.' (Jer. 26:18) While Zechariah said, 'Old men and old women will again sit in the streets of Jerusalem, staff in hand because of old age.' (Zech. 8:4) Now, so long as Uriah's prophecy was not fulfilled, I was afraid Zechariah's prophecies would not come true either. Now that I see Uriah's words coming to pass, I am sure Zechariah's will be fulfilled as well.' This is the exact phrasing of their reply to him: they said, 'Akiba, you've comforted us. Akiba,

פרק ששי



פרקא דרבנא רבי אלימלך



פתיחה לפרק ו'

מהות הפרק האחרון שבספר יצירה היא ביאור ענין העדים הנאנמים שהוזכרו בסוף פרק ה', ושייכותם לעצם הספר שבא לנו בקבלת רבי עקיבא בן יוסף.

דהא איתא בגמ' (מכות כ"ד):

פעם אחת היו עולין לירושלים כיון שהגיעו להר הצופים קרעו בגדיהם כיון שהגיעו להר הבית ראו שועל שיצא מבית קדשי הקדשים התחילו הן בוכין ור"ע מצחק אמרו לו מפני מה אתה מצחק אמר להם מפני מה אתם בוכים אמרו לו מקום שכתוב בו והזר הקרב יומת (במדבר א' נ"א) ועכשיו שועלים הלכו בו ולא נבכה אמר להן לכך אני מצחק דכתיב ואעידה לי עדים נאמנים את אוריה הכהן ואת זכריה בן יברכיהו, (ישעי' ח' ב')

וכי מה ענין אוריה אצל זכריה אוריה במקדש ראשון וזכריה במקדש שני אלא תלה הכתוב נבואתו של זכריה בנבואתו של אוריה באוריה כתיב לכן בגללכם ציון שדה תחרש וגו' (ירמי' כ"ו י"ח), בזכריה כתיב עוד ישבו זקנים וזקנות ברחובות ירושלם וגו' (זכרי' ח' ד'),

עד שלא נתקיימה נבואתו של אוריה הייתי מתיירא שלא תתקיים נבואתו של זכריה עכשיו שנתקיימה נבואתו של אוריה בידוע שנבואתו של זכריה מתקיימת בלשון הזה אמרו לו עקיבא נחמתנו עקיבא נחמתנו, ע"כ.

ועיין בפ' ערוך לנר (שם) שפ' וז"ל

מה שהראה הקב"ה להצדיקים כן, יש לפרש ע"פ מה דאמרינן ביומא (ס"ט) כשהתפללו אנשי כה"ג שימסר בידם יצרא דע"ז שהחריב הבית יצא כדמות אריה

you've comforted us.' (*Makoth 24b*)

In his commentary R. Ettlinger explains why God showed the sages this particular vision, that of a fox coming out of the sanctuary:

It may be understood with another story described in the Talmud. When the men of the Great Assembly prayed to be given power over the addiction to paganism which had brought about the ruin and destruction of the First Temple, they were shown a vision of a lion cub coming out of the Holy of Holies. A prophet told the sages, 'That is the desire to worship gods.' (*Yoma 69a*)

Now, our sages all agree that the First Temple was destroyed because of idolatry, and the Second because of senseless hatred. This explains the metaphor of a lion cub coming out of the sanctuary, it was a symbol of their triumph over the desire for paganism which grew as powerful as a lion. So powerful was it, that King Menashe told Rav in a dream, 'Had you been there at that time, you would have held the hem of your robe up in your teeth so as to chase after pagan gods all the faster.' (*Sanhedrin 102b*) Before the destruction of the Second Temple, however, the Evil Desire was not that powerful, there was so much Torah study and worship of God it had weakened their Desire. What happened is that Evil was forced to apply cunning stratagems and machinations in order to get people to hate one another. For that is the way of the Evil Desire: when thwarted, it snares the righteous by convincing them they are doing a *Mitzvah* in hating and persecuting their fellows. Thus, senseless hatred flourished. This explains the metaphor of the fox the rabbinic sages saw coming out of the Sanctuary. The fox is the metaphorical trickster, personifying the verse, 'But a man of wicked stratagems is condemned.' (*Prov. 12:2*) The fox seen coming out of the sanctuary by the sages of the Mishna, parallels the lion seen by the men of the Great Assembly, representing the idolatry that destroyed the First Temple. Each hints at the self destructive forces most common among us at that time. (*Aruch L'Ner Makoth*)

In vanquishing idolatry, the power of prophecy was also vanquished, and very shortly after the story described in the Talmud, the last of the prophets died out. Paganism and Prophecy are inextricably interconnected, like mirror images of one another. Similarly, when the sages of the Mishna wiped out our self-destructive propensity for senseless hatred, they diminished their own power so that *Chokhma* - Wisdom died out shortly thereafter. A wise man is more than equivalent to a prophet, as we read in the Talmud. (*Bava Batra 12a*) And as we read in the Mishna, 'With the death of Raban Yochanan b. Zakai the Brilliance of *Chokhma* disappeared.' (*Sotah 9:15*)

Rashi comments, 'Brilliance of *Chokhma* - I don't know what this is.' R. Yomtov Lipman Heller in his commentary to the Mishna in *Sotah*, challenges Rashi's self confessed ignorance:

Rashi has no problem understanding a similar quote on the very same page of the Talmud - 'With the death of R. Ishmael b. Favi the Brilliance of *Kehuna* - Priesthood disappeared.' There Rashi in his commentary explains, 'Brilliance of Priesthood - He was a very wealthy man as well as a sage, and always had large numbers of Priests to eat at his table.' Why then does Rashi not find a similar way to explain the concept of Brilliance of *Chokhma*? (*Tosafot Yom Tov - Sotah*)

מבית קדשי קדשים, אמר להו נביא לישראל היינו יצרא דע"ז ע"ש, ואמרו רז"ל בית ראשון חרב על עון דע"ז, ובית שני על עון שנאת חנם,

ולכן בבית ראשון יצא כדמות אריה בית קדש הקדשים שהוא היה היציה"ר של ע"ז הגבור כאריה שהחריב הבית, שגדול היה כחו, שאמר מנשה בחלום לרב אשי אי הות התם הות נקיט בשיפולי גלימא בשינך ורהטת אבתראה, כדאמרינן בחלק (סנהדרין ק"ב:),

אבל בחרבן בית שני לא היה להיציה"ר כח כל כך, אחר שעסקו בתורה ובעבודה, רק ע"י תחבולות ומזימות נזרע שנאה ביניהם שכן דרך יצה"ר כשרוצה להכשיל לצדיקים מתעם כאילו מצוה עושים לשנוא ולרדוף איש את אחיו, ועי"ז נתהוו שנאת חנם, וזה ענין השועל שהוא משל האיש מזימות אשר עליו נאמר ואיש מזימות ירשיע,

ולכן התנאים האלה שהיו אחר חרבן בית שני ראו היציה"ר שהחריב הבית יוצא בדמות שועל מבית קדש הקדשים כמו שראו אנשי כנסת הגדולה אחר חרבן בית ראשון אותו בדמות גור אריה, עכ"ל.

ונ"ל שכמו שכשהצליחו החכמים אנשי כנסת הגדולה לבטל יצרא דע"ז נתבטלה ג"כ באותה תקופה כח הנבואה, כי זו לעומת זו היו.

וכמו שבטלו חכמי המשנה יצרא דשנאת חנם נתבטלה ג"כ באותה תקופה כח חכמים כי חכם עדיף מנביא כדאיתא בגמ' (בבא בתרא י"ב). וכן (משנה סוטה ט' ט"ו)

משמת רבן יוחנן בן זכאי, בטל זיו החכמה, ע"כ.

ופרש"י (סוטה מ"ט). זיו החכמה - זה לא ידענא מאי היא, ע"כ.

והקשה בעל התוספות יום טוב (משנה שם) דהא פירש"י על מאמר הגמ' (שם) משמת רבי ישמעאל בן פאבי בטלה זיו הכהונה - שהיה חכם ועשיר וכהנים רבים אוכלין על שולחנו, ע"כ. א"כ למה לא פירש"י על זיו החכמה כדוגמתו.

ואולי לע"ד אפשר לאמר הפי' שרבן יוחנן בן זכאי זכה למדרגת חכמה שזכה בה משה רבינו ע"ה כדאיתא (ברכות ד').

וכיון דמשה הוה ידע למה ליה למימר כחצות משה קסבר שמא יטעו אצטגניני פרעה ויאמרו משה בדאי הוא דאמר מר למד לשונך לומר איני יודע שמא תתבדה ותאחז, ע"כ.

והוי פירש"י זיו החכמה היינו החכמה לדעת מתי לאמר אנא לא ידענא, ודו"ק.

נמצא אמור שעיקר זיו החכמה הוא הידיעה מתי להסתיר החכמה לאמר איני יודע.

Perhaps it is because Rashi is hinting at a secret concerning *Chokhma* itself. Raban Yochanan b. Zakai achieved heights of wisdom, equal to the heights of Moses in prophecy. In the Talmud we read:

Since Moses knew the exact time God would strike Egypt's firstborn, why did he phrase the prophecy, 'about midnight'? Because Moses was afraid that Pharaoh's soothsayers would calculate midnight incorrectly, and so denigrate the prophecy by that claiming Moses was wrong about the time. That is why Mar was used to say, 'Teach your tongue to say 'I don't know,' lest you be proven false'. (*Berachoth* 4a)

Rashi did not mean that he himself does not understand what the Brilliance of Wisdom is, rather that the Brilliance of Wisdom is knowing when to say, 'I don't know what this is.' Wisdom is most brilliant when it knows how to conceal itself behind the expression 'I don't know'.

Now, as was said earlier, when the Brilliance of Wisdom died out, the evil tendency to senseless hatred also died out. Wisdom and Hatred are facets of the same genius; both require *Zivug* - Coupling and Connection, as we read often in the Midrash.

Why does the verse say that a new king arose, it was the very same Pharaoh? What it means is that the Egyptians came to Pharaoh and said, 'Let us - *Nizdaveg* - grapple with this nation, Israel.' 'Fools,' replied Pharaoh. 'Up to now we have been eating their bread, now you think you can couple with them?' (Ex. *Rabba* 1:8)

We find many similar uses in rabbinic literature of the concept of *Zivug* - Coupling or Grappling with, used to mean hatred and enmity. As we discussed in chapter four regarding genius of Jocheved, wisdom and coupling are functions of the search for intimacy.

R. Akiba's laughter also hints at the same secret, because laughter itself suggests *Zivug* - Coupling, as we read, 'He looked and saw Isaac laughing with Rebecca, his wife.' (Gen. 26:8) Thus did R. Akiba comfort them twice, as they said. Once he comforted them concerning the destruction of the First Temple and once for the Second; for the loss of prophecy and the loss of wisdom. Chiefly though, Akiba was comforting them concerning *Zivug*, showing them that it had not been permanently damaged, as we will be learning in this chapter: that both prophecy and wisdom will be returned to Israel, for the sake of the Sanctification of the Name of God.



Preface to Mishna 1

The text returns to its beginnings, picking up threads and details from earlier chapters to form one, all-inclusive rule of World, Year and - Soul.

The first chapter introduced the evolution of the Ten Sephirot, Breath, Water and

כשנתבטלה הנבואה נתבטלה ג"כ ניצוץ הרע שבנבואה היא כח ע"ז.

וכשנתבטלה זיו החכמה נתבטלה ג"כ ניצוץ הרע שבחכמה היא השנאת חנם.

ועוד, שהשנאה בא חלף החכמה כי השנאה ג"כ ענין זיווג היא כמו שאיתא בכמה דוכתי, כגון הא במדרש (שמות רבה א' ח')

למה קראו מלך חדש והלא פרעה עצמו היה אלא שאמרו המצרים לפרעה בא ונזדווג לאומה זו אמר להם שוטים אתם עד עכשיו משלהם אנו אוכלים והיאך נזדווג להם, ע"כ.

וכן הרבה. והזיווג בא מבחי' חכמה כמו שמבואר לעיל (פרק ה' פתיחה למשנה ז') אצל יוכבד עיי"ש. וזה פי' הצחוק שצחק רבי עקיבא שהיא מורה על הזיווג כד"א (בראשית כ"ו ח') וירא והנה יצחק מצחק את רבקה אשתו וגו'. וניחם אותם בשתי נחמות, על בית ראשון ועל בית שני, על הנבואה ועל החכמה, ועיקר ניחמם על הזיווג שלא נעתקה ולא נפגמה כמו שיתבאר בפרק.

ושיחזור כוחות הנבואה וזיו החכמה לישראל בזכות קידוש השם ית' שיתקדש שמו על ידינו בני ישראל.



פתיחה למשנה א'

חוזר לראש כדי לכלול כל הפרטים שנאמרו עד כאן בפרקים הקודמים תוך כלל גדול המכיל כל הספר, היינו עולם שנה נפש. בפרק ראשון הוסבר השתלשלות הספירות, הכוונים, רוח מים ואש, כ"ב אותיות בכלל, ושש קצוות וכו'.

בפרק שני נתבארו שלש אמות אל"ף מ"ם שי"ן, חמשה מוצאות הפה בגרון, חיך, לשון, שניים, ושפתים. וקביעת האותיות בגלגל המתגלגל ומתהפך פנים ואחור ומהות רל"א שערים, ויצירת ממש מתהו וכו'.

בפרק שלישי נתבארו ענין עולם שנה נפש, אותיות אמ"ש בחלקי הגוף, בשמים וארץ, ובתקופות השנה.

בפרק רביעי נתבארו שבעה אותיות כפולות וכחם בעולם שנה נפש.

בפרק חמישי נתבארו י"ב אותיות פשוטות וכחם בעולם שנה נפש. בפרק ששי חוזר ומקיף על הפנקס כולו להכליל כל הפרטים לעסיסם בעששית שיאירו כולם כאחת.

במשנתנו הראשונה בפרק מזכיר תוכן שלשה פרקים שלישי רביעי וחמישי, משל פרק שלישי ששם נתבארו תולדות האותיות אמ"ש בחלקי הגוף, בשמים וארץ, ובתקופות השנה

Fire, the twenty-two letters and the six directions. In the second chapter we read about the Three Mothers, *Aleph*, *Mem* and *Shin*, five phonetic families, the spinning and revolving *Galgal* - Wheel and its 231 gates, and the formation of Something from Chaos. The third chapter gave a detailed explanation of World, Year and Soul, the letters *Aleph*, *Mem* and *Shin*, and how they manifest as integral parts of space, time and the human body. In the fourth chapter we read about the Seven Double letters and their integration in World, Year and Soul. The fifth chapter examined the Twelve Simple Letters and their integration in World, Year and Soul.

In this, the sixth chapter, the text reexamines the basics and present the essentials in a clearer light, illuminated as one integrated whole. This first Mishna restates essential teachings from chapters 3, 4 and 5: The evolution of *Aleph*, *Mem* and *Shin* and their integration in heaven, earth, time and the parts of the body from the third chapter.

Seven double letters and their connection to the 'seven moving stars' from the fourth chapter, and the twelve lines of the diagonal from the fifth chapter. All of them are brought together and included within the three main categories, World, Year and Soul.

Mishna 1

THREE FATHERS AND THEIR OFFSPRING; SEVEN SUBJUGATORS AND THEIR HOSTS; TWELVE DIAGONAL LINES, PROVEN BY THE THREE TRUSTWORTHY WITNESSES, WORLD, YEAR AND SOUL.

Three: Air, saturation and thorax from Breath. Heaven, heat and the head from Fire. Earth, cold and abdomen from Water, as we read in chapter three.

Fathers: This refers to things that have already passed from the potential to the actual. The three Mother letters, *Aleph*, *Mem* and *Shin*, Breath, Water and Fire produced three Fathers. Fathers also refers to three desires, love from Breath, lust from Water, and passion from Fire.

Their offspring: The Talmud says, 'If the text mentions fathers, we can infer offspring.' (*Bava Kama* 2a). When they pass from potential to actual they become *kavvanah* - Mindfulness from Breath, *Deveikut* - Cleaving from Water, and *Tekifut* - Resolve from Fire.

Seven subjugators: Its source is the verse, 'Be fruitful and multiply, fill the earth, and subjugate it.' (Gen. 1:28) (Endnote 33) The subjugators, discussed in chapter four, are characteristics, as follows:

- Dominion, represented by Esther, who used it to bring salvation to the world when coming to the king, with her pure and simple faith in God and in Mordechai the Scholar.
- Grace, represented by Rebecca, who mediated between Grace and Compas-

וכו'.

משל פרק רביעי ששם נתבארו שבעה אותיות כפולות וצבאות שצ"ם חנכ"ל הם שבעה כוכבי לכת: שבתי צדק מאדים חמה נוגה כוכב לבנה. וכו'.

משל פרק חמישי ששם נתבארו י"ב גבולי אלכסון וכו'. כולם נכללים תוך שלשה, עולם שנה נפש.

משנה א'

שלשה אבות ותולדותיהם, ושבעה כובשין וצבאותיהן, ושנים עשר גבולי אלכסונין. וראיה לדבר עדים נאמנים עולם שנה נפש.

שלשה: אויר ורויה וגויה מן הרוח. שמים וחום וראש מן האש. ארץ וקור ובטן מן המים. כדאיתא בפרק ג'.

אבות: היינו דבר שיצא מן הכח אל הפועל. כי האמות אמ"ש הן רוח ומים ואש, ומהן יצאו האבות אל הפועל. ועיין לעיל פרק ג' משנה ב'. וגם פירוש אבות לשון רצונות, אהבה מן הרוח, חשק מן המים, התלהבות מן האש.

ותולדותיהם: (ב"ק ב.) מדקתני אבות מכלל דאיכא תולדות ע"כ. ועיין לעיל פרק ב' משנה א' (ד"ה אמות). וכשיוצאים אל הפועל הנן דביקות מן המים, תקיפות מן האש, כוונה מן הרוח.

ושבעה כובשין: ויסודו (בראשית א' כ"ח) פרו ורבו ומלאו את הארץ וכבשה וגו'.

ואיכא פלוגתא בש"ס (יבמות ס"ה.) רבנן ור' יוחנן בן ברוקא, ומשמע דרבנן דדרשי וכבשה חסר וי"ו דייקי שהאיש מצווה על פריה ורביה, ור' יוחנן בן ברוקא דריש האיש כובש הנקבה שלא תהא יצאנית אבל שניהם מצווים על פו"ר.

א"כ ז' כובשין משמען לא על השבעה צדקניות האמורות לעיל בפרק ד', אלא על הז' תכונות עצמן, שיסודן חיים, שלום, חכמה, עושר, חן, זרע, ממשלה.

א. בחי' אסתר המלכה שהביאתה גאולה לעולם בביאתה למלך דייקא, על ידי אמונתה אמונה פשוטה, בהקב"ה ובמרדכי בחי' תלמיד חכם. (פרק ד' פתיחה למשנה ה')

ב. בחי' רבקה אמנו שעששה פשרה בין מדת חן למדת רחמים בחי' עשו ויעקב כדי שתהא תקומה ליעקב בעולם הזה. (שם פתיחה למשנה ו')

ג. בחי' יוכבד סוד החכמה והאולת שתיקנה הפגם בזיווג זכר ונקבה שנעשה ע"י פירוד לבבות בין אדם וחווה. (שם פתיחה למשנה ז')

sion, between Esau and Jacob in order that Jacob be able to withstand the historical forces arrayed against him.

- Wisdom, represented by Jocheved, who fixed the damage done to intimacy between men and women from eating of the Tree of Knowledge of Good and Evil and the subsequent estrangement of Adam from Eve.
- Life, represented by Ruth, who maintained all her spiritual joy even through her own death, thus fixing the damage to Life caused by eating from the Tree of Knowledge of Good and Evil.
- Peace, represented by Tamar, who made peace between the Good and Evil Desires.
- Seed, represented by Leah, who believed that everything happening to her, even when events were taking their natural course, was all divine providence. Leah realized that everything happens at God's will, therefore everything is fixable; even deliberate wickedness can be redeemed and made good.
- Wealth, represented by Rachel, who was proficient at gathering holy sparks from where they were exiled, and assimilating them into Israel, recognizing what has value and what does not.

Their hosts: To each one of them a day of the week, one of the seven 'moving stars', and one of the orifices in the face. When they go from being potential to becoming actualized, then the offspring Resolve, Cleaving and Mindfulness strengthen and fill the seven characteristics of the seven stars. For example, Jocheved, with her longing and Resolution, fixed the split which had occurred in the intimacy between Adam and Eve at the level of *Chokhma*. Rachel, with her Mindfulness and Resolve fixed all the sparks which had fallen into the *Klippoth* at the level of wealth. Ruth, with her Cleaving, her Mindfulness and Resolve fixed death, sadness and bitterness, at the level of life.

Twelve diagonal lines: representing as follows:

- Judah who does not make decisions based on *Chokhma* and *Binah*, but begins somewhere higher than the Torah, where there is longing to know the secrets hidden before the First Thought.
- Issachar who has the longing for fresh Torah and paths of worship never previously explored.
- Zebulun who longs for life untainted by fear of illusions, for faith above all fears.
- Reuben who longs for solitude, to dwell in tents of study in serenity, without having to deal with this world.
- Simeon who longs for silence beyond thinking, for the internal landscape of *Malkhut*, for the connection to the Simple Desire.
- Gad who longs for suffering, patience and forbearance, to make do with the minimum, down at the heel; The Heel of the Messiah.
- Joseph who longs to magnify the Glory of Heaven in this world, to bring about the dwelling of the *Shechina* on earth.
- Levi who longs for clarity and a life without doubts and without having to do

ד. בחי' רות שנשארה בשמחה של דביקות אפילו במיתתה ותיקנה אכילתם מעץ הדעת שגרמה מיתה. (שם פתיחה למשנה ח')

ה. בחי' תמר שעשתה שלום בין יצר טוב ליצר הרע. (שם פתיחה למשנה ט')

ו. בחי' לאה אמנו שהאמינה שכל מה שעובר עליה אפילו ממה שהולך דרך הטבע ועולם כמנהגו נוהג, הכל בהשגחה פרטית מדויקת ממנו ית', ושאינן ייאוש כלל ושאפשר לתקן את העבר ואפילו הזדונות יעשו זכויות. (שם פתיחה למשנה י')

ז. בחי' רחל שמלומדת ללקוט נצוצות קדושות מבין האומות וכל עושר ודבר טוב שצריך לבוא לכלל ישראל, להכיר מה שכדאי לנו ומה שאינו שייכת לנו. (שם פתיחה למשנה י"א)

וצבאותיהן: לכל אחת יום בשבוע, כוכב משבע כוכבי לכת, ושער משבע שערים בראש האדם. וכשיוצאים אל הפועל הנה הג' תולדות שיצאו מן האבות, היינו בחי' תקיפות ודביקות וכוונה, מחזקים ומגדשים תוך הז' בחי' של הכובשים.

כגון יוכבד שעל ידי התקיפות והדביקות שבה תיקנה פירוד לבבות שבין אדם וחיה בחי' חכמה.

וכגון רחל אמנו על ידי הכוונה והתקיפות שבה תיקנה כל הנצוצות שנפלו בקליפה בחי' עושר.

וכגון רות על ידי הדביקות והכוונה והתקיפות שבה תיקנה מיתה ועצב ומרירות בחי' חיים.

ושנים עשר גבולי אלכסונין: א. בחי' יהודה שאינו משגיח לחכמה ובינה. אלא אלמעלה מדברי תורה, והיא התשוקה לאחרית דבר הגנוז תוך המחשבה תחילה. (פרק ה' פתיחה למשנה ה')

ב. בחי' יששכר והיא התשוקה לדברי תורה חדשים ודרכי עבודה עוד לא נדרכו בהם כף רגל איש. (שם פתיחה למשנה ו')

ג. בחי' זבולון והיא התשוקה לחיים בלי שום יראת הדמיון לבטחון שהיא למעלה מהטבע למעלה מכל היראות. (שם פתיחה למשנה ז')

ד. בחי' ראובן והיא התשוקה להתבודדות להיות מיושבי אוהלים לשבת בשלוה בלי טרדות ועסקי עולם הזה. (שם פתיחה למשנה ח')

ה. בחי' שמעון והיא התשוקה לשתיקה שהיא למעלה מהמחשבה והיא פנימיות דמלכות בחי' התקשרות בהרצון הפשוט. (שם פתיחה למשנה ט')

ו. בחי' גד והיא התשוקה להסבלנות ולהסתפקות במיעוט בבחי' עקב שהיא עקבתא דמשיחא. (שם פתיחה למשנה י')

things which later require clarification.

- Benjamin who longs to do good on behalf of Israel, to host the *Shechina*.
- Dan who longs for boldness, always to stand ready for judgment, in the certainty that God is his advocate in Justice.
- Asher who longs for ease and expansion and the revelation of Light and abundance by cleaving to his source in God.
- Naphtali who longs for connection and unity with his brothers as one family.

These twelve diagonals represent the spreading of the three characteristics of Resolve, Cleaving, and Mindfulness, through the seven characteristics of Grace, Wisdom, Life, Peace, Seed, Wealth and Dominion, and their offspring.

Proven by: Proof of something indicates a deciding factor or determinant. At the end of the fifth chapter the text told us there exist Trustworthy Witnesses to *E'L* - God, that He is One and has no second. Those three witnesses are World, Year, and Soul. They have also been described as the three books mentioned in the first Mishna of Sefer Yetzira, i.e. past, present and future. In this Mishna there are three Fathers and their offspring, seven Subjugators and their hosts, and twelve Diagonal Lines. The same three, World, Year, and Soul who testified above to God's Oneness, also testify to three and seven and twelve.

Why do we need trustworthy witnesses that there are three levels inside the seven, and three times seven levels inside the twelve, unless it were possible to deny it? Proof is required, e.g. if it were possible to argue that Levi's desire for a life of clarity without gray areas came from a lack of Resolve and Wealth in him. Or that Gad's desire for patience and forbearance and satisfaction with the minimum, came from his lack of Resolve and Wisdom. Or that Dan's need for boldness and constant preparedness for judgment, came from his lack of Cleaving and Peace. And so on. All of them could be read in a negative way, therefore the Mishna brings as proof, the same Trustworthy Witnesses who testify to God's Oneness, because the three and the seven and the twelve are simply the expansiveness of God, who remains One throughout.

World, Year and Soul: At first glance there might not appear to be a connection between them, for what connection is there between the month of *Sivan* and the left leg, or between Mars and the letter *Daleth*, or between the Sabbath day and a person's mouth? Obviously there is a vast network connecting the fabric of World, Year and Soul; God's Simple Desire which spreads through and pervades all of Creation, tying everything in the universe to everything else. Precisely the same way, the twelve diagonals represent the twelve characteristics of the Tribes of Israel, the marvel that is *Kneset Israel*, as it is written, 'And who is like Your people Israel, one nation on earth?' (II Sam. 7:3) About them God says, 'Because I am God, I have not changed, and you Sons of Jacob are not finished.' (Mal. 3:1) The twelve characteristics are infinite diagonal lines representing the ever-expanding horizons of space.



ז. בחי' יוסף והיא התשוקה להרבות כבוד שמים בעולם שתהיה השראת השכינה למטה מ"י. (שם פתיחה למשנה י"א)

ח. בחי' לוי והיא התשוקה לחיים מבוררים בלי להכנס לספיקות ולעשות מעשים שצריכים אח"כ בירורים. (שם פתיחה למשנה י"ב)

ט. בחי' בנימין והיא התשוקה להטיב לבני ישראל להיות אושפזיכנא לשכינה. (שם פתיחה למשנה י"ג)

י. בחי' דן והיא התשוקה לתקיפות ולהיות תמיד עומד מוכן לדין בבטחון שהשי"ת יעזרו לצאת זכאי בדין. (שם פתיחה למשנה י"ד)

י"א. בחי' אשר והיא התשוקה להרחבה והתגלות והתפשטות האור והשפע בדביקות וקירוב לשורשו בו ית'. (שם פתיחה למשנה ט"ו)

י"ב. בחי' נפתלי והיא התשוקה לצוותא ואיגוד אם שאר אחיו ביחוד ודביקות גמור. (שם פתיחה למשנה ט"ז) והנה הי"ב אלכסונין הן התפשטות הג' בחי' דביקות ותקיפות וכוונה ותולדותיהן, ע"י הז' בחי' חן, חכמה, חיים, שלום, זרע, עושר, שלום, ממשלה ותולדותיהן.

וראיה לדבר: ולא כמו שכתב לעיל (פרק ב' משנה ד' - ו') ולקמן (משנה ג') וסימן לדבר. וראיה לדבר פירושו שיש הכרעה מכריח, כמו ששנו חז"ל הרבה פעמים בש"ס ואע"פ שאין ראיה לדבר זכר לדבר וכו'. בסוף פרק ה' (משנה י"ט) כתב שיש עדים נאמנים ושלשה הם שמעידים על הא"ל שהוא אחד ואין שני לו, והשלשה עדים הם עולם נפש שנה, והסברנו שהם הג' ספרים הנזכרים בפרק א' משנה א', בחי' העבר וההווה והעתיד.

כאן במשנתנו אומר שיש ג' אבות ותולדותיהן, ז' כובשין וצבאותיהן, י"ב גבולי אלכסונין, וראיה לדבר הם אותם ג' עדים נאמנים שהעידו למעלה על אחדותו ית', יעידו ג"כ על הג' והז' והי"ב.

וחסר ביאור למה צריכים עדות וראיה על שיש ג' בחי' תוך הז', וג' פעמים ז' בחי' תוך הי"ב, אלא מפני שיש להכחיש הדבר לאמר שאיננו כן. שאפשר לאמר לדוגמא כגון בחי' לוי שהיה לו התשוקה לחיים מבוררים בלי להכנס לספיקות, שזה בא לו משום שחסר לו תקיפות ועושר.

או לדוגמא כגון בחי' בחי' ג' שהיה לו התשוקה לסבלנות ולהסתפקות במיעוט, אפשר לאמר שבא לו משום שחסר לו תקיפות וחכמה.

או לדוגמא כגון בחי' דן והיא התשוקה לתקיפות ולהיות תמיד עומד מוכן לדין, אפשר לאמר שבא לו משום שחסר לו דביקות ושלום. וכן כולם, לפיכך מביא ראיה לדבר.

עולם שנה ונפש: שעל המבט הראשון אין קשר ביניהם, כי מה השייכות בין ירח סיון ורגל שמאל, או בין כוכב מאדים לאות דל"ת, או בין יום השבת לפה בנפש האדם.

Preface to Mishna 2

The text returns to examine the first and second chapters. It mentions the Ten Sephirot we encountered in the first chapter, and the nature of the twenty letters we encountered in the second, linking them at the source above World, Year and Soul, in *Teli*, *Galgal* and *Lev*. The Mishna explains how the entire panoply of events from Genesis is spun and woven and knotted together, so that there exists nothing in Soul not connected to World and Year; there is nothing in World not connected to Year and Soul. The Mishna teaches that the witnesses themselves, i.e. World, Year and Soul have rhythm and resonance, that each of the three is spun and woven into a web of interdependence and sensitivity to the vibrations of the other two. Some error may have crept into our version of the text of this Mishna. It is difficult to understand it completely or reconcile it without resorting to amending the text somehow

Mishna 2

HE HALVED THE WITNESSES, IN THE RULE OF TEN,
THREE, SEVEN AND TWELVE CONSTELLATIONS AND
FUNCTIONARIES, IN *TELI* - QUIVER, *GALGAL* - WHEEL
AND *LEV* - HEART.

Halved - *Chitza*: It is written, 'He *Yachatz* - Halved all the people who were with him ... into two camps.' (Gen. 32:7) It does not mean that he measured or counted and divided them exactly to make equal halves. It does not even necessarily mean into two camps, for we find that Jacob kept the children with him, forming essentially what was a third camp. (*Ha'amek Davar* *ibid.*) The Mishna uses the word *Chitza* about which we read in the Midrash:

When Abraham stretched out his hand for the knife wherewith to slaughter his son the angels started crying, as it is written, 'Behold the mighty ones cry outside.' (Isa. 33:7) Why outside? R. Azaria says, 'because the word, *Chutza* - Outside, is written without a *Vav*, and may be read *Chitza* - *Bizarre*. The angels cried, '*Chitza* - Unnatural', Is it not bizarre and abnormal for a person to slaughter his own son. (Gen. *Rabba* 56:5)

So the word *Chitza* - in our Mishna does not have to be read to mean precisely halved. When the text says 'He halved the witnesses,' it does not necessarily mean that God divided them into two, although this meaning is also present. The chief meaning, however, is strangeness.

The World is seemingly split into two halves, this world and the next. But while we make comparisons between this world and the world-to-come, the two are not comparable. Each is strange compared to the other.

Year cannot be split into two equal halves. The Torah tells us God watches the

אלא וודאי יש רשת ארוגה ומטווה בעולם שנה ונפש והיא רצונו ית' הפשוט והמתפשט בכל תפוצות הבריאה להדק ולקשר כל דבר בעולם דבר אל דבר.

כן בדיוק בחי' הי"ב גבולים שהם תכונת י"ב שבטי י"ה, בחי' כנסת ישראל, אשר מי כעמך גוי אחד בארץ, ואשר אומר עליהם (מלאכי ג' ו') כי אני יהו"ה לא שניתי ואתם בני יעקב לא כליתם, וגו'. שהי"ב בחי' הם כבר בלתי גבולים כי הם בעצמם הגבולים נמתחים והולכים עד אין סוף.



פתיחה למשנה ב'

חוזר על פרק ראשון ושני, ומזכיר משל פרק ראשון ששם הוסבר העשר ספירות וכו'. ומשל פרק שני ששם נתבארו מהות הכ"ב אותיות וכו'.

וכוללם בשורשם למעלה מעולם שנה נפש דהיינו בתלי גלגל ולב.

ועיקר השאלה שבאה משנה זו לתרץ היא איך כל מאורע וכל נברא וכל מעשה שמבראשית מקושר ומתווך עד שאין כל דבר בנפש שאיננה מקושר בעולם ושנה, ואין דבר בעולם שאינו מקושר בנפש ושנה וכו'.

ומתרץ שהעדים עצמם, דהיינו עולם שנה נפש יש להם מקצב ותהודה וששלשתן מטרות ונארגות ברגישות לריטוט שתי חברותיה. (ומסופק אני אולי נשתבשו הגירסאות, כי קשה לקיימו בדיוק כמו שהיא)

משנה ב'

חיצה את העדים, חק עשרה שלשה ושבעה וי"ב מזלות ופקידין בתלי גלגל ולב.

חיצה: כד"א (בראשית ל"ב ז) ויחץ את העם אשר אתו וכו' לשני מחנות וגו'.

ולאו פירושו שמדד אותם שישתוו החצאין, וגם אינו מוכרח שתהיה דווקא לשנים, דהא גבי יעקב נראה ששייר את הילדים אצלו והיו כעין שלש מחנות, (עיי' העמק דבר שם).

יש רמז בלשון חיצה להא דאיתא במדרש (בראשית רבה נ"ו ה')

בשעה ששלח אבינו אברהם את ידו ליקח את המאכלת לשחוט את בנו בכו מלאכי השרת הה"ד (ישעיה ל"ג) הן אראלם צעקו חוצה וגו', מהו חוצה רבי עזריה אמר

land, 'From the beginning of the year to the end of the year.' (Deut. 11:12) Now, if the end is tucked into the beginning like a wheel, it's hard to see the extent of the watch, since the end and beginning are identical. Rather than understanding the 'halving' in our Mishna to mean there is such a thing as half the year, there exists a disconnect or strangeness between various parts of the year. The strangeness in Year actually refers to our relationship with God. At different times, we relate to God as helpless dependents or fully-fledged partners. In the month of *Nisan* we are redeemed, and God carries us like a father carrying an infant that needs education and nurture. As the year progresses we grow, and our relationship with God changes. We move from being children to becoming adults. The notariqon for the month of *Elul* is the phrase, *Ani L'Dodi V'Dodi Li* - I Am My Beloved's And My Beloved Is Mine (Cant. 6:3). During the month of *Tishrei*, God betroths and marries us with *Chupah V'Kidushin*. And the cycle begins again with our infancy in the month of *Nisan*.

In Soul there is a division into Male and Female, but the two are by no means equal, as was explained in the discussion of the concept of, 'Bring an atonement for Me for diminishing the moon.' Each of us has within our soul 'halves' of male and female, that are unequal.

Witnesses: Although, as we have explained, the past, present and future are united in the three books of chronicle, account and narrative, nonetheless we have still not explained how World, Year, and Soul and all their facets - expounded through the chapters of Sefer Yetzira - are woven together.

Rule - Chok: The word *Chok* - Rule has the same root as the word *Chakak* - Carved. Carving always describes a very exact process associated with the Sefira of *Malkhut*. Carving something, like writing on a tablet of stone, requires precision. The carving is going to be read in the future. The Mishna speaks of *Chaq Asara*, which can be translated as fine tuning, referring to the sensitivity of the network of connections between everything in World, Year, and Soul. Among the three of them is a very fine tuning to the rhythms of three, seven, ten and twelve.

Ten: The Ten Sefirot. Five opposite five. *Keter*, *Chokhma*, *Chesed*, *Tifferet* and *Netzach* comprise what are known as the five *Chasadim*, opposite *Binah*, *Gevurah*, *Hod*, *Yesod* and *Malkhut* comprising the five *Gevurot*. Correspondingly, there are 10 Commandments inscribed on stone in two sets of five. They are also known as Tablets of Testimony or Tablets of Covenant. As it is written, 'God gave Moses, when He had finished talking to him on Mount Sinai, two tablets of testimony, tablets of stone written with the finger of God.' (Ex. 31:18)

Three: As was explained in the previous Mishna, three of them are split: World, Year and Soul, and the three letters, *Aleph*, *Mem* and *Shin* are also split. Breath, as we read, is split into two: Breath proper, and Breath from Breath in the mystery of the kisses. This is the secret of the letter *Aleph*, which is split down the middle, comprising two *Yuds* and two *Vavs* Fig 6.1.

The gematria of the *Aleph* written thus is 32, 10+10+6+6. Water is split into two, the upper waters and the lower waters, corresponding to the two forms of the *Mem*, Open *Mem* and Closed *Mem*. Fire has two aspects, Black Fire and White Fire, as we

חוצה [חצה כתיב] חיצה הוא בריה למיכס ית בריה, ע"כ.

והוי חיצה לשון זרות ושנוי, ולא דווקא לשון מחצה על מחצה. ומשמעות המשנה כשאומר חיצה את העדים לאו לדייק שחיצה אותם הקב"ה לשנים, אע"פ שיש בחי' זו ג"כ.

כי יש בחי' עולם הזה ויש בחי' עולם הבא, אבל איננם שוות זו לזו לא בערכם ולא במהותם ולא בשום פנים.

ובשנה יש בחי' בריאת העולם בניסן ובריאת העולם בתשרי ושניהם דברי אלהי"ם חיים, בחי' (רברים י"א י"ב) מראשית השנה ועד אחרית שנה, שאם השנה נעוץ סופה בתחלתה כמו גלגל א"כ היינו תחלת השנה היינו אחרית השנה. אלא שיש בחי' מחצית השנה.

ומה משמע חיצה לשון זרות, אלא שיש בחי' זרות והשתנות ביחסינו אליו ית' כי בניסן נגאלנו והנה אנחנו כמו בני קטנים זקוקים לחינוך ומתן תורה. ובמשך השנה גדלים ומתבגרים עד שמגיעים לפרק ומתיחסים לו יתברך בחי' אני לדודי ודודי לי, ומקדש אותנו ע"י חופה וקידושין משך חודש תשרי וחזור מראש בהקטנת היחוס בניסן עוד הפעם.

ובנפש יש ג"כ בחי' זכר ובחי' נקבה שאינם שוות זו לזו כמו שמבואר כל הענין הביאו כפרה עלי שמיעטתי את הירח וכו', ואפילו באותו נפש עצמה יש שתי בחי' אלו.

את העדים: אע"פ שהסברנו איך העבר וההווה והעתיד מתאחדים בספר וספור וספור (פרק ה' משנה י"ט) עכ"ז לא מוסבר איך נארגו יחד עולם שנה נפש וכל בחינותיהם כהתפשטותם בפרקי הספר.



Fig. 6.1

חק: עיין לעיל (פרק א' משנה א' ד"ה חק. וע"ע שם משנה ט' ד"ה חק) ושם מבואר שחקיקה בחי' ספי' מלכות. ופי' לחרוץ חריצים בדבר כמו כתיבה על לוח אבן, באופן שציור החקיקה מאוד חשוב ומדוקדק. וכאן פירושו שמאוד מדוקדק ורגיש הרשת שבין כל דבר בעולם שנה נפש. ולשלתן רגישות עדינה לקצב של י' וג' וזו' וי"ב.

עשרה: היינו העשר ספירות כמו שמוסבר לעיל (פרק א' משנה ב') חמש

נגד חמש עי"ש. מצד אחד כתר, חכמה, חסד, תפארת, נצח, והם הנקראים ה' חסדים. ומצד אחד בינה, גבורה, הוד, יסוד, מלכות, והם הנקראים ה' גבורות. וגם העשרת הדברות חקוקים על שני לוחות האבן ג"כ נקראים לוחות העדות לוחות הברית, (שמות ל"א י"ח) ויתן אל משה ככלתו לדבר אתו בהר סיני שני לוחות העדות לוחות אבן כתבים באצבע אלהי"ם וגו'.

שלשה: כדפרשנו במשנה הקדם ששלשתן נחלקו עולם, נפש, ושנה. וגם האותיות אמ"ש נחלקו. שלרוח יש שתי בחי' רוח, ורוח מרוח, כדלעיל (פרק א' משנה ח', ושם ט' ד"ה רוח מרוח) והוא סוד הנשיקין כמבואר.

והוא סוד האל"ף שנחלקת לשני יודי"ן ושני ווי"ן.

read in the Palestinian Talmud, R. Pappa in the name of R. Shimon b. Lakish says, ‘The Torah God gave Moses was carved on white fire with black fire.’ (*Shekalim* 25b) This is the secret of the letter *Shin* carved onto the *Tefillin* of the Head. On one side the *Shin* has three heads, on the other it has four heads, representing white fire and black fire, respectively.

Seven: Seven doubles split naturally into their two pronunciations, hard and soft. They can also be split into 3:1:3.

Twelve constellations and functionaries: Divided among upper and lower, as we read in the Midrash, R. Simon said, ‘You can’t find a single blade of grass anywhere that does not have a corresponding *Mazal* in heaven, hitting it and urging it to grow.’ (Gen. Rabba 10:6) They can be split, 3:3:3:3, 4:4:4 and 6:6.

Teli - Quiver, Galgal - Wheel and Lev - Heart: These are the roots of World, Year, and Soul, as will be discussed in Mishna 4.



Preface to Mishna 3

The text returns to examine a detail from the first chapter: how the original three elements, Fire, Water and Air remain embedded in one another. Sefer Yetzira stands against the philosophers and naturalists of antiquity, who argued that the basic natural elements (whether 3 or 4) are irreconcilably separate and distinct entities, which may be combined into various compounds according to certain formulae, but can never be recombined so as to become what they were before moving from the potential to actuality.

Mishna 3

THREE: FIRE, WATER AND AIR; FIRE ABOVE, WATER BELOW AND AIR IN BETWEEN. AN INDICATOR OF THIS, IS THE WAY FIRE CARRIES WATER.

Three: Fire, Water and Air: Their order is exactly reversed to emphasize that the author is moving backwards from end to beginning. In the first chapter it was explained how breath blown into a balloon separates into three sections. Heat rises, representing Fire. Vapor and minute droplets settle at the bottom, representing Water. Breath spreads outward to fill the volume of the balloon, representing Air. This describes the process whereby God breathed outward from His mouth (so to speak), thereby creating Air, Water and Fire.

Fire above, Water below and Air in between: There was sufficient evidence to suggest that they are irretrievably and irreconcilably separated into distinct and elemental entities.

An indicator of this: That in fact they are never truly separated.

ולמים יש שתי בחי' מים עליונים ומים תחתונים. והוא סוד המ"ם פתוחה ומ"ם סתומה.

ולאש יש שתי בחי' אש שחורה ואש לבנה כדאיתא בירושלמי (שקלים כ"ה):

ר"פ בשם רשב"ל התורה שנתן לו הקב"ה למשה נתנה לו אש לבנה חרותה באש שחורה, ע"כ.

ובו סוד השי"ן שעל גבי תפילין של ראש, שי"ן דתלת רישין ודארבע רישין, חד בחי' אש לבנה וחד בחי' אש שחורה.

ושבעה: שבע כפולות נחלקין כפשוטן קשה ורפה, וגם נחלקין לג' א' ג'.

וי"ב מזלות ופקידין: נחלקין עלאין ותתאין. כדאיתא במדרש (בראשית רבה י"ו)

א"ר סימון אין לך כל עשב ועשב שאין לו מזל ברקיע שמכה אותו ואומר לו גדל ע"כ.

ונחלקין ג' ג' ג' וד' ד' ד' ו' ו'.

תלי גלגל ולב: הם שורש עולם שנה נפש. ויבואר לקמן במשנה ד'.



פתיחה למשנה ג'

חוזר על פרק ראשון בפרט ומסביר איך שאפילו האש והמים והרוח שהם הג' נפרדים הראשונים עוד נכללים זה בזה. להוציא מידי המתפלספים וחכמי הטבע שבימיהם שאמרו שהיסודות (או שלש או ארבע) נפרדות הן זו מזו לגמרי ובהחלט, וש אפשר להרכיב אותן ולצרפן זו בזו, אבל לא לאחד אותן כמו שהיו קודם יציאתן לחוץ מן הכח אל הפועל.

משנה ג'

שלשה אש ומים ורוח, אש למעלה ומים למטה ורוח בנתיים, וסימן לדבר שהאש נושאה את המים.

שלשה אש ומים ורוח: הסדר הופך בדיוק להדגיש הענין שבעל הספר חוזר מן האחרון אל הראשון. ועיי' לעיל (פתיחה לפרק א' משנה ט') שם הסברנו איך כשאדם נופח לתוך שלפוחית או בלון נשימתו מתחלקת לשלשה קטעים.

חום הבל פיו עולה למעלה בחי' אש,

Fire carries Water: If you heat water with fire it expands. If heated beyond boiling point, (100C) and beyond the plasma stage, (12,500C) where the hydrogen and oxygen atoms making up the molecules of water break down and their energy is released, it may be seen that there is no difference between the physical substance of water and the physical substance of fire. Furthermore, it can be seen that there is no difference between heat and space, because time and space and motion are merely facets of matter. Matter is heat or energy as has been demonstrated according to the formula $E = mc^2$. What it means is that the physical stuff of which matter is comprised is really just a manifestation of energy in the form of matter. All matter has the same energy in potential. All matter is just a measure of energy, and all energy is just a measure of matter. Every measure of energy is just another way of describing its potential matter, and every measure of matter is just another way of describing its potential energy. This also applies to what scientists refer to as Space/Time, because everything is tied into one vast network of interconnectedness; all matter needs time for movement. As the sages noted, 'The dimension of heaven is 500 years.' (*Pesachim* 94b) As we know, the time light takes to travel to Earth from the sun is much greater than the time it takes to travel here from the moon. Both sunlight and moonlight travel at the same speed, which is a constant throughout our universe. For this to happen the way it does, the topography of space has to be flexible, space takes on the shape of the matter moving through it, and vice versa, space measures time and time measure space. Space may also be measured using the background temperature, because heat and space are also interconnected functions of the same phenomenon. The Mishna, written thousands of years ago, uses *carries* to convey the idea of being *identical to*. Heat (or Fire as it is called in this text) is identical to matter, called Water in this text. The heat which is measurable throughout the universe as the background noise of three Kelvin, also represents the inflation of the universe described in the balloon metaphor.



Preface to Mishna 4

This Mishna discusses the concept of *Teli*, a rarely used word. It is mentioned once in Scripture, when Isaac tells Esau, 'Now, please carry your implements, your *Teli* and bow, and go out to the field and trap me some game.' (Gen. 27:3) The Hebrew root, *Teli* means something that hangs.

The Targum of Yonatan translates the word *Teli* as *housing for your arrows* i.e. quiver, and most classical commentators share his opinion. Onkelos, however, translates *Teli* as Sword, an interpretation not found elsewhere, for in Hebrew, *Cherev* is a sword. Rashi also translates *Teli* as sword, adding, 'your sword which you are used to having hang.'

With the sword hanging Rashi needs another translation for the phrase *Sa Na*, which he translates as *sharpen, please*, rather than *please carry*. (Endnote 34) So ac-

אידים וטפי מים מתקבצים ושקועים למטה בחי' מים,

והרוח מתפשט וממלא וממציא חלל מרחיב והולך.

כן עשה הקב"ה כביכול הוציא בנשימה הבל מפיו והמציא שלש רוח מים ואש כמבואר באריכות בפרק ראשון.

אש למעלה ומים למטה ורוח בנתיים: והיה הוה אמינא לאמר שנפרדו בהחלט, כל אחד על מקומו.

וסימן לדבר: שהרי הוא כשאמרתי שבכלל לא נפרדו זו מזו.

שהאש נושאת את המים: שאם תחמם את המים על ידי האש עוד תגדל הניפוח עד שאם יכניסו מספיק חום תוך המים יתפוצצו ויראה לעין שאין שום חילוק בעצם בין החומר של המים לעצם חומר חום האש,

ואפילו בין שניהם לעצם מקום חלל העולם אין שום הפרש, כמו שידוע ונתברר היום על ידי המחקר $E = mc^2$ ופירושו שחומר של דבר חומרי הוא בעצם רק מדת הכח טמון בתוכו.

וכל כח אנרגיה אינה אלא מדת חומר דבר חומרי ושניהם שוים והיינו הך.

וכן ענין מה שקוראים בעלי המחקר והחשבון ספייס־טיים שמשום שכל דבר שבעולם מקושר ברשת בכל דבר אחר, ובין כל דבר ודבר יש משך זמן, כמו שדרשו חז"ל מהלך הרקיע חמש מאות שנה וכו', וזמן שיקח האור לבוא מן השמש אינה כמשך הזמן שיקח אור לבא מן הירח, ושני האורות מהירתם שוות זו לזו, והיא מהירות תנועת האור הידוע ששונה לכל בריה, ובכל מקום, נמצא שהמקום ושטח ורוחק בין דבר לדבר תגדל או תקטן.

ובין תבין שעצם גודל חלל העולם אפשר למודדו במדת חום, כי החום והחומר והחלל עצם דבר אחד הם. והאש דהיינו החום נושא את החומר כי היינו הך.

והחם שמודדים בכל שטח חלל העולם היא קול הניפוח של בריאת בעולם שהזכרנו בפרק ראשון (פתיחה לפרק א' משנה ט').



פתיחה למשנה ד'

הנה כתיב (בראשית כ"ג ג') ועתה שא נא כליך תליך וקשתך וצא השדה וצודה לי צידה [ציד] וגו'.

ותרגם אונקלוס תליך - סיפך ע"כ,

cording to Rashi, Isaac was telling Esau, ‘Sharpen your sword and slaughter the game properly. Do not feed me improperly slaughtered meat.’

To those who translate *Teli* as Quiver, one might posit the question: why did Isaac add the exhortation, *Sa Na*? He had already told Esau to go out to the field and hunt game. The answer is, that Isaac is using the words *implements*, *quiver* and *bow* as metaphors for the divine characteristics that Esau had damaged. When Isaac says ‘*Sa Na Telyecha*’, he is not saying literally ‘sharpen your quiver’, he is exhorting Esau to repair the damage he had done to the divine. (Endnote 35)

The word *Keli* - Implement or Vessel hints at Esau’s capacity for pleasure such as eating and drinking and so forth. *Keshet* - Bow hints at prayer and worship, as we read, ‘Which I took from the hand of the Emorite with my *Charb* - Sword, and *Kashet* - Bow.’ (Gen. 48:22) Onkelos translates *Charbi* as my Prayers, and *Kashti* as my entreaties. Isaac wanted Esau to fix his thinking, which is why he uses the phrase, ‘sharpen your quiver’, hinting at the mind in which one’s thoughts are housed like arrows in a quiver. This parallels something we read in the *Tzetzl Koton* printed in most versions of the book, *Noam Elimelech* of the rebbe, R. Elimelech of Lyzensk:

All the time, every moment someone is not occupied with Torah, and especially if he is sitting alone in his room doing nothing, or lying in bed unable to sleep, he should think about the Commandment, ‘That I be sanctified within the Children of Israel, I am God who sanctifies you.’ (Lev. 22:32) One ought to imagine in his mind that there is a tremendous, searing hot flame in front of him, reaching all the way up into the heart of the heavens, and he, because of God’s holiness, smashes his natural instinct [for survival] and immolates himself in the conflagration in order to sanctify the Name of God. God takes that thought and connects it with a deed. As a result, the person is not sitting about or lying idly, but rather, actively fulfilling the Biblical Commandment.’ (*Noam Elimelech*)

This means it is possible to Sanctify the Name of Heaven inside one’s deepest self, in total privacy. One may fulfill the Commandment, ‘That I be sanctified within the Children of Israel,’ by thinking in private. If a person makes gifts of his life to God in his imagination, in a fantasy act of dying *Al Kiddush Hashem* - for the sanctification of the Name, if he imagines throwing himself into the illusory flames, he can fulfill the Biblical Commandment, thus sanctifying God through that private, unspoken thought.

This is an awesome, shocking, frightening and fantastic concept. At the beginning of the book, in the preface to the first chapter it was discussed how there are three sorts of desire; desire in the gut, in the heart and in the mind. R. Elimelech is saying that the loftiest desire, the desire to learn to understand Torah, to delve into its depths, or the desire to acquire broadmindedness, to become a prophet etc., is not sufficient to fulfill one’s obligation to worship God. For to sustain Creation we must imitate our Creator. According to R. Elimelech, since God constricts Himself with His Simple Desire in order to sustain Creation, we also must imitate that divine *Tzimtzum* - Constriction with our human desire to be martyred for the sanctification of the Name.

Next Isaac demanded that Esau should prepare or fix his bow, meaning that he

וכן פרש"י - חרבך שדרך לתלותה, ע"כ. (והוא מבראשית רבה ס"ה י"ג)

ותרגם יונתן תליך - בית גירך ע"כ,

ופי' אשפת החיצים, וכן פירשו רוב המפרשים. אולם תחלתה בפסוק כתיב ועתה שא נא כליך תליך וגו'.

ופרש"י שא נא - לשון השחזה כאותה ששנינו (ביצה כ"ח) אין משחזין את הסכין אבל משיאה על גבי חברתה, חדר סכינך ושחוט יפה שלא תאכילני נבלה, ע"כ.

ולדברי האומר תליך היינו האשפה מה פי' שא נא לשון השחזה.

ובספר תולדות אדם פ' תולדות, (מובא בספר קול מבשר ח"א - פרשת תולדות)

ועתה שא נא כליך תליך וקשתך וצא השדה וצודה לי ציד ופירש"י ז"ל, חדוד סכינך ושחוט יפה.

יל"ד מה זה תליך וקשתך, הלא אין שוחטין בקשת, והול"ל תליך לבד. אך נזכר לפרש על דרך זה, דהגה"ק היהודי זי"ע מפרשיסחא, היה מרגלא בפומיה תמיד, 'כל המחובר לטהור הרי הוא כמוהו'. והקשה לו הרבי רבי בונם זי"ע משם, אם כן, לקתה מדת הדין, היתכן זאת שיתדמה לצדיק אשר עבד הבורא ב"ה כל ימיו במסירות נפש בכל הענינים. וכי בשביל שהוא מחובר לטהור נעשה טהור כמוהו.

והשיב לו היהודי הקדוש זי"ע, שאין זה עול כלל ח"ו. כי להיות מחובר לטהור, הוא יותר עבודה מלהיות טהור בעצמו. עכ"ל

וכוונתו הוא, על פי הנודע, כי המדות רעות כשמהפך אותם לטוב ע"י תשובה ומעש"ט, הם כלים לעבודת הבורא ית"ש. ועל ידי זה יוכל לבוא לעבודת השי"ת בשלימות. וממילא, כשעושה כן, הוא במעלה יתירה. על דרך שאמרו 'במקום שבעלי תשובה עומדים צדיקים גמורים אינם יכולים לעמוד'.

וידוע, כי עשו היה לו כלים לעבודת השי"ת. והשלשה עבירות שהיה לו ר"ל, ע"ז, ג"ע וש"ד, היה צריך להפוך אותם לטוב. וזה היה כוונת יצחק אע"ה, 'שא נא תליך', זה ע"ז. כי הוא לשון תלויה, מאמין ואינו מאמין.

'קשתך', הוא שפיכות דמים, כפשטא.

'וצא השדה', זה ג"ע, כי האשה היא קרקע עולם, וכמו, כי בשדה מצאה, עיי"ש.

ומובן הענין שבקש יצחק להחזיר את עשו למוטב, כדאיתא בספר מאור ושמש (פרשת

sharpen his prayers and worship. This is also hinted at in the *Tzetz Koton*:

When reading the first verse of the *Sh'ma* and the first blessing of the *Sh'mona Esrei* - Eighteen Benedictions, a person should reflect, as above, [upon the Commandment, 'That I be sanctified etc.' that he immolates himself to sanctify the Name of God]. In addition, he should have in mind that were all the nations of the world to torture him with the worst agonies imaginable, if they skinned him alive trying to force him to deny the Oneness of God, he would endure all the suffering and not profess their heresy, God forbid. He should depict the scene in his imagination, in his thoughts, as though they are actually torturing him that way, thus he can fulfill his obligation to recite the *Sh'ma* and pray properly.

This means that every Jew is obligated to do more than was mentioned previously. One must, even in the midst of fervent prayer and worship, imagine that one is being tortured to death, and that despite the agony he stands unmoved and unimpressed, accepting the agony with joy and love in order to affirm God's Oneness in the world.

This is also a terrifying idea; that the heart's desire for emotional closeness with God, to worship and serve Him, mentioned above in the preface to the book, is not enough. According to R. Elimelech, such desire does not satisfy one's obligation to unify God; we have not done enough in saying, 'I believe with my whole being'. Merely having affirmed 'the LORD our God, the LORD is One,' does not fulfill the obligation to prayer and worship. In order to unify God in the world and to worship Him, we have to imitate Him. Since God flays (as it were) His infinite *Ohr* Light, reducing it through *Tzimtzum* to share His Oneness and make room for us in His world, so must we flay our finite *Ohr* - Skin from our flesh in order to affirm his Oneness.

Isaac also wanted Esau to fix his vessels, to sharpen his faculties, since that day was the Eve of Passover, which is especially significant in the endeavor to reclaim the Holiness of Eating. (Endnote 36) We read in the *Tzetz Koton*:

When eating and during coupling a person should have in mind the *Kavana* - Intention mentioned above. As soon as he begins to feel physical pleasure he should imagine as above, [as though they are actually torturing him, flaying him alive] and say out loud and in his heart, 'I would take greater pleasure and joy in the fulfillment of the Commandment to Sanctify the Name of God as a martyr; I would much rather be kidnapped by murderers in the middle of my eating this meal or this coupling, to be tortured mercilessly in order to sanctify God's Name, than be forced to endure this physical pleasure which draws on the leprotic contagion of the serpent.' He should actually say these following words, 'Proof of my earnestness is that if I were dragged from this meal or this bed and tortured, as above, I would rejoice in that opportunity more than in this pleasure.' He must be careful, though, to be honest and speak truth in his heart; that at that very moment it be affirmed in his heart in the deepest depths of his insides with absolute honesty, that he not fool himself into deceiving heaven.

What R. Elimelech means is that everyone is obliged to develop selflessness beyond a simple readiness to die a martyr's death for the sanctification of God's Name. He must try to believe that being tortured is preferable to enjoying pleasure. That his

תולדות ד"ה (ועתה) וז"ל,

ובהכרח לומר שרצה יצחק שיעשה עשו תשובה מקודם כדי שיהיה כלי מוכן לקבל את הברכות, וגם המעשים אשר היה שקול בהם לכף זכות או לכף חוב יכריע אותם בתשובתו לכף זכות ויקשר את עצמו למעלה ואז יוכל לקבל הברכות. וזהו פירוש הפסוק ועתה על פי דרשת חז"ל במדרש אין ועתה אלא תשובה שנאמר ועתה ישראל וגו' רצונו בזה שיעשה תשובה, עכ"ל.

ויעץ לו שיתקן ג' מדות בחי' כליך, תליך, וקשתיך.

כליך היינו כלים למאכל ומשתה ותענוג וכו' ויתבאר לקמן.

קשתך היינו תפלה ועבודה כדאיתא (בראשית מ"ח כ"ב) אשר לקחתי מיד האמרי בחרבי ובקשתי וגו'. ותרגם אונקלוס (שם) די נסיבית מידא דאמוראה בצלותי ובכעותי, ע"כ. גם זה יתבאר לקמן.

והנה בקש יצחק מעשו שיתקן מחשבותיו, וזה שאמר לו שישחיו תליו היינו המחשבה והמוח שבנפש, שהיא כמו בית גירה היינו האשפה שתלויים בו החיצים. והוא מרמז למה דאיתא בצעטיל קטן ממרן בעל ספה"ק נועם אלימלך וז"ל,

א. בכל עת ורגע שהוא פנוי מן התורה ובפרט שהוא יושב בטל לבדו בחדר או שוכב על מטתו ואינו יכול לישן יהיה מהרהר במצות עשה זו של ונקדשתי בתוך בני ישראל וידמה בנפשו ויציר במחשבתו כאלו אש גדול ונורא בוער לפניו עד לב השמים והוא בשביל קדושת הש"י שובר את טבעו ומפיל א"ע להאש על קידוש הש"י ומחשבה טובה הקב"ה מצרפה למעשה ונמצא שאינו שוכב ויושב בטל רק מקיים מצות עשה דאורייתא, ע"כ.

ופי' שאפשר לקדש שם שמים תוך פנימיות האדם עצמו, שלא בפומבי ובלי רבים, ואפשר לקיים מצות עשה של ונקדשתי וכו' ע"י הרהור לבד.

ופי' ונקדשתי בתוך היינו בתוך ממש כמשמעו, שאם האדם מוסר נפשו על קדושת השם בדמיונו, ומצייר איך שמפיל את עצמו באשליה, מקיים על ידי זה את המצוה שנתקדש שם שמים תוך מחשבת עצמו.

וזו ענין נורא מפחיד ומבהיל על הרעיון. שעל מה שמבואר לעיל בפתיחת הספר בג' בחי' הרצון שבנפש, שהמדרגה העליונה מופשט ממשיגי הגוף, היא הרצון במוחו בדעתו ומחשבתו של האדם, כגון הרצון להגות בדברי תורה ולהבין ולהשכיל לעומקם, או להשיג מוחין דגדלות ודברי נבואה.

ומדברי מרן הנועם אלימלך מוכרח שהרצון ההיא לא תספיק להוציא מידי חיובו של אדם. כי לקיים הבריאה צריכים אנחנו להתדמות לקוננו, ומאחר שהוא כביכול מצמצם את עצמו ברצונו הפשוט כדי לקיים את העולם, גם אנחנו נדמה לו ונצמצם את עצמנו כמותו ברצונו

strongest desire is for torture and agony, not pleasure, to sanctify heaven's name with his body. (Endnote 37)

This frightening and awesome concept, affects how we think of that desire in the gut, like hunger or thirst, or even the desire of the mother to protect and nourish her offspring, discussed above in the preface to the book. According to R. Elimelech, merely sanctifying oneself with what is permitted, avoiding any hint or scintilla of sin is not enough to fulfill one's obligation to sanctify the Name of God. Merely refraining from enjoying forbidden pleasures does not begin to meet one's obligation. To fulfill that obligation one must reach the stage where physical pleasures lose their allure altogether; where one's true pleasure is the anticipation of being tortured for the sake of sanctifying God's Name. What can one say or add to such a thesis? In light of this Torah from R. Elimelech, where do we stand before He who sees through everyone?

Mishna 4

QUIVER IN WORLD, LIKE A KING ON HIS THRONE.
WHEEL IN YEAR, LIKE A KING IN THE COUNTRY.
HEART IN SOUL, LIKE A KING AT WAR.

Quiver in World: In the book, *Degel Machaneh Ephraim*, we read:

A well-known teaching from my master, my grandfather [the Ba'al Shem Tov] of blessed memory, 'There where a person's thoughts are, that's where the whole person is.' (*Shemot*)

This is the meaning of the *Teli* - that either hangs or swings, depending on one's literal translation. *Teli* is also translated as a quiver for arrows. Our thoughts shoot like arrows.

The *Teli* is the quiver in which our thoughts lay when we don't call upon them. As we read in the *Tzetl Koton*, 'when his is not occupied with Torah, especially when sitting alone in his room, doing nothing, or lying in bed unable to sleep' - that's when a person is considered a *Teli*, when his thoughts are undirected.

Like a king on his throne: When the king is on the throne, plain citizens cannot enter and approach him. Only courtiers, nobles or those called to appointments may enter and approach. So, when a person is not occupied with Torah, is sitting alone in his room etc., what he needs to do is imagine throwing himself into a fire, thereby fulfilling the Commandment 'That I be Sanctified,' etc., then he will take on the aspect of a king on his throne.

Wheel in Year: The Cyclical Liturgy (*Machzor*) and Prayer Book of services (*Siddur*) for the entire year. This is explained in the *Tzetl Koton*, 'When reading the first verse of the *Sh'ma* [...] a person should reflect upon the Commandment, 'That I be sanctified etc.' During prayers a person stands at the level of *Shana* - Year because he is

למות על קידוש השם.

והנה בקש יצחק מעשו שיתקן קשתו היינו שישחזו תפלתו ועבודתו לשון קשת כדלעיל. והוא מרמז למה דאיתא בצעטיל קטן ממרן בעל ספה"ק נועם אלימלך וז"ל,

ב.) בפסוק ראשון של ק"ש וברכה ראשונה של שמונה עשרה יהרהר כנ"ל ועוד יכוין אם יענו אותו כל אר"ה בכל עינים קשים ויפשטו עורו מברשו להכחיש ח"ו ביחודו יסבול כל היסורים ולא יודה להם ח"ו ויצויר בדעתו ומחשבתו כאלו עושין לו כנ"ל ובזה יצא ידי חיוב ק"ש ותפלה כדין, ע"כ.

ופי' שיש חיוב על האדם להמשיך מסירת נפשו על קידוש השם עוד יותר ממה שנאמר לעיל. שגם בעת דביקותו בתפלה ובעבודתו חייב האדם לצייר שמענים אותו כל מיני ענוים קשים ר"ל והוא עומד בלי זעזועים ובלי התפעלות ומקבל היסורים בשמחה ובאהבה כדי לקיים אחדותו ית' בעולם.

וגם זה נורא ומפחיד, שעל מה שמבואר לעיל בפתיחת הספר בג' בחי' הרצון שבלב, שהמדרגה התיכונה מורה על רצון לדבר רוחני ולמושגים הרגשיים, כגון רצון להתקרב אליו להשתחוות לפניו, להעריץ ולעבוד אותו ית'.

ומדברי מרן הנועם אלימלך מוכרח שהרצון היא לא תספיק להוציא מידי חיובו של אדם לאחדו ית' כי במה שאומר אני מאמין באמונה שלמה עדיין לא יצא ידי חובתו, ובזה שמאמת דבריו שהוי"ה אלהינו הוי"ה אחד בכל כחו לא תספיק לקיום מצות קריאת שמע ותפלה.

כי ליחד להקב"ה בעולם ולעבדו צריכים אנחנו להתדמות לקוננו, ומאחר שהוא כביכול מפשיט אורו אין סוף בצמצומים אין חקר כדי לקיים אחדותו עמנו בעולמו, גם אנחנו נדמה לו בהפשטת עורנו מברשנו על קיום אחדותו.

והנה בקש יצחק מעשו שיתקן כליו היינו שישחזו כלי קיבולו, ואותו יום ערב פסח היה כידוע, וכל עצם עבודת הפסח היא תיקון האכילה. ועיין ספר מי השילוח (עוקצין פרק ג') וז"ל,

רבינו ר' בונם מפרשיסחא זצוקלה"ה אמר בזה"ל כל החומרות שישראל מחמירים ונוהגים בפסח הם תכשיטין לקדושה רמז לזה צווארן בחרוזים, היינו כי כל אברי האדם והגוף אינו מקבל שום תכשיט שלא יהי' שום שייכות לדבר הלז להמקום, או על דרך מלבוש או לכסות וכיוצא, אבל הצוואר מיוחד לקבל תכשיט אף מדבר שאין לו שייכות דהיינו שנוטלין דבר יקר כגון מרגליות ואבנים טובות וזהב אף שאינם לכסות ולא לקור ולא לחום רק תולין בצוואר לתכשיט,

והוא הענין שהחמיר בפסח מחמת שהצוואר הוא הכלי לקבל האכילות ובעסק אכילות שייך כל החומרות שאדם מחמיר אף שאין בעצם כ"כ מקום להחומרות, ומה גם שחג הפסח הוא בירור באכילות לכן כל החומרות שהחמירו בזה אף שנראים רחוקים ממצוה הזאת הם תכשיטים לקדושה, ע"כ.

M'Shanen - Sharpening his speech. The word *Shana* also translates as sharpening and memorizing, as in *V'shinantom* - Inculcate (Deut. 6:7).

Like a king in the country: When a king is at large even simple people may approach, even those without appointments or special status. When a person reads the *Sh'ma* and prays the *Sh'mona Esrei* with the intention to accept upon himself all the agony in the world in order to unify the Name of God, as above, he takes on the aspect of a king at large.

At that moment, his entire body i.e. simple people has access to spiritual grandeur and sovereignty, not only his higher faculties i.e. nobles and courtiers. He himself is close to the king in every respect, great or small; he has the power to bring down the flow of *Shefa* - Abundance, of *Banei, Chayei & Mezonei*, Children, Life & Food. He takes on the aspect of a king at large.

Heart in Soul: The heart is leader and chief of the upper world i.e. the thoughts in the head, as well as of the lower world i.e. desires and longings. The heart itself has two chambers, as it is written, 'A wise man's heart is to his right, a fool's heart is to his left.' (Prov. 10:2) We read in the Talmud: Rav said, 'The evil inclination resembles a fly sitting in between the two ventricles of the heart.' (*Berachoth* 61a) This is the essence of war, the struggle we all have to chose and act properly.

Like a king at war: When the king is at war he governs by fiat; he ignores fences and boundaries and focuses on achieving ends regardless of the means. He does not pay any attention to the degree of closeness he may have with someone or their rank, nor to the particular condition of any individual citizen. His eye is fixed on the bigger picture, the peace and welfare of an entire kingdom.

He does not even pay attention to his own household. He may be easy to reach at that time, but he cannot be petitioned for an individual's needs and concerns, lest he be angered thereby. The only way to find favor at that time is to offer assistance in the struggle. He takes on the aspect of the king at war.



Preface to Mishna 5

After elaborating on the three sorts of desire and longing inside each person, i.e. desire in the gut - Water, in the heart - Air, and in the mind - Fire, and after explaining how they each have to be offered up on the altar of self-sacrifice, the text goes on to explain the source of those desires in *Teli* - Quiver, *Galgal* - Wheel and *Lev* - Heart, and their evolution from the Simple Desire. It is written:

To all things a season, and a time for every *Cheifetz* - Desire under heaven. A time to give birth and a time to die; A time to plant and a time to uproot what is planted. A time to kill and a time to heal; A time to tear down and a time to build up. A time to weep and a time to laugh; A time to mourn and a time to dance. A time to throw stones and a time to gather stones; A time to embrace and a time to shun embracing. A time to

והוא מרמז למה דאיתא בצעטיל קטן ממרן בעל ספה"ק נועם אלימלך וז"ל

ג.) גם בשעת אכילה וזיווג יכיון כנ"ל וכשיתחיל להרגיש תענוג גשמי יצייר במחשבתו כנ"ל ותיכף ומיד יאמר בפיו ובלבבו שיותר הי' לו תענוג ושמחה בעשיית מ"ע של ונקדשתי באופן הנ"ל מהרגשת תענוג גשמי הזה שהוא מהצרעת משכא דחויא וכך יאמר וראיה לדבר שיותר הי' לו תענוג ושמחה בעשיית מ"ע של ונקדשתי באופן הנ"ל שאפילו היו חוטפין אותו רוצחים באמצע אכילה וזיווג לעשות לו העינוים קשים הייתי משמח א"ע על קידוש הש"י יותר מתענוג גשמי הזה. אך יזהר שיהי' דובר אמת בלבבו ושיהי' אז בשעת מעשה תקוע על לוח לבו בתוכיות ובפנימיות הלב באמת גמור ולא ישטה א"ע להיות כגונב דעת עליונה ח"ו, ע"כ.

ופי' שיש חיוב על האדם להמשיך מסירת נפשו על קידוש השם עוד יותר ויותר ממה שנאמר לעיל. שגם בשעת אכילה וזיווג חייב האדם לצייר בדמיונו, ולא רק במחשבתו, אלא שיבטא בשפתיו באמצע האכילה או הזיווג שתענוג יותר גדול ויותר נעים ומתוק היה עם יענו אותו כנ"ל על קיום מצות ונקדשתי וכו'. שעיקר החשק שיש לו הוא לצער ולא לתענוג, כדי לקדש שם שמים בגופו, ושזה היה יותר תענוג ממה שמרגיש באכילה או זיווג.

וגם זה נורא ומפחיד, שעל מה שמבואר לעיל בפתחת הספר בראשון שבג' בחי' הרצון, והוא הרצון בקרביים ובתוך המעיים, כגון הרעב שהוא רצון לאכול, או צמא שהוא רצון לשתות וכו'.

ומדברי מרן הנועם אלימלך מוכרח שמה שהאדם מקדש עצמו במותר לו, ופורש מכל דנדוד ושמץ עון ועבירה, לא תספיק להוציא מידי חיובו של אדם לקדש שמו ית'. עד שירגיש בחוש שהתענוג העצמי של הגוף איננה עונג אמיתי, ושהעונג האמיתי הוא קבלת יסורים בעד קדושת שמו ית'. מה נאמר ומה נדבר לפני בוחן כליות ולב.

משנה ד'

תלי בעולם כמלך על כסאו, גלגל בשנה כמלך במדינה, לב בנפש כמלך במלחמה.

תלי בעולם: איתא בספר דגל מחנה אפרים (שמות ד"ה ותעל) וז"ל,

על פי הידוע מאא"ז זללה"ה [ר' ישראל בעל שם טוב] כי במקום שמחשבתו של אדם שם שם הוא כולו, ע"כ.

וזה ענין התלי שכל העולם וכל האדם תלויים במחשבה, והמחשבה יורה כחץ, והתלי הוא האשפה שבו יושבים החיצים כשאין דרישה וצורך להם. וזה מבואר בצעטיל קטן, וז"ל,

בכל עת ורגע שהוא פנוי מן התורה ובפרט שהוא יושב בטל לבדו בחדר או שוכב

search and a time to give up as lost; A time to keep and a time to throw away. A time to tear apart and a time to sew together; A time to be silent and a time to speak. A time to love and a time to hate; A time for war and a time for peace. (Eccl. 3:1-14)

In all the verse describes twenty eight times. Rashi, translates *Cheifetz* as *thing* rather than desire; saying, 'Things are called *Chafeitzim* in the Mishna.' However, in the Zohar we read: What does it mean, 'And a time for every *Cheifetz*?' There is a season and time for everything, for all that desire which exists below. (Vol. I 194a) This is how we explained the word in chapter two, Mishna six, where the Mishna counted twenty-two desires, emphasizing that all of them are unified with a single body.

The single body was taken to mean the entirety of the Ten Sephirot. In that Mishna it was stated that all existence and all speech is but one Name. That name is explained in this Mishna.

It is written, 'Who forms light and creates darkness, makes peace and creates evil.' (Isa. 45:7) Creation implies something from nothing. The question arises: Why create evil, *creatio ex nihilo*, if none exists?

Mishna 5

ALSO EVERY DESIRE GOD CREATED, THIS ONE VERSUS THAT ONE. GOOD VERSUS BAD. GOOD FROM GOOD AND BAD FROM BAD. GOOD EMPOWERING THE BAD AND BAD EMPOWERING THE GOOD. GOOD CONCEALED FOR THE RIGHTEOUS AND BAD FOR THE WICKED.

Also every - Gam Kol: The phrase first appears in the verse, 'Also every illness and every plague not written in this Book of Torah.' (Deut. 28:61) The question arises 'What more could possibly be added to the gruesome list of woes already explicated in the Deuteronomy text?' The word *Gam* - Also, always indicates something more than what is stated in the text. In the Talmud, we read:

Previously Roman nobles had displays of erotic images around their beds, [to look at during sex in order to generate healthy and handsome children] but then they had Jews bound to their bedsteads, and used them to look at during sex. One captive asked another, 'Where is such a misfortune predicted in the Torah?' The other answered, '*Gam Kol*, also every illness and every plague not written in this Book of Torah.' (*Gittin* 58a)

ELOHIM - Created: This is the One Name linked with Creation. As we read in chapter two Mishna 6, 'Making all of existence and all speech One Name.' This same phrase '*Elohim* Created' appears for the first time in Genesis 1:1, 'In the beginning God created,' and is quoted exactly thirty two times from the beginning of Genesis through

על מטתו ואינו יכול לישן, ע"כ.

ובאותו זמן הוי האדם בבחי' תלי שמחשבותיו פנוים ללא תכלית כמו החיצים באשפתם.

כמלך על כסאו: פי' כשהמלך יושב על כסאו אין פשוטי העם יכולים לכנס לפגוש בו, ורק מי שנקרא לבוא אל המלך, או אדם מנסיכי המדינה וכדומה יכולים לקרב אליו. וכשהאדם פנוי מן התורה או יושב בטל כדלעיל, אז אם יכוון להפיל עצמו לאש לקיים מצות ונקדשתי כדלעיל, אז הוא בבחי' מלך יושב על כסאו.

גלגל בשנה: הוא המחזור וסידור תפלות כל השנה. וזה מבואר בצעטיל קטן, וז"ל,

בפסוק ראשון של קריאת שמע וברכה ראשונה של שמונה עשרה יהרהר כנ"ל וכו' ע"כ.

ובאותו זמן הוי האדם בבחי' שנה, שמשנן את דיבורו להשחזם עד שיהיו חדים כחודו של מחט לזמר עריצים ולהסיר הקליפות וכו'.

כמלך במדינה: פי' כשהמלך במדינה אז אפילו פשוטי העם יכולים לפגוש בו, ולא רק מי שנקרא לבוא אל המלך ומנסיכיו. וכשהאדם קורא קריאת שמע ומתפלל שמונה עשרה, אז אם יכוון לקבל כל העינים בעד אחדות השם ית' כדלעיל, אז הוא בבחי' מלך במדינה שיכול כל הגוף להנות ממנו ולא רק הכוחות הגדולים בחי' נסיכי המלך. אלא הוא בעצמו קרוב למלך לכל דבר קטן וגדול, וביכולתו להוריד שפע בני חיי מזוני.

לב בנפש: כי הלב הוא המנהיג עולם העליון היינו המחשבות שבראש, ועולם התחתון היינו התאוות והתשוקות. וגם ללב יש שתי בחי' כד"א (קהלת י' ב') לב חכם לימינו ולב כסיל לשמאלו וגו'. ואיתא (ברכות ס"א). אמר רב יצר הרע דומה לזבוב ויושב בין שני מפתחי הלב וכו'. וזהו ענין המלחמה.

כמלך במלחמה: פי' כשהמלך במלחמה אז הוא שולט ומושל בכיפה, ופורץ גדר, ואינו מסתכל על האדם לא על קרוביו ומקורביו ולא על פשוטי העם בפרט, כי אם על שלום ובטוחות המדינה בכלל, ואפילו לצרכי עצמו ובני ביתו אינו משגיח. ואפשר להגיע אליו בנקל, אבל לא לבקש צרכי יחיד והנאת עצמי, פן יתרגו המלך. אלא לעזור לו במלחמתו, בזה יקדמנו פניו.



פתיחה למשנה ה'

אחרי הסבירו שבחי' השלש רצונות ותשוקות שבאדם, היינו הרצון במעיים בחי' מים, בלב בחי' רוח, ובמוח בחי' אש, חייב להקריבם על מזבח העולה להפשיטם מנגעי עצמו, בא במשנה זו לבאר שורש הרצונות בתלי, וגלגל, ולב, ואיך השתלשלו מן הרצון הפשוט.

הנה כתיב (קהלת ג' א')

the sixth day of creation, hinting at its centrality to the act of creation. The Name, *ELOHIM*, is the source for all Desires, precisely because it is the source for all Things. We explained how the Name, *ELOHIM* which has the same gematria as *Ha'Teva* - Nature, is the source of God's hiddenness. Nature and its laws allow a person to explain everything without invoking Divine Providence and supervision. By appearing to give Nature permission and power to govern with its laws, God concealed His glory and oneness within the Name, *ELOHIM*. In the book, *Tikunei Zohar* we read:

It is written, 'In the beginning God created.' *ELOHIM* may be read *Mi Eileh* - Who Are These? It is about these that it is written, 'Raise you eyes high and see, *Mi Bara Eileh* - Who Created These? (Isa. 40:26) (*Tikun* 20 42b)

Desire, this one versus that one: Every desire has its opposing, complimentary, parallel. This is a mystery of the type referred to in the preface to Chapter Two: all the mysteries of the Torah manifest either in the male or female *Yesod*; that no secret is ever revealed other than within another secret, either in a deep, covered secret of the female type, or a hidden, buried secret of the male type.

Good versus bad: In chapter two Mishna 4 it was said, 'There is nothing higher in Good than pleasure, and nothing lower in Evil than plague.' In this Mishna we are being told what dictates the existence of evil. For if God's Simple Desire was to do good to creatures as was stated above, and if we believe that the Almighty's purpose in Creation was benign, then why did He create evil? The answer can only be as follows: the Good referred to in our Mishna is synonymous with the pleasure about which we read 'There is nothing higher in good than pleasure.' *Oneg* is a notariqon of the words *Eden, Nahar* and *Gan*, as was explained above. Opposing this God created *Nega* a notariqon of the words *Nachash* - Serpent, *Ga'avah* - Arrogance and *Amalek*. R. Tzadok HaCohen of Lublin explains how arrogance is the root of all evil, and further describes the architecture of the Sephirot of the Dark Side:

The architecture of [the Sephirot of] evil begins with and builds upon arrogance. Pride is *Keter*, the first Sephira. The final Sephira is lust which is the feminine, even in the architecture of the [Sephirot of] lust itself. Its root and beginning; its source from where everything flows is pride, which is lust for dominion. This is the final *Keter* of the Ten Crowns of the Repulsive, of the source of *Toomah* - Filth, which is pride. The first *Keter* is the source of arrogance implicit in the words of the serpent, 'For God knows that on the day you eat thereof, your eyes shall be opened, and you will be like gods.' (Gen. 3:5)

The final *Keter* is the desire for dominion. This desire for dominion is the beginning of evil which spread among the Children of Israel, from which there stems the spread of lust. The sin of Adam was in his thought, as is explained in the book, *Tikunei Zohar*. It is illusion the serpent introduced into Adam's mind when it told him, 'You will be like gods.' Because this is the source of all man's chaotic thinking, wild imagining and illusions, to presume he may be in some way at a level greater and higher than he is in reality, by aspiring to the inappropriate. Original Adam was as perfect as it was possible to be, as we read in the verse, 'I said, 'You are gods. You are all sons of the

לכל זמן ועת לכל חפץ תחת השמים עת ללדת ועת למות עת לטעת ועת לעקור נטוע. עת להרוג ועת לרפוא עת לפרוץ ועת לבנות. עת לבכות ועת לשחוק עת ספוד ועת רקוד. עת להשליך אבנים ועת כנוס אבנים עת לחבוק ועת לרחק מחבק. עת לבקש ועת לאבד עת לשמור ועת להשליך. עת לקרוע ועת לתפור עת לחשות ועת לדבר. עת לאהב ועת לשנא עת מלחמה ועת שלום וגו'.

סך הכל כ"ח עתים. ופרש"י (שם) לכל חפץ - לכל דבר, כל הדברים קרוים חפצים בלשון משנה, ע"כ. אכן בזה"ק פי' חפץ לשון רצון, (חלק א' קצ"ד.) וז"ל,

מאי ועת לכל חפץ, זמנא ועדן הוא לכלא, לכל ההוא רעותא דאשתכח לתתא, ע"כ.

וכן מבואר לעיל בפרק ב' משנה ו', ושם במשנה מונה כ"ב חפצים וגוף אחד, ומדגיש שכולם אחד יחד אם הגוף, היינו העשר ספירות שהם גוף אחד. ומסביר שם במשנה שכל היצור וכל דבור שם אחד הם. כאן במשנתנו מסביר מה היא השם.

והנה כתיב (ישעיה מ"ה ז') יוצר אור ובורא חשך עשה שלום ובורא רע וגו'. וקשה למה ברא רע בריאה יש מאין.

משנה ה'

גם כל חפץ זה לעומת זה ברא האלה"ם, טוב לעומת רע. טוב מטוב, רע מרע. טוב מבחין את הרע, ורע מבחין את הטוב. טוב גנוז לצדיקים ורע לרשעים.

גם כל: ויסודו (דברים כ"ח ס"א) גם כל חלי וכל מכה אשר לא כתוב בספר התורה הזאת וגו'. וקשה מה אפשר להוסף יותר על כל, דהא גם רבוי היא. ואיתא בגמ' (גיטין נ"ח).

מעיקרא חשיבי דרומאי הוו נקטי בליונא דגושפנקא ומשמשי ערסייהו מכאן ואילך מייתו בני ישראל ואסרי בכרעי דפורייהו ומשמשי אמר ליה חד לחבריה הא היכא כתיבא אמר ליה גם כל חלי וכל מכה אשר לא כתוב בספר התורה הזאת וכו', ע"כ.

חפץ זה לעומת זה: פי' כל רצון יש לו רצון אחר מקבילו, והיא סוד.

ולעיל בפתיחה לפרק ב' הסברנו שכל סודות תורתנו הק' מופיעות על אחת משתי בחי' או ביסוד זכר או ביסוד נקבה, ושום סוד איננה נגלית אלא תוך סוד אחרת או סוד עמוק ומכוסה בחי' נקבה, או סוד טמיר וגניז בחי' זכר, עיי"ש.

ברא האלה"ם: היא השם אחד מוזכר לעיל בפרק ב' משנה ו' וז"ל צופה וממיר ועושה את

Most High.’ (Ps. 82:6) But the serpent deluded Adam into thinking he could actually be a god. (ibid. 1) (*Machashavoth Charutz* 9) (Endnote 38)

It was said in the second chapter, ‘Twenty-two Foundation letters set into the wheel in 231 gates. The wheel turns front and back - *Panim* and *Achor*.’ There the concept of front and the back was discussed. Here, we realize that *Panim* and *Achor* actually refer to opposites of a more extreme nature. Here they represent face and backside. The back-

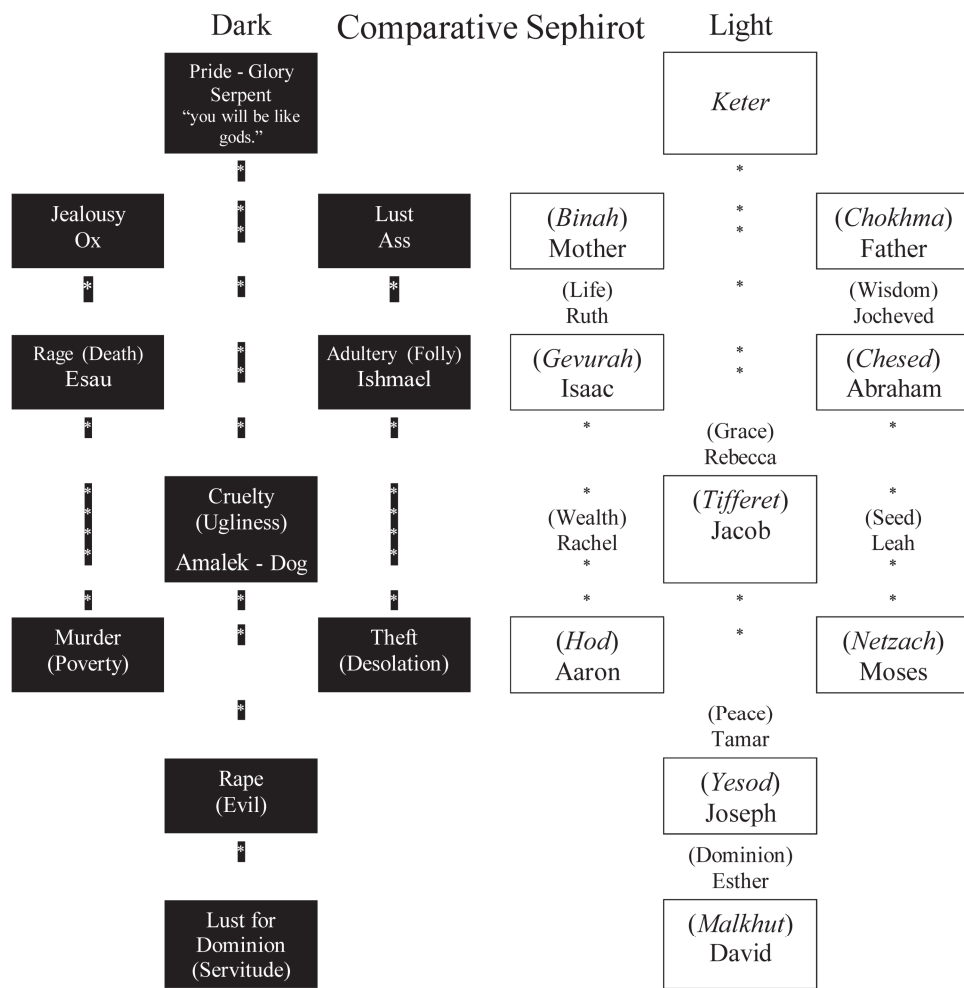

Fig. 6:2

כל היצור ואת כל הדבור שם אחד, ע"כ. לכן בא במשנתנו לשון ברא אלהי"ם ללמד על שם זו מוזכר ל"ב פעמים במעשה בראשית. ששם אלהי"ם היא שורש החפצים כולם.

והנה בפרק א' משנה א' (ד"ה נל"ב נתיבות) הסברנו ענין שם אלהי"ם שהיא בגמט' הטב"ע שהוא מקור ושורש כל ההסתר. שכאילו וכביכול יש כח להכחיש השגחה פרטית של הקב"ה על עולמו לומר ח"ו שאין הכל בידי שמים מכיון שנמסר איזו כח לטבע ח"ו. וכביכול נדמה לבני אדם כאילו מכסה כבודו ואחדותו בשם אלהי"ם.

ואיתא בתיקוני זהר תקונא עשרין (דף מ"ב:) וז"ל,

בראשית ברא אלהי"ם, אלהי"ם מ"י אל"ה, עליה אתמר שאו מרום עיניכם וראו מי ברא אל"ה, ע"כ.

ועיין לעיל פרק א' משנה ו' (ד"ה יחיד).

טוב לעומת רע: לעיל בפרק ב' משנה ד' אומר וז"ל אין בטובה למעלה מענג ואין ברעה למטה מנגע, ע"כ, וכאן מסביר למה חייב המציאות להיות כן.

כי אם רצונו הפשוט היא להטיב לברואיו כמו שהסברנו לעיל (עיין פתיחה לפרק א' משנה ו') שמיסודות אמונתנו בהקב"ה ומעקרי תורתנו ודתנו שהבורא יתברך שמו טוב הוא ורצונו להטיב לברואיו, א"כ למה ברא רע.

אלא הענין הוא שהטוב היא בחי' ענג שאין למעלה הימנו שהוא נוטריקן עד"ן נה"ר ג"ן (פרק ב' משנה ד' ד"ה אין בטובה). ולעומת זה ברא נגע שאין למטה הימנו. נג"ע נוטריקן נח"ש גאו"ה עמל"ק.

והנה איתא בספר מחשבות חרוץ (אות ט') וז"ל,

קומת הרע ההתחלה הוא הגיאות והוא הכתר והסוף הוא התאוה והיא הנוקבא גם בקומת התאוה עצמה, ושורשה וההתחלה שהוא המקור שממנו המשכת כל הקומה הוא הגיאות והיא התאוה להתנשאות דזהו הכתר האחרון מעשרה כתרין דמסאבותא של שורש הטומאה שהוא הגיאות,

דכתרה ראשון הוא שורש הגיאות דוהייתם כאלה"ם שאמר נחש (בראשית ג' ה') והאחרון הוא התאוה להתנשאות שדבר זה הוא התחלת הרע המתפשט אצל בני ישראל שמחמתו התפשטות התאוה, עכ"ל.

ושם (אות א) בא"ד וחטא אדם הראשון היה במחשבה כמו שמוכח בתיקוני זוהר (סוף תיקון י"ט דף מ"א ע"ב, ובתיקון ס"ט, דף קט"ו, ותיקון כ"ב דף ס"ז), וזהו הדמיון שהכניס בו הנחש במה שאמר והייתם כאלהי"ם וגו' כי זהו שורש של כל המחשבות של תוהו והבלים ודמיונות שבאדם לדמות עצמו שיהיה באיזה מעלה וענין שהוא למעלה ממנו

side does not mean the back of the head, it means that part of the body that is not looked upon since it deals with excretion.

Hence the Sephirot of Repulsion stemming from pride and flowing to lust are the *Achor* - Backside. Just as Arrogance is the mirror image in *Tumah* - Filth of the first Sephira, *Keter*. And so on for each of the Sephirot. See Fig. 6:2.

The Name, *ELOHIM* is written in the plural because it already contains both aspects of face and backside. Because it can be both a sacred name and refer to pagan gods, *ELOHIM* fulfills the definition of the Mishna in Chapter Two, 'nothing higher in good than pleasure, and nothing lower in bad than plague'.

Hence, the source of evil is not due to a process known as 'Shattering of Vessels', nor to a disconnection from the source as part of a hypothesis that Creation was insufficient to contain the infinite flow of divine goodness. Rather, God created everything with a face and backside. The face of Creation is obvious and apparent, it can be engaged face-to-face.

This is the meaning of the word *ELOHIM*, everywhere in the Torah; that by looking anywhere and at anything in creation, God may be seen, as we interpreted the verse, 'Raise you eyes high and see, who created these?' (Isa. 40:26) The backside is hidden and can only be viewed if a person turns himself around and sets his back toward the face of God. Then he can see The Backside - all the Dark Sephirot of the *Achor*.

Good from good: The good a person chooses stems from the good God created at the level of Pleasure. It is the pleasure a creature enjoys from receiving the Light of God's Face: the aspect of *Panim*.

Bad from bad: The bad a person chooses stems from the bad God created at the level of Plague. It is the suffering created by the hiddenness of God's face: the aspect of *Achor*.

Good empowering the bad and bad empowering the good: In the book, *Be'er Mayim Chayim*, we read:

The fourth aspect concerns the good that exists within bad in this world: It is well-known that the greatest joy and pleasure a creature could possibly attain, greater than all the manifold pleasures this world has to offer, sweeter and more delightful than all the loving in the world to come that a human may achieve while here on Earth, is that the Name of Heaven be sanctified through him.

Any Jew who has ever tasted this desire and longing in his soul and has merited experiencing this wonderful level of God's Name being sanctified through him in the world, knows this. All of his 248 limbs and 365 sinews, his spirit and soul inside him praise and exalt God with all the might they can muster and to the extent they can carry on, in honor of the Glorious King, Who gave him the opportunity to be a vehicle for the glory of God and the exaltation and sanctification of His Holy Name. A person's heart, his bones and everything in him would fill with joy and infinite pleasure. Nothing in the world could be bigger than this. (Gen. *Bereishit* 1)

The *Be'er Mayim Chayim* is suggesting is that the greatest possible pleasure can come from the greatest possible agony: being tortured to death for sanctification of God's Name. It is the evil out of which goodness flows. This is the meaning of the

ושאין ראוי לה כל אחד כפי השגתו, ואדם הראשון שהיה בתכלית השלימות על דרך (תהלים פ"ב ו') אני אמרתי אלהים אתם וגו' הכניס בו דמיון שיהיה ממש כן, ע"כ.

ובפרק ב' משנה ד' אומר וז"ל, עשרים ושנים אותיות יסוד קבועות בגלגל ברל"א שערים, חזר גלגל פנים ואחור, ע"כ. והסברנו שלא אמר ישר והפוך, אלא פנים ואחור דייקא, ופי' שיש לכל הבריאה בחי' אחור.

וענין האחור הוא היפוך הפנים באופן כזו שציירנו שיש מרכבה דמסאבותא, שבמקום ספי' כתר יש מעין אותו ענין בטומאה דהיינו גאוה, וכן לכל הספירות.

ונ"ל כי אלהים לשון רבים כי יש בחי' פנים ובחי' אחור זה לעומת זה. יש בחי' אין בטוב למעלה מענג ואין ברע למטה מנגע.

ולא בתכונת שבירת הכלים או נסירה שלא היה כח בבריאה להכיל כל הטוב, אלא בריאה שברא אלהים ברא פנים ואחור לכל דבר. הפנים גלוי לכל רואה, ואפשר להכירו פנים בפנים והוא ענין האלהים בכל התורה כולה. שבכל דבר בעולם אפשר לראותו ית', בחי' שאו מרום עיניכם וכו'.

והאחור נסתר ואי אפשר להסתכל עליו אלא עם כן האדם פונה עצמו ונוטה לאחוריו מאת פני האלהים, שם רואה האחוריים.

טוב מטוב: הטוב שבבחירת האדם בא מן הטוב שברא אלהים בחי' ענג, והוא התענוג הנברא מקבלת אור פני האלהים בחי' פנים.

רע מרע: הרע שבבחירת האדם בא מן הרע שברא אלהים בחי' נגע, והם יסורים. והיסורים נבראו מהסתר פני האלהים בחי' אחור.

טוב מבחין את הרע ורע מבחין את הטוב: הנה איתא בספר באר מים חיים (בראשית - א' ד"ה והבחינה הרביעית) וז"ל,

והבחינה הרביעית בטובת הרע הוא בעולם על דרך זה. כי הנה ידוע אשר אין שמחה ונחת ותענוג בעולם בכל מחמדי העולם הזה או עריבת נעימת ידידות עולם הבא, כאשר יזכה האדם אשר על הארץ, שיתקדש שם שמים על ידו.

ואדם מישראל אשר טעם חפיצה וחשוקה זאת בנפשו וזכה למעלה הנפלאה שיתקדש שם הקב"ה על ידו בארץ, ודאי כל רמ"ח אבריו ושס"ה גידיו ורוחו ונשמתו אשר בקרבו יודו וישבחו ויפארו וירוממו בכל עוז ותעצומות בכל כוחם ומאודם כאשר יוכלו שאת, ברוב ההודאות ותשבחות למלך הכבוד, במה שזיכהו במעלה הזו להיות על ידו יתוודע ויתגדל ויתהלל שמו הגדול בעולם. וכל לבו ועצמותו וכל אשר בו ימולא שמחה ותענוג ונחת לאין קץ כי אין דבר בעולם גדול מזה, ע"כ.

ופי' תוכן דבריו הק' שהתענוג הכי גדול בא מן היסורים הכי גדולים, למות על ידי עינוים

phrase ‘bad empowering the good.’

Empowering: In chapter one Mishna 3, it was seen that the word *B’Chon*, is an expression of strengthening or support.

Good concealed for the righteous: There is an aspect of good which cannot be seen in the world at all. It is the Simple Desire flowing down from above, as we read in Sefer Yetzira on numerous occasions, the first being chapter one Mishna 2 where the text spoke of ‘a covenant of unity designed between them’. The covenant is that aspect of the Simple Desire which is concealed; it is constantly there but remains invisible. It is the concealed good referred to here, which the righteous enjoy.

And bad for the wicked: The text does not say that bad is concealed for the wicked. It is referring to the covenant (the concealed good) for the righteous to enjoy. The very same good that the righteous enjoy, is the bad for the wicked. I once heard it said in the name of Rebbe, R. Yisroel of Ruzhyn, that Paradise is Hell for the wicked.



Preface to Mishna 6

After mentioning the aspect of Covenant; the original and everlasting flow of compassion, the text elaborates. In the very first Mishna in the book, it was explained how the Name of God, spelled *EHYH* - I WILL BE, acts as the source of fear, because fear is linked to the future. However, the Name *EHYH* itself is not the source of *Din* - Judgment.

This Mishna comes to teach that the Name *EHYH* is associated with compassion, as well. It is only its connotation with the future that triggers our fear. I might also have thought that each of the Seven Sacred Names, those which it is forbidden to erase, come from the same source, therefore the Mishna stresses the unique qualities of the Tetragrammaton *YHVH*, and also explains the twelve permutations of that Name.

Mishna 6

THREE: EACH ONE STANDING ALONE. SEVEN SEPARATED: THREE OPPOSITE THREE AND ONE DECIDING BETWEEN THEM. TWELVE STANDING AT WAR: THREE LOVERS, THREE ENEMIES, THREE QUICKENING AND THREE DYING. AND *EL* THE FAITHFUL KING RULING WITH THEM ALL FROM HIS HOLY ABODE.

Three, each one standing alone: In the Hasidic book, *Ohr HaMeir*, we read:

There are three Names associated with Compassion, as is well known. First one

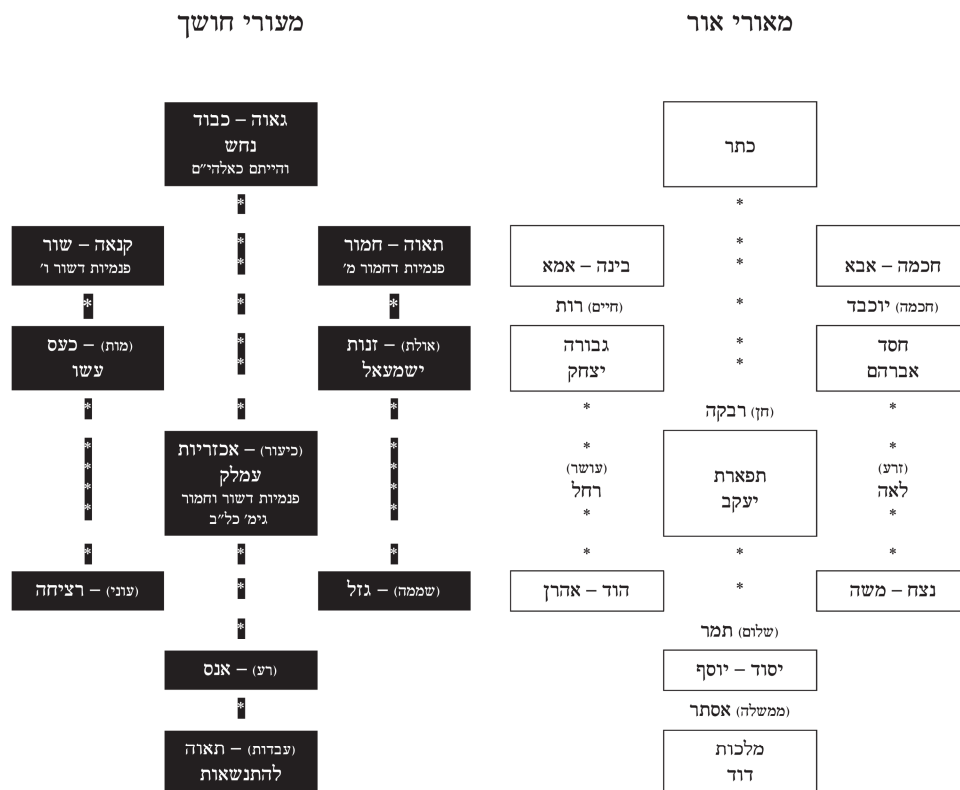

Fig. 6.3

על קידוש השם יתברך. על ידי הרע הזה יוצא לו הטוב הזה. זה פי' הרע מבחין את הטוב, והטוב מבחין את הרע.

מבחין: בחון לשון חוזק והתחזקות. עיין לעיל פרק א' משנה ג' (ר"ה בחון בהם).

טוב גנוז לצדיקים: יש בחי' טוב שאינה נראית בעולם כלל, היא הרצון הפשוט שיורדת מלמעלה למטה כמו דאיתא בספר יצירה בכמה דוכתי. ומקורו בפרק א' משנה ב' כשאומר ברית יחוד מכוונת באמצע. והברית היא בבחי' גנוז, שנמצאת ואינה נראית, היא הנקרא טוב גנוז, והצדיקים נהנים ממנו.

ורע לרשעים: ורע גנוז לרשעים לא כתיב, כי פירושו אותו הברית, דהיינו הטוב הגנוז, לצדיקים להנאתן היא. ורע לרשעים פי' כמו ששמעתי בשם הק' ר' ישראל מרוזין, שגן עדן היא היא גהינם לרשעים.



should have in mind the number 17, which is the gematria of *Tov* - Good associated with the Name *EHVH*, formed acrostically from the first letters of four words in the first verse of the Torah, *Et Hashamayim V'Et Ha'aretz* - The Heavens And The Earth (Gen. 1:1).

This Name is referred to in the Zohar, as 'Signet-ring with which Heaven and Earth are sealed'. (Vol. I 251a) After that [...] one should count in one's mind another 21 and have intention for the Name, *EHYH*, which equals 21. Then he should count another 26 and have in mind the Name, *YHVH*.' (Ex. *Va'era*)

Seven separated: These are the 7 Sacred Names which may not be erased. *YHVH*, *YH*, *EL*, *ELOHIM*, *SHADAI*, *ADONAI*, *TZABAOth*.

Three opposite three and one deciding between them: Although one of the Names may be most prominent at a particular moment, nevertheless a person must bear in mind that One Name is arbiter of them all: *YHVH*. Arbiter in the sense that it has the power to outweigh them and force the issue. Table 6.1

Twelve standing: These are the twelve permutations of the Tetragrammaton, *YHVH*. The four letters can be written twelve ways. Each of the permutations is associated with one of the twelve months. Each is traditionally derived from a different verse in Scripture.

YHVH - *Nisan* - 'Let the heavens rejoice, and let the earth be glad.' (Ps. 96:11)

YHHV - *Iyar* - 'Let him who self-praises self-praise understanding, and knowing.' (Jer. 9:23)

YVHH - *Sivan* - 'Pegs: And for the second side of the tabernacle.' (Ex. 26:19-20)

HVHY - *Tamuz* - 'This is worthless to me.' (Est. 5:13)

HVYH - *Av* - 'Be silent and listen, O Israel! This day.' (Deut. 27:9)

HHVY - *Elul* - 'And it will be our righteousness because.' (Deut. 6:25)

VHYH - *Tishrei* - 'And Pharaoh's servants saw her.' (Gen. 12:15)

VHHY - *Cheshvan* - 'And honey: This day God.' (Deut. 26:15-16)

VYHH - *Kislev* - 'And they saw, the dweller of the land, the Canaanite.' (Gen. 50:11)

HYHV - *Tevet* - 'God with me, and let us extol His Name.' (Ps. 34:4)

HYVH - *Sh'vat* - 'Change he change it, then it will be.' (Lev. 27:33)

HHYV - *Adar* - 'His foal, and his ass, O my son, to the vine.' (Gen. 49:11)

Three lovers: These are the three months of *Nisan*, *Sivan* and *Av*. The names are formed by the following permutations of the divine Name: *Nisan* from the connection of Heaven and Earth; *Sivan* from the connection of pegs and socket; *Av* from the connection of silence and listening.

<i>ELOHIM</i>		<i>YH</i>
Gevurah		Chokhma
<i>SHADAI</i>	<i>YHVH</i>	<i>EL</i>
Yesod	Tifferet	Chesed
<i>ADONAI</i>		<i>TZABAOth</i>
Malkhut		Netzach

Table 6:1

פתיחה למשנה ו'

אחרי הסבירו ענין הברית שהיא הרחמים, מבואר לעיל באריכות (בפתיחה לפרק א' משנה ב'), בא ומרחיב הענין.

הנה במשנה ראשונה (ד"ה בל"ב) מבואר איך השם אהי"ה היא שורש הפחד, כי אין האדם מפחד אלא מן העתיד, והוא אמינא שכן הוא באמת, ששם אהי"ה היא שורש הדינים. לפיכך בא במשנה זו לפרש שאינו כן והיא שם הרחמים. ושבעה שמות שאינן נמחקים הוה אמינא כולם באים באותו כח. לפיכך בא במשנה לדייק כח שם הוי"ה. וגם מפרש ענין הי"ב צירופי הוי"ה.

משנה ו'

שלשה אחד אחד לבדו עומד. שבעה חלוקים, שלש מול שלש ואחד מכריע ביניהם. י"ב עומדים במלחמה, שלשה אוהבים שלשה שונאים, שלשה מחיים שלשה ממתים, וא"ל מלך נאמן מושל בכולן ממעון קדשו.

שלשה אחד אחד לבדו עומד: בספר אור המאיר (וארא ד"ה וידבר) וז"ל, יש שלשה שמות הרחמים כנודע שתחלה ימנה ויכוין בכוון טו"ב י"ז, וכמנין שם הגדול אהו"ה היוצא מראשי תיבות את השמים ואת הארץ, ונקרא בספר הזוהר (ח"א רנ"א). גושפנקא דחתיים ביה שמיא וארעא, ואחר כך ימנה עוד מאלו הק"ס במחשבתו כ"א, ויכוין במנין השם אהי"ה העולה כ"א, ואחר כך ימנה עוד במחשבתו כ"ו, ויכוין במנין לשם הוי"ה, ע"כ עיי"ש באריכות.

שבעה חלוקים: היינו הד' שמות שבהן נכתרו הספירות. יהו"ה, י"ה, א"ל, אלהי"ם, שד"י, אדנ"י, צבאו"ת.

שלש מול שלש ואחד מכריע ביניהם: פי' אע"פ שתהיה השם הזו או השם הזו בולטת, עכ"ז צריך האדם לדעת כי שם אחד מכריע ביניהם. והיינו שם הוי"ה בהכרעה כמו ששינונו לעיל (פרק ג' משנה ג') דהיינו לא בהשוואה אלא הכרעה בעל כרחך.

אלהי"ם	י"ה
גבורה	חכמה
שד"י	א"ל
יסוד	חסד
אדנ"י	צבאו"ת
מלכות	נצח

Three enemies: These are the three months of *Tamuz*, *Tishrei* and *Kislev*.

The permutation of the divine Name for the month of *Tamuz* stems from the words of Haman the Wicked, the enemy. *Tishrei* stems from the sighting by servants of Pharaoh, the enemy, and *Kislev* stems from sighting by the Canaanites, the enemy.

Three quickening: These are the three months of *Iyar*, *Elul* and *Adar*. Quickening is mentioned in the verse, 'And You quicken them all.' (Neh. 9:6)

The permutation of the divine Name for the month of *Iyar* connects the concepts of *Hallel* - Thanksgiving and *Tehilla* - Praise and *Mechaye* - Quickening or Giving Life, as we see from the verses in Nehemiah.

The permutation of the divine Name for *Elul* connects the concepts of Charity and Quickening or Giving Life.

The permutation of the divine Name for *Adar* connects the letter *Shin* - about which we read in first Mishna of the second chapter, *Shin* Hisses. There is was explained how the letter *Shin* and Eve, Mother of all Life are connected. In the permutation of this month *Shorek* - also appears. But here it means something other than hissing. Here its source is the verse, 'Planted it with the *Shorek* - Choicest Vine.' (Isa. 5:2)

Three dying: These are the three months of *Cheshvan*, *Tevet* and *Sh'vat*. The source for *Mimtim* - Dying, is the verse 'Dying at Your hand, O God,' (Ps. 17:14) referring to dying at God's hand as opposed to what is apparently a natural death, through age or sickness.

The permutation of the divine Name for the month of *Cheshvan* connects Honey and Death, as we read in the Talmud concerning the four who entered paradise: ben Zoma glanced and was wounded. About him the verse says, 'Have you found honey? Eat only what you need, That you not have it in excess and vomit it.' (Prov. 25:16) (*Hagiga* 14b) This connects honey and death.

The permutation of the divine Name for the month of *Sh'vat* refers to the verse connected to the substitution of R. Akiba and his martyrdom, as has appeared often in Sefer Yetzira (Ch. III preface to Mishna 1). I have not found the key to the permutation of the month of *Tevet*.

EL the Faithful King: The notariqon of the words *EL Melech Ne'eman* - spells *Amen*. So we read in the Talmud, 'What is Amen? R. Hanina says, *EL Melech Ne'eman*.' (*Shabbat* 119b) Rashi, adds, *EL Melech Ne'eman* - This is how he bears witness to his Creator when saying *Amen*, that God is *EL* the Faithful King.

Ruling with them all: The text does not say Ruling *over* them all, rather 'Ruling *with* them all. Because God connects even with the Wicked Haman the Amalekite to rule the world through him; combining His Holy Name with that of the wicked.

From His holy abode: See chapter one Mishna 11.



י"ב עומדים: הם הי"ב צרופי הוי"ה, שייכים לי"ב חדשי השנה. א. ניסן - יה"ה - ישמחו השמים ותגל הארץ: ב. אייר - יה"ה - יתהלל המתהלל השכל וידוע: ג. סיון - יה"ה - דותיו ולצלע המשכן השנית: ד. תמוז - יה"ה - זה איננו שוה לי: ה. אב - יה"ה - הסכת ושמע ישראל היום: ו. אלול - יה"ה - וצדקה תהיה לנו כי: ז. תשרי - יה"ה - ויראו אותה שרי פרעה: ח. חשון - יה"ה - ודבש היום הזה? הוה: ט. כסלו - יה"ה - וירא יושב הארץ הכנעני: י. טבת - יה"ה - ליהוה אתי ונרוממה שמו: יא. שבט - יה"ה - המר ומירנו והיה הוא: יב. אדר - יה"ה - עירה ולשורקה כני אתונו:

שלשה אוהבים: היינו א. ניסן בזיווג שמים וארץ, בחי' אוהבים. ג. סיון ידותיו בחי' אוהבים. ה. אב שיש בו הסכת בכוונה בחי' אוהבים.

שלשה שונאים: היינו ד. תמוז שאמרו המן הרשע, בחי' שונאים. ז. תשרי שראו עבדי פרעה, בחי' שונאים. ט. כסלו שראה הכנעני, בחי' שונאים.

שלשה מחיים: ושרשו (נחמיה ט' ו') ואתה מחיה את כלם וגו'. ב. צירוף חדש אייר, כתיב (שם שם ה') ומרומם על כל ברכה ותהלה וכו' וכו' ואתה מחיה את כולם. היינו תהלה בחי' מחיה. ו. צירוף חדש אלול, כתיב (דברים ו' כ"ה) וצדקה תהיה לנו כי וגו'. ולעיל מיניה כתיב, (שם כ"ד) לטוב לנו כל הימים לחיתנו וגו' בחי' מחיה. יב. צירוף חדש אדר, פי' שורקה עיין לעיל פרק ב' משנה א' (ד"ה ש"ן) ששורק הוא בחי' חוה, אם כל חי. ש"ן שורקת מגזרת (ישעי' ה' ב') ויטעהו שורק וגו', ופרש"י ז"ל הם זמורות היפות לנטיעה משאר זמורות ע"כ. והיא בחי' מחיה.

שלשה ממתים: ושרשו (תהילים י"ז י"ד) ממתים ידך יהו"ה וגו'. ופי' כמו מתים מידך, היינו למות על ידי הקב"ה, ולא בדרך הטבע כגון על ידי חולי וזקנה. ח. צירוף חדש חשון, איתא (חגיגה י"ד:) ד' נכנסו בפרדס ואלו הן בן עזאי ובן זומא וכו', בן זומא הציץ ונפגע ועליו הכתוב אומר (משלי כ"ה ט"ז) דבש מצאת אכל דרך פן תשבוענו והקאתו וגו'. והוה דבש בחי' ממתים. י. צירוף חדש טבת, גדלו יחדיו חסר בחי' ממתים. יא. צירוף חדש שבט, שהתמורה בו רומז לרבי עקיבא בן יוסף, בחי' ממתים.

א"ל מלך נאמן: נטריקון אמ"ן. וכן איתא בגמ' (שבת ק"ט:ט) מאי אמן רבי חנינא אל מלך נאמן, ע"כ. ופרש"י (שם) אל מלך נאמן - כך מעיד על בוראו, שהוא אל מלך נאמן, ע"כ. ועיין לעיל פרק א' בפתיחה למשנה ד'.

מושל בכולם: מושל על כולם לא כתיב, אלא מושל בכולם כמו עם כולם. היינו שמצרף הקב"ה אפילו להמן הרשע האגגי העמלקי ומושל על ידו וכו'. ומצרפו גם לשמו הקדוש. עיין לעיל פרק ב' בפתיחה למשנה א' (ד"ה כדאיתא).

ממעון קדשו: עיין פרק א' משנה י"א ד"ה מעון



Preface to Mishna 7

Generally, in Sefer Yetzira, the order of development is from the top downward. The book explains how the Simple Desire develops to become the Ten Sephirot from *Keter* to *Malkhut*, the twenty-two Letters, through the Three Mothers, Seven Doubles and Twelve Simple Letters, and so on. In this Mishna the text explains how a person may imitate his Creator to become a creator himself. In one of his sermons, Nachmanides treats this Mishna at some length. He says:

All of one's desire to establish posterity by having children must be guided by these thoughts. First, not to marry a woman without the proper rituals of *Chupah* - Wedding Canopy, *Kidushin* - Sanctification, and *Bracha* - Blessings. These are the three crucial rituals. A marriage cannot be performed without the blessings, as the sages stated, 'A bride without blessings is forbidden to her husband like a menstruant.' (*Kallah* 1:1)

These three, the Wedding Canopy, Sanctification, and Blessings are the three that rest on seven, as there are Seven Blessings in the marriage ceremony.

The seven rest upon twelve, because there are twelve expressions of joy in the final blessing, 'Blessed are You, LORD our God, sovereign of the world, who created joy and celebration, groom and bride, rejoicing, jubilation, pleasure and delight, love and brotherhood, peace and friendship. May there soon be heard, LORD our God, in the cities of Judea and in the streets of Jerusalem, the sound of joy and the sound of celebration, the voice of a bridegroom and the voice of a bride, the happy shouting of bridegrooms from their weddings and of young men from their feasts of song. Blessed are You, LORD, who makes the groom and the bride rejoice together.'

Each of these twelve represents a particular measure of Creation, whereby a couple entering upon marriage may have their knowledge wisely increased and an abundance of joy flow upon them. Whoever merits to marry and fulfill these Commandments, will live to children who busy themselves with the Torah, *Mitzvoth* and good deeds. (Sermon for a Wedding)

Mishna 7

ONE ON TOP OF THREE; THREE ON TOP OF SEVEN;
SEVEN ON TOP OF TWELVE, AND EACH IS FASTENED
TO THE OTHER.

One on top of three: This refers to the simple desire a person may have for God, at the level of *Ahava* - Love. As we read in the Zohar,

These inside the mystery of faith emerge as four letters, the four letters upon which the Sacred Name depends; upon which Heaven and Earth depends; upon which all the praises of the Song of Songs depend. What are they? They are *Aleph Heh Veit Heh* - *AH BH* - Love. These [letters] are the Supernal Passion; they are the joining, connected-

פתחיה למשנה ז'

בדרך כלל בספר יצירה סידר השתלשלות היצירה מלמעלה למטה, ומסביר איך התפשטה הרצון הפשוט ממנו ית' והתהווה על ידו עשר ספירות מכתר למלכות, וכ"ב אותיות ע"י ג' אמות וז' כפולות וי"ב פשוטות וכו'. אמנם כאן במשנה מרמז איך יכול האדם להתדמות לעשות יצירה מלמטה למעלה. ואיתא בדרשות הרמב"ן (דרשה לחתונה) וז"ל,

וכל החפץ להעמיד תולדות של קימא יש לו להתנהג בדרך זו, שלא ישא אשה אלא ע"י חופה וקדושין וברכה שהם ג' דברים, שהרי אי אפשר בלא ברכה, שהם אמרו כלה בלא ברכה אסורה לבעלה כנדה,

ושלשה אלו על גבי אלו השבעה, שהברכות שבע הן,

וז' ברכות על גבי י"ב לשונות של שמחה שיש בברכה אחרונה, והם אשר ברא ששון ושמחה וכו', שהם כלן מדות נבראות מחכימות לדעת הבריות המזדוגות ומשפיעות להם שמחה לשמח עצמם, ומי שזכה לישא אשה ולקים מצות אלו, יקים ויזכה לבנים עוסקים בתורה ובמצות ובמעשים טובים, עכ"ל.

משנה ז'

אחד על גבי שלש, ושלוש על גבי שבעה, ושבעה על גבי שנים עשר, וכולן אדוקים זה בזה.

אחד על גבי שלש: היא הרצון שיהיה לאדם רצון פשוט כלפי הקב"ה, בחי' אהב"ה, כדאיתא בזוה"ק (זוהר שמות קמו.) וז"ל,

ואינון גו רזא דמהימנותא, וסלקין בארבע אתוון, ואינון אתוון דשמא קדישא תלי בהו, ועל איין ותתאין תליין בהו, ותושבחתא דשיר השירים תלי בהו, ומאן איהו אהב"ה, ואינון רתיכא עלאה, ואינון חברותא ודבקותא ושליו דכלא, ע"כ.

ורצונו הפשוט של האדם דהיינו מה שיש לו רצון טוב ואהבה שאינו תלויה בדבר להקב"ה היא שורש החפיצה להעמיד תולדות כדברי הרמב"ן הבאנו בפתיחת המשנה.

והיא חפץ אברהם אבינו שיהיה לו ית' נחת רוח בעולמו, שיתגדל ויתקדש שמייה רבה, בחי' חסדי אברהם אבינו ע"ה שכל שאיפתו ומגמתו היה רק לזה שיגלה הקב"ה מלכותו וכבודו על כל העולם כולו. כמו שפי' לעיל בפרק א' משנה ו' (יחיד הוא).

שלש על גבי שבעה: העיקר היא על ידי אהבתו שיתקדש שם שמים בשלשה מקומות בתלי וגלגל ולב במסירת נפשו וקפיצתו לתוך האש כדלעיל משנה ד'. וזה פי' הרמב"ן שלא ישא אשה

ness, cleaving and wholeness of everything. (Vol. II 136a)

A person's simple desire, the love and goodwill he has for God independent of anything or any condition, is the source of his desire to establish posterity by giving birth to children, as Nachmanides quoted in the preface to this Mishna. Abraham experienced this when he desired God to have pleasure in His world, that his Great Name be magnified and glorified. This is the meaning of the expression *Chasdei Abraham* - Loving-kindnesses of Abraham, (after Mic. 7:20). Because all Abraham's ambition and purpose was directed to this one goal, that God's Kingdom be revealed throughout the entire world.

Three on top of seven: The chief manifestation of these is in love. In his desire that God's Name be revealed and sanctified in *Teli*, *Galgol* and *Lev*, Abraham willingly threw himself into the fire. This is the equivalent of marrying with the proper rituals of *Chupah*, *Kidushin* and *Bracha*.

The *Chupah* - Wedding Canopy Nachmanides refers to, is the principle hinted at in the verse, 'For over all the glory will be a canopy.' (Isa. 4:5) Rashi says, the canopy that will cover them is the *Shechina*, and there are seven canopies mentioned here in the verse: cloud, smoke, light, fire, flame, canopy and *Shechina*.

This brings us back to Reb Elimelech:

At any moment, whenever someone is not occupied with Torah, and especially if he is sitting alone in his room, doing nothing, or lying in bed unable to sleep, he should think about the Commandment, 'That I be sanctified inside the Children of Israel, I am God who sanctifies you.' (Lev. 22:32) He ought to imagine in his mind that there is a tremendous, searing hot flame in front of him, reaching all the way up into the heart of the heavens, and he, because of God's holiness, smashes his natural instinct [for survival] and immolates himself in the conflagration in order to sanctify the Name of God.' (*Tzetz Koton*)

What it means is that whoever wants to cleave unto God has to be ready at all times to throw himself into the Seven *Chupah* mentioned above: into cloud, smoke, light, fire, flame, canopy and *Shechina*. Only then does God's *Shechina* cover him day and night.

The *Kidushin* - Sanctification listed by Nachmanides is the second principle mentioned in the *Tzetz Koton*,

When reading the first verse of the *Sh'ma* and the first paragraph - blessing of the *Sh'mona Esrei* - 18 Benedictions, a person should reflect, as above, [upon the Commandment, 'That I be sanctified etc.' that he immolates himself to sanctify the Name of God] and, in addition, he should have in mind that were all the nations of the world to torture him with the worst agonies imaginable, if they skinned him alive trying to force him to deny the Oneness of God, he would endure all the suffering and not profess their heresy, God forbid. He should depict the scene in his imagination, in his thoughts, as though they are actually torturing him that way, and thus he can fulfill his obligation to recite the *Sh'ma* and pray properly.

אלא ע"י חופה וקדושין וברכה שהם ג' דברים, ע"כ.

חופה שאמר הרמב"ן היא ענין ראשון כד"א (ישעיה ד' ה') כי על כל כבוד חפה וגו'.

ופרש"י (שם) כי על כל כבוד - האמור להם תהא החופה שתחופף שכינתי עליהם ושבע חופות יש כאן ענין ועשן נוגה אש להבה חופה שכינה, ע"כ.

והיא הבחי' שמבואר בצעטיל קטן, מודבר לעיל במשנה ד', וז"ל,

בכל עת ורגע שהוא פנוי מן התורה ובפרט שהוא יושב בטל לבדו בחדר או שוכב על מטתו ואינו יכול לישן יהיה מהרהר במצות עשה זו של ונקדשתי בתוך בני ישראל וידמה בנפשו ויצויר במחשבתו כאלו אש גדול ונורא בוער לפניו עד לב השמים והוא בשביל קדושת הש"י שובר את טבעו ומפיל א"ע להאש על קידוש הש"י, ע"כ.

פי' מי שרוצה להיות אדוק בו ית' יהיה תמיד מוכן להפיל עצמו לחופת ד' היינו ענין ועשן נוגה אש להבה חופה שכינה, כפרש"י אז חופף עליו חופת שכינתו ית' כל היום וכל הלילה.

קדושין שאמר הרמב"ן היא ענין שני והיא מה שמבואר בצעטיל קטן, מוסבר לעיל במשנה ד', וז"ל,

בפסוק ראשון של ק"ש וברכה ראשונה של שמונה עשרה יהרהר כנ"ל ועוד יכיון אם יענו אותו כל או"ה בכל עיננים קשים ויפשטו עורו מבשרו להכחיש ח"ו ביחודו יסבול כל היסורים ולא יודה להם ח"ו ויצויר בדעתו ומחשבתו כאלו עושין לו כנ"ל ובוזה יצא ידי חיוב ק"ש ותפלה כדין, ע"כ.

פי' שיש בחי' הרי את מקודשת לי, לי לשמי, למען שמו באהבה, ונקדשתי בתוך בני ישראל, שיפיל האדם את עצמו לתוך האש בעד שמו ית' בחי' הרי את מקודשת, לי לשמי ממש.

ברכה שאמר הרמב"ן היא ענין שלישי והיא מה שמבואר בצעטיל קטן, מוסבר לעיל במשנה ד', וז"ל,

גם בשעת אכילה וזיווג יכיון כנ"ל וכשיתחיל להרגיש תענוג גשמי יצייר במחשבתו כנ"ל ותיכף ומיד יאמר בפיו ובלבבו שיותר הי' לו תענוג ושמחה בעשיית מ"ע של ונקדשתי באופן הנ"ל מהרגשת תענוג גשמי הזה שהוא מהצרעת משכא דחויא וכך יאמר וראיה לדבר שיותר הי' לו תענוג ושמחה בעשיית מ"ע של ונקדשתי באופן הנ"ל שאפילו היו חוטפין אותו רוצחים באמצע אכילה וזיווג לעשות לו העיננים קשים הייתי משמח א"ע על קידוש הש"י יותר מתענוג גשמי הזה. ע"כ.

ואיתא בספר תולעת יעקב (סוד הנשואין)

הכונס בלא ברכה בכלל הנהנה מן העולם הזה בלא ברכה שגוזל אביו ואמו

Before a man can say to a woman, *Harei At Mekudeshet Li* - You Are Sanctified To Me, he must have said it in respect of God. As it is written, 'Speak to the children of Israel, that they take an offering *Li* - To Me', (Ex. 25:2).

The *Bracha* - Blessing listed by Nachmanides is the third principle mentioned in the *Tzetzl Koton* above:

Also when eating and during coupling a person should have in mind the Intention mentioned above. And as soon as he begins to feel physical pleasure he should imagine [as though they are actually torturing him, flaying him alive] and say out loud and in his heart, 'I would take greater pleasure and joy in the fulfillment of the Commandment to Sanctify the Name of God as a martyr; I would much rather be kidnapped by murderers in the middle of my eating this meal or this coupling, to be tortured mercilessly in order to sanctify God's Name, than be forced to endure this physical pleasure [...] if I were dragged from this meal or this bed and tortured, as above, I would rejoice in that opportunity more than in this pleasure.'

In the book, *Tola'at Ya'akov* we read the following:

Whoever takes [his bride] without blessings is among those who take pleasure from this world without making the appropriate blessing; he is considered to be stealing from his father and mother, as we read in the Talmud, 'Whoever enjoys something of this world without making the blessing steals from God and *Knesset Israel*.' (*Berachoth* 35b)

Included with this is someone who couples with an unmarried woman, even if she has already bathed herself in the Mikveh, he is stealing from God. We learn in the Zohar, 'A bride without blessings is forbidden to her husband like a menstruant woman.' The reason is that just as during a woman's period her husband is not at home in his house because 'the bed is too short to stretch out on', (after Isa. 28:20) to contain a woman, her husband and their love. It is a hidden mystery. At that time there is no blessing in their dwelling, because the man is not whole; they only become one with the blessings. That's why so long as the blessings haven't been drawn down from above, the bride is forbidden. (Vol. III 44b)

Note: The Beloved is called *Kol* - All. When the *Tzadik* connects with *Tzedek* - Righteousness [making *Tzedaka*, which has an additional letter *Heh*: Tr.], then she is referred to as *Kallah* - Bride (*Kol* with the added *Heh*) and is permitted to her husband, since the water of the supernal *Breicha* - Pool is drawn to her from above. Similarly, below, a woman is forbidden to her husband without blessings because she is in the image of the supernal. (*Sod Hanisu'in*)

The Seven Blessings mentioned by Nachmanides are the seven mentioned in our Mishna. The *Tola'at Ya'akov* explains the seven blessings according to the mysteries of the kabbalah.

- The first blessing: Blessed are You [...], Creator of the fruit of the vine. This is the mystery of 'Wine, which cheers God and men,' (Judg. 9:13) and the awakening of joy that comes from the side of *Gevurah*. The wine begets fruit, and the Tree of Life also begets fruit with this awakening. The vine takes it all and makes a harvest

כדרשת הגמ' (ברכות ל"ה:): כל הנהנה מן העולם הזה בלא ברכה כאילו גוזל להקדוש ברוך הוא וכנסת ישראל.

ובכלל זה הבא על הפנויה ואף אם טבלה הרי הוא גוזל השם ברוך הוא (זוהר ח"ג מד:). ושנינו (ריש מסכת כלה) כלה בלא ברכה אסורה לבעלה כנדה, והטעם כי כמו שבזמן נדתה אין האיש בביתו כי קצר המצע מהשתרע לקבל אשה ובעלה וריעה סוד נעלם, ואז אין ברכה שורה כי אין האדם שלם ואין מתיחדים כי אם בברכה. ולזה כל עוד שאין הברכות נמשכות מלמעלה הכלה אסורה.

ודע כי הידיד נקרא "כל", והכלה היא ה"א אחרונה, ובהתחבר צדיק עם צדק נקראת "כלה" והרי היא מותרת לבעלה, כי נמשכו אליה מי הברכה העליונה, וכן למטה האשה אסורה לבעלה בלא ברכה לפי שהיא בדוגמא עליונה, עכ"ל.

והשבע ברכות שהזכיר הרמב"ן הם השבעה שבמשנתנו. ושם בספר תולעת יעקב מפרש השבע ברכות על פי סוד.

ברכה ראשונה בורא פרי הגפן. סוד היין המשמח אלהים ואנשים (שופטים ט' י"ג), והתעוררות השמחה הבאה אליו מצד הגבורה, והיין ההוא עושה פרי ועץ החיים עושה פרי בהתעוררות זה וגפן זאת נוטלת הכל ועושה קציר כמו נטע, לפיכך ברכה ראשונה על היין.

ברכה שניה שהכל ברא לכבודו סוד העמוד שעליו העולם עומד, ונקרא כל שהוא כלל הכל, והוא סוד הברית שסוד החבור תלוי בו, והוא מקבל השמן הבא אליו ממה שעליו, לעשות פירות בגפן ההיא. וכבר ידעת כי השמן הטוב יורד מהמוח דרך חוט השדרה אל המעור, ומשם בארה שבע, וזה התעוררות הימין כי אין הפרי אלא משם, השמאל מעורר השמחה הימין גומר הפעולה, אחר כך נכלל הימין והשמאל זה בזה, והוא סוד האדם בשלמותו ולפיכך

ברכה שלישית יוצר האדם. איש יושב אוהלים, מכריע ראשון, הברית התיכון בתוך הקרשים מברית מן הקצה אל הקצה, והוא האדם הגדול.

ברכה רביעית אשר יצר את האדם בצלמו סוד העמוד הימיני יכין, המכין המן הבא מגבעת הלבונה, ושולחו אל הארץ החתונה, פני יהושע כפני לבנה (ב"ב עה:).

ברכה חמישית שוש תשיש ותגל עקרה עקרת הבית רחל הקטנה עיקר הבית, בקבוץ בניה מארבע כנפות הארץ בסוד עמוד השמאלי בועז, אשר לו העוז והגבורה, ומתחבר עם העמוד הימני לקבץ נפוצים ולהכניסם בין ברכים סוד למודי ה', והטעם ששתי ערכות שבלולב אינם עושים פרי אבל קבוץ הבנים הוא הפרי שלהם, ואין מי שיעורר קבוץ הבנים אל האם כי אם הנביאים.

ברכה ששית שמח תשמח רעים אהובים מקום הריעות והשמחה והאחזה הוא יסודו של עולם, ולמי כל חמדת ישראל, וצדי"ק וצד"ק שני רעים אהובים, זה דודי וזה רעי, ואינם נפרדים זה מזה, שני עפרים תאומי צביה הרועים בשושנים (שה"ש ד' ה').

like a planting [*Malkhut*]. Therefore the first blessing is that over wine.

- The second blessing: Blessed are You [...], who created All for His glory. The pillar supporting the entire world is called *Kol* - All because it contains everything. This is the secret of the covenant upon which the secret of all [intimate] connections depend. It receives the oil coming from what is above in order to impregnate the vine. You already know that the good oil, (after Ps. 133:2) flows down from the brain through the spinal cord to the penis, and from there unto the Well of Seven [*Be'er Sheba*]. This is the awakening of the right hand side, because fruit can only come from that side. The left side arouses the joy while the right side finishes the act. After that, right and left are included within one another. [*Yesod*] This is the mystery of a person in a state of wholeness, which is why the third blessing is:
- The third blessing: Blessed are You, [...] Creator of man. It refers to the man who dwells in the tent, (after Gen. 25:27) [Jacob] the first arbiter, the middle bar which shoots through the middle of the boards [of the Tabernacle; Tr.] from one end to the other, (after Ex. 36:33) referring to the Great Man [*Tifferet*].
- The fourth blessing: Blessed are You [...], who created man in His image, in the pattern of His own likeness, and provided for the perpetuation of his kind. Blessed are You, LORD, Creator of man. This is the secret of the right hand column, also called *Jachin*, (after I Kings 7:21) which - *Meichin* - Prepares manna that comes from the Mounds of Whiteness, (after Cant. 4:6) and sends it to the Earth below. The face of Joshua is like the face of the moon, (*Bava Batra* 75a) [*Netzach*]
- The fifth blessing: Let the barren city be jubilantly happy and joyful at her joyous gathering of her children. Blessed are You, LORD, who makes Zion rejoice with her children. Barren refers to our Mother Rachel who is known as 'the barren of the house', (Ps. 113:9) Rachel the Small (after Gen. 29:16) the - *Akeret* - Barren one who turns out to be the *Ikar* - Chief, with the joyous gathering of her children from the four corners of the world, in the mystery of the left hand column called *Boaz*, to whom *Oz* - Boldness and *Gevurah* - Might belong. It joins with the right hand column to gather the scattered and to return them to the place between the knees, in the mystery of, 'All your sons will be taught of the LORD.' (Isa. 54:13) This is the reason the two twigs of willow in the *Lulav* do not bear fruit. Because the in-gathering of children is their true fruit, and there is no one to arouse the in-gathering of children to the mother but the prophets [*Hod*].
- The sixth blessing: Let the loving couple be very happy, just as You made Your creation happy in the Garden of Eden, so long ago. Blessed are You, LORD, who makes the groom and the bride happy. [*Gan Eden*] The place of intimacy, rejoicing and amity of the loving couple is the secret, the foundation of the world. To whom belong all the desires of Israel? *Tzadik* - Righteous with *Tzedek* - Righteousness are two friends, lovers, this is my friend and this is my lover, (after Cant. 8:16) who can never be separated from one another. 'Two fawns, like twin gazelles that graze among the lilies.' (Cant. 4:5)
- The seventh blessing: this blessing preserves everything, and from it all the lights receive their blessings. It contains all Ten Sayings [*Keter*]. (*Sod Hanisu'in*)

Seven on top of twelve: These are joy and celebration, bride and groom, rejoicing,

ברכה שביעית היא המעמדת הכל וממנה מתברכים כל המאורות, והיא כלל עשרה מאורות, ע"כ.

שבעה על גבי שנים עשר: אשר ברא ששון, ושמחה, חתן, וכלה, גילה, רנה, דיצה, וחדוה, אהבה, ואחוה, שלום, ורעות. הנה י"ב לשונות של שמחה.

אדוקים: כתיב (דברים כ"ח כ"א) ידבק יהו"ה בך וגו'. ותרגום יונתן, ידבק - יאדיק ע"כ.



פתיחה למשנה ח'

אחר שקדש אברהם אבינו את עצמו עד מקום שידו מגעת, וטהר מחשבותיו ורעינותיו ממחשבת ע"ז וג"ע וש"ד, והפיל את עצמו לתוך כבשן האש במחשבה דיבור ומעשה ממש, הוריד נשמת רבי עקיבא בן יוסף מעולם העליון, בחי' ואת הנפש אשר עשו בחרן, ופעל ועשה מקום לקיום מצות עשה של ונקדשתי וכו' על ידי הרהור ודמיון כמו שדרש בעל נועם אלימלך.

משנה ח'

וכיון שצפה אברהם אבינו ע"ה והביט וראה וחקר והבין וחקק וחצב וצרף ויצר ועלתה בידו, נגלה אליו אדון הכל הושיבו בחיקו ונשקו בראשו קראו אוהבו ושמו בשמו וכרת לו ברית לו ולזרעו עד עולם שנאמ' והאמין בה' ויחשבה לו צדקה. כרת לו ברית בין עשר אצבעות רגליו והוא ברית מילה, כרת לו ברית בין עשר אצבעות ידיו והוא ברית לשון. קשר עשרים ושתים אותיות בלשונו, והמקום גילה לו סודו. משכם במים דלקם באש רעשם ברוח בערם בשבעה נהגם בי"ב מזלות.

וכיון שצפה אברהם אבינו: יש כאן תשעה לשונות עד שעלתה בידו והיא העשירי היינו בחי' מלכות שמשם נשמת גרים, עיין לעיל פרק ג' בפתיחה למשנה א'

ועלתה בידו: היא הנפש אשר עשו בחרן כמו שפירשנו לעיל בפתיחה לפרק ג' משנה א', היא נפש רבי עקיבא בן יוסף.

והמקום גילה לו סודו: המקום דייקא גילה סוד, פי' שכרת לו ברית בין עשר אצבעות ידיו והוא ברית לשון, וקשר עשרים ושתים אותיות בלשונו, כן כרת לו ברית המעורר וקשר לו עשר ספירות שם במקום הברית, בחי' מבשרי אחזה אלו"ה. כדאיתא בזוה"ק (חלק א' צ"ד).

פתח אידך ואמר, (איוב י"ט כ"ו) ומבשרי אחזה אלו"ה, מאי ומבשרי, ומעצמי מבעי

jubilation, pleasure and delight, love and brotherhood, peace and friendship.



Preface to Mishna 8

After Abraham had sanctified himself to the best of his ability; after purifying his heart and mind of any thoughts of idolatry, adultery or bloodshed, after throwing himself into the flames, he brought down the soul of Rabbi Akiba from the upper world.

Through his act of selfless worship, Abraham made a place inside himself for the fulfillment of the Commandment, 'That I be sanctified within the Children of Israel.' Abraham embodied the ideal of imagined and visualized martyrdom which R. Elimelech later taught in his *Tzet Koton*.

Mishna 8

BECAUSE ABRAHAM FORESAW AND GAZED AND LOOKED AND STUDIED AND UNDERSTOOD AND CARVED AND HEWED AND COMBINED AND FASHIONED AND SUCCEEDED, THE MASTER OF ALL REVEALED HIMSELF TO HIM, SETTLED HIM IN HIS BOSOM, KISSED HIM ON HIS HEAD, CALLED HIM HIS BELOVED AND PLACED HIM IN HIS NAME, AND FORGED A COVENANT WITH HIM AND HIS OFFSPRING FOREVER, AS IT IS WRITTEN, 'AND HE HAD FAITH IN THE LORD, AND IT WAS PUT TO HIS ACCOUNT AS RIGHTEOUSNESS.' (GEN. 15:6) HE FORGED A COVENANT WITH HIM BETWEEN THE TEN TOES OF HIS FEET, THIS IS THE COVENANT OF THE CIRCUMCISION. HE FORGED A COVENANT WITH HIM BETWEEN THE TEN FINGERS OF HIS HANDS, THIS IS THE COVENANT OF THE TONGUE. HE TIED TWENTY-TWO LETTERS TO HIS TONGUE, AND THE OMNIPRESENT REVEALED HIS SECRET TO HIM. HE DREW THEM IN WATER, KINDLED THEM IN FIRE, THUNDERED THEM IN BREATH, SEARED THEM IN SEVENS AND GUIDED THEM IN TWELVES.

Because Abraham foresaw: This sentence describes the nine actions Abraham

ליה, אלא מבשרי ממש, ומאי הוא, דכתיב (ירמיה י"א ט"ו) ובשר קדש יעברו מעליך, וכתוב (בראשית י"ז י"ג) והיתה בריתי בבשרכם, דתניא בכל זמנא דאתרשים בר נש בהאי רשימא קדישא דהאי את, מניה חמי לקב"ה, מניה ממש, ונשמתא קדישא אתאחדת ביה, ע"כ.

משכם: היא לשון המשכת הרצון כדאיתא במכילתא (בא ה') משכו וקחו וגו', אמר להם משכו ידיכם מע"ז והדבקו במצות, ע"כ. וכן משוך עבדך אל רצונך, והיא ענין המים כמו שיסודו בנוסח תפלת גשם לשמיני עצרת, זכור אב נמשך אחר כך כמים, ע"כ.

דלקם: היא לשון רדיפות אחרי הרצון כד"א (בראשית ל"א ל"ו) מה חטאתי כי דלקת אחרי וגו', והיא גם ענין דלקת האש.

רעשם: היא לשון רעידת כל יסדות תבל על ידי קול הוי"ה היוצא מן הרוח כד"א (מלכים א י"ט י"א) ורוח גדולה וחזק מפרק הרים ומשבר סלעים לפני יהו"ה לא ברוח יהו"ה ואחר הרוח רעש לא ברעש יהו"ה וגו'.

בערם: לשון הדלקה והצתה, ולא דווקא לשון סילוק והשמדה כד"א (שמות ג' ב') וירא והנה הסנה בער באש והסנה איננו אכל וגו'. והגר"א מגיה וגורס שערם.

נהגם: לשון הדרכה כד"א (בראשית ל"א י"ח) וינהג את כל מקנהו וכו' לבוא אל יצחק אביו וגו'. ותרגומו דבר. הנה משכ"ם דלק"ם רעש"ם בער"ם נהג"ם הם נוטריקון מדרב"ן, ואולי אפשר שהוא רמז לשלשלת הקבלה בו נמסר ספר היצירה ליורדי המרכבה מידי רבן יוחנן בן זכאי לרבן גמליאל ומידו ליד רבן שמעון בנו.



תם פרק ששי



אחרית דבר



ספר יצירה כולו מיוחס לאברהם אבינו, ובא לנו בקבלה ומסורה על ידי חכמינו זכרונם לברכה ובפרט על ידי רבי עקיבא ותלמידיו המה ראו כן תמהו נבהלו נחפזו רעדה אחזתם, על מכירת יוסף כמו דאיתא בזוה"ק (חלק א' ר"ו). מוסבר לעיל בספר בכמה מקומות.

והגיענו במסירת נפשם ודורשת מסירת נפשנו כמו שמבואר בפרטיות בספר נועם אלימלך שמכל אחד ואחד נתבע מיתה לקדש שם שמים, והיא קיומו של עולם כמו שביארנו בפרק ו'. שבא זה לעומת זה, שכביכול הוא מצטמצם לקיים את העולם והיא רצונו לריח נחוח,

performed until he succeeded. Success is the tenth action, the level of *Malkhut* whence flow the souls of the converts; chapter three, preface to Mishna 1)

And succeeded: This hints at ‘the soul they made in Haran,’ which refers to the soul of R. Akiba.

The Omnipresent revealed His secret: The word we translate as Omnipresent is actually *Makom* - Place. The Place revealed its secret hints at the two places in the body that contain a covenant: God forged a covenant between the ten fingers of Abraham’s hands tying 22 letters to his tongue, and He forged a covenant of circumcision with him tying the Ten Sephirot to that place of circumcision, as hinted in the verse, ‘And from my own flesh I will see God.’ (Job 19:26)(Endnote 39)

Drew them - *Moshchom*: This is an expression of drawing by infusing with new desire, as we read in the Midrash:

It is written, ‘*Mishchu* - Draw and take a lamb.’ (Ex. 12:21) [Moses] said to them, ‘Draw your hands back from idolatry and cleave to the Commandments.’ (*Mechilta Bo*, 5)

And similarly, in the *Yedid Nefesh* lyric, ‘*M’shoch* - Draw Your servant to Your will.’ Drawing is associated with water, as we read in the liturgy of the Prayer for Rain recited on *Shemini Atzeret*, ‘Remember the father who was drawn after You like water.’

Kindled - *Dolkom*: *Deleka* can mean kindling, and chasing. Here, it can be an expression of chasing after the will of God, as it is written, ‘What is my sin that you *Dalakta* - Chased after me?’ (Gen. 31:36) But it is also an expression of kindling with fire.

Thundered - *Roashom*: All the foundations of the world are rattling to the sound of God’s voice, coming from the *Ruach* - Breath, as it is written, ‘A great and strong wind was rending the mountains and shattering the rocks before the LORD,’ (I Kings 19:11)

Seared them - *Boarom*: *Ba’er* usually means igniting and burning. Not necessarily an expression of complete consumption, for we read, ‘And he saw that the thorn-bush *Ba’er* - was burning in fire, but the thorn-bush was not consumed.’ (Ex. 3:2)

Guided them - *Nohagom*: An expression of leading, as it is written, ‘And he led all his flock, etc. to come to his father, Isaac.’ (Gen. 31:18) The Aramaic Targum reads it *D’var* - To Drive.

The Hebrew words for Drew, Kindled, Thundered, Seared and Guided, spell the notariqon *Midraban* (from the *Rabanan*). Perhaps it alludes to the chain of Raban through whom the Sefer Yetzira was handed down to us, through those who ‘Went Down’ into the mysteries of the Chariot: *Midraban* Yochanan ben Zakai, to Raban Gamliel, to Raban Shimon ben Gamliel, his son.



End the Sixth Chapter

כן אנחנו מקבלים עלינו כל הני עינויים להיותנו ריח נחוח אשה ליהו"ה בתאוה וצמאון, והעינויים הם הם תענוג לנפשנו היפך הנגע כמו שפרשנו לעיל.

אמנם איתא (מסכת שבת פ"ט):

אמר רבי שמואל בר נחמני אמר רבי יונתן מאי דכתיב (ישעיה ס"ג ט"ז) כי אתה אבינו כי אברהם לא ידענו וישראל לא יכירנו אתה ה' אבינו גואלנו מעולם שמך וגו'. לעתיד לבא יאמר לו הקדוש ברוך הוא לאברהם בניך חטאו לי אמר לפניו רבונו של עולם ימחו על קדושת שמך. אמר אימר ליה ליעקב דהוה ליה צער גידול בניס אפשר דבעי רחמי עלייהו אמר ליה בניך חטאו אמר לפניו רבונו של עולם ימחו על קדושת שמך. אמר לא בסבי טעמא ולא בדרדקי עצה.

אמר לו ליצחק בניך חטאו לי אמר לפניו רבונו של עולם בני ולא בניך בשעה שהקדימו לפניך נעשה לנשמע קראת להם בני בכורי עכשיו בני ולא בניך, ועוד כמה חטאו כמה שנותיו של אדם שבעים שנה דל עשרין דלא ענשת עלייהו פשו להו חמשיין, דל עשרין וחמשה דלילותא פשו להו עשרין וחמשה, דל תרתי סרי ופלגא דצלויי ומיכל ורבית הכסא פשו להו תרתי סרי ופלגא, אם אתה סובל את כולם מוטב ואם לאו פלגא עלי ופלגא עליך, ואם תמצא לומר כולם עלי הא קריבית נפשי קמך,

פתחו ואמרו אתה אבינו אמר להם יצחק עד שאתם מקלסין לי קלסו להקדוש ברוך הוא ומחוי להו יצחק הקדוש ברוך הוא בעינייהו מיד נשאו עיניהם למרום ואומרים אתה אלהי"ם אבינו גואלנו מעולם שמך, ע"כ.

ואיתא בבראשית רבה (ס"ג פסקה ב')

כתיב (משלי כ"ג י"ז) עטרת זקנים בני בנים וגו'. האבות עטרה לבנים והבנים עטרת לאבות האבות עטרה לבנים שנאמר ותפארת בנים אבותם הבנים עטרה לאבות דכתיב עטרת זקנים בני בנים רבי שמואל בר רב יצחק אמר אברהם לא ניצל מכבשן האש אלא בזכות של יעקב.

משל לאחד שהיה לו דין לפני השלטון ויצא דינו מלפני השלטון לישרף וצפה אותו השלטון באסטרולוגיאה שלו שהוא עתיד להוליד בת והיא נשאת למלך אמר כדאי הוא להנצל בזכות בתו שהוא עתיד להוליד והיא נשאת למלך כך אברהם יצא דינו מלפני נמרוד לישרף וצפה הקב"ה שיעקב עתיד לעמוד ממנו אמר כדאי הוא אברהם להנצל בזכותו של יעקב הה"ד (ישעיה כ"ט כ"ב) לכן כה אמר ה' אל בית יעקב אשר פדה את אברהם וגו', יעקב פדה את אברהם דבר אחר עטרת זקנים בני בנים ואלה תולדות יצחק בן אברהם, ע"כ.

אברהם אבינו ע"ה היה הראשון שהפיל את עצמו לתוך כבשן האש על קדושת שמו יתברך. ומאוד קשה להבין למה לא נחשב לו לזכות מה שמסר נפשו ואדרבה נחשב לו לחוב וזדון. בספר פרשת דרכים - דרוש ראשון, מפרש הענין, וז"ל,



Epilogue

Sefer Yetzira is a Jewish book attributed to Abraham the Patriarch. It has come to us through the tradition of our Sages, especially R. Akiba and his mystical school, through later kabbalists and R. Elimelech. Each of whom developed the theme of selflessness and martyrdom.

Jewish martyrdom is synonymous with the expiation of our guilt for the selling of our brother, Joseph. The Talmud tells us that when the Sages looked back at the selling of Joseph by his brothers, 'They saw it, then they were amazed; They were terrified, they fled in alarm. Trembling seized them.' (Ps. 48:6-7) In an attempt to atone for and fix the sin of the brothers, the Sages took upon themselves martyrdom in many forms.

According to tradition, it is only our selflessness and willingness to sanctify the Name of Heaven that sustains the world. Selflessness and self-sacrifice, the willingness to die for the Sanctification of the Name, comes as a corollary of God's *Tzimtzum* - Constriction of Self in order to sustain the world, which is His desire and pleasure. So we accept upon ourselves all that pain as our pleasure, to provide a fragrant fire-offering to God, with hunger and thirst. The agonies are our *Oneg* - Pleasure in contrast to the *Nega* - Plague, as has been explained above in Mishna 5 in the quote from the *Be'er Mayim Chayim*.

We read in the Talmud that God will complain to Abraham, Isaac and Jacob about Jews sinning against Him. Abraham and Jacob will suggest that the Jews should expiate their sins through the sanctification of God's Name. Isaac, however has a different response:

In the future God will say to Abraham, 'Your children have sinned against Me,' and Abraham will reply to God, 'Let their sins be expunged through sanctification of Your Name.'

God will say, 'I will go and tell it to Jacob who had much pain in raising children, perhaps he will pray I have mercy upon them.'

God will say to Jacob, 'Your children have sinned,' and Jacob will reply, 'Let their sins be expunged through sanctification of Your Name.'

God will say, 'There is no wisdom to be learned from the aged, nor any advice to be had from the young.'

Then God will say to Isaac, 'Your children have sinned against Me.'

Isaac will answer, 'My children and not Your children? When they answered, 'We will do and we will listen,' at Mount Sinai, You were happy to call them, 'My child, My firstborn, Israel,' (Ex 4:22) Now they are suddenly my children, not Yours?

'Anyway, how much could they possibly have sinned? How long does a person live, seventy years? Deduct the first twenty years off the sum, they do not count - no one is punished for sins committed before the age of twenty. That leaves fifty years.

והנה המבחן לידע אם יצאו ישראל מכלל בני נח לגמרי או לא הוא הצלתו של אברהם אבינו מאור כשדים, שהרי בני נח אינם מוזהרים על קדושה' וכדאיתא בגמרא, וקיי"ל דכל מי שנאמר בו יעבור ואל יהרג אם נהרג הרי זה חובל בעצמו ועובר על מה שכתוב ואך את דמכם וגו' (עיי' רמב"ם פ"ה מהלכות יסודי התורה הלכה ד'),

ואם אברהם אבינו ניצול בשביל זכות עצמו על כרחין לומר דיצאו מכלל בני נח לגמרי אפילו להקל ומשום הכי מסר עצמו על קדושת ה' כדין ישראל שמוזהר על קדושת ה', וה' הצילו כדרך שמציל לכל הצדיקים המוסרים עצמן על קדושת ה' וכמו שעשה לחנניה מישאל ועזריה. אך אם נאמר שלא ניצול אברהם בשבילו כי אם בשביל יעקב, וכדאיתא (בב"ר ס"ג ב')

ר' שמואל בר רב יצחק אמר, אברהם לא ניצול מכבשן האש אלא בזכותו של יעקב וכו' הה"ד לכן כה אמר ה' אל בית יעקב אשר פדה את אברהם, יעקב פדה את אברהם וגו'. לפי זה על כרחין לומר שלא יצאו מכלל בני נח לגמרי כי אם להחמיר,

וא"כ אברהם עשה שלא כדין במה שמסר עצמו לכבשן האש דהא בני נח אינן מצווין על קדושה', משום הכי לא ניצול בשבילו אלא בשביל יעקב, ע"כ, עיי"ש.

עכ"פ היוצא לנו מדברי המדרש שאברהם אבינו לא היה מצווה על קידוש השם וחבל בעצמו כשנשלך לתוך הכבשן, וכל הענין חסר ביאור.

וגם דברי המדרש סתומים כמו שהעיר בעל מגלה עמוקות בפ' תולדות (ד"ה אברהם הוליד את יצחק), למה המשיל משל שצפה השלטון באסטרולוגיאה שלו שהוא עתיד להוליד בת והיא נשאת למלך וכו', ולא צפה וראה שעתיד להוליד בן שישא בת המלך שהיה אפשר להסביר המשל על נישואי ישראל עם התורה הנקראת בתו של הקב"ה כדאיתא במדרש (שמות רבה ל"ג א'). ונקט משל שיוולד לו בת והיא נשאת למלך, ולא נתפרש לן על מי ומה מדובר דהא בפשטות המלך הוא הקב"ה בעצמו, ולא מצאינן שיהא יעקב נקרא אשתו של הקב"ה.

ואם נאמר שהנביא הדגיש בית יעקב אשר פדה את אברהם, ואיתא במכילתא (בחדש פרשה ב') כה תאמר לבית יעקב אלו הנשים, והיינו בתו שנשאת למלך, א"כ לא מדובר על יעקב אבינו כלל שפדה את אברהם, וצ"ע.

איתא (ברכות ס"א:): תנו רבנן פעם אחת גזרה מלכות הרשעה שלא יעסקו ישראל בתורה בא פפוס בן יהודה ומצאו לרבי עקיבא שהיה מקהיל קהלות ברבים ועוסק בתורה אמר ליה עקיבא אי אתה מתירא מפני מלכות אמר לו אמשול לך משל למה הדבר דומה לשועל שהיה מהלך על גב הנהר וראה דגים שהיו מתקבצים ממקום למקום אמר להם מפני מה אתם בורחים אמרו לו מפני רשתות שמביאין עלינו בני אדם אמר להם רצונכם שתעלו ליכשה ונדור אני ואתם כשם שדרו אבותי עם אבותיכם אמרו לו אתה הוא שאומרים עליך פקח שבחיות לא פקח אתה אלא טפש אתה ומה במקום חיותנו אנו מתיראין במקום מיתתנו על אחת כמה וכמה אף אנחנו עכשיו שאנו

Deduct half a lifetime for the nights, that leaves twenty five years. Deduct twelve and a half years a person spends in prayer, with eating and tending to their toilet, that leaves twelve and half years. Now, if You are willing to tolerate them, well and good, but if not, I will split responsibility with You, I will carry half if You carry half. And if you tell me to carry all twelve and a half years, behold, I have already offered my soul on the altar before You.'

At that moment the Jewish People begin to praise Isaac, saying 'You are our father.' Isaac interrupts them, saying, 'Before starting to praise me, why don't you give thanks to the Holy Blessed One,' And Isaac shows them God before their eyes. Immediately they raise their eyes upon high and begin, 'You, O God, are our Father, Our Redeemer from of old, is Your name.' (*Shabbat* 89b)

Abraham was the first to throw himself into a furnace in order to sanctify the Name of the Holy Blessed One. It is therefore very troubling to learn that his self sacrifice was not even considered meritorious. We read in the Midrash:

Abraham was only saved from the fiery furnace [at Ur of the Chaldeans] in the merit of Jacob. A parable: A man came before the Sultan for judgment and was sentenced to death by fire. The Sultan saw, with the aid of his astrology, that the man would bear a daughter who was destined to marry a king. 'This man is worthy of being saved in the merit of the daughter he will bear in the future, who will marry a king,' he exclaimed.

So it was with Abraham who was sentenced by Nimrod to be burned to death. God saw that he would give rise to Jacob, and said, 'It is worth saving Abraham in the merit of Jacob.' Jacob redeemed Abraham. (*Gen. Rabba* 63:2) (Endnote 40)

Once it becomes clear that Abraham was not commanded to martyr himself for the Sanctification of the Name of God, but that by offering himself to be cast into the blast furnace he is regarded as one who inflicts wounds upon himself, the entire story becomes incomprehensible.

The parable of the daughter marrying the king cannot be tangential. It must be crucial to the deeper meaning and our understanding of martyrdom. (Endnote 41) The parable seems to suggest that God Himself is the king in the story, yet we never find in rabbinic literature the analogy of Jacob being the wife, so to speak, of God.

Nor does it refer to the 'House of Jacob' which the *Mechilta* tells us refers to Jewish women (*Ba'Chodesh* 2). Though one might argue that the daughter who marries the king is the 'House of Jacob' wedded to the Torah, such a reading ignores the original discussion of how Jacob rescued Abraham. (Endnote 42)

Continuing with the theme of improper martyrdom, we read in the Talmud:

Our Rabbis taught: Once the wicked Government issued a decree forbidding Jews to study and practice the Torah. Pappus b. Judah came and found R. Akiba gathering the public into assemblies and busying himself with Torah. He asked, 'Akiba, are you not afraid of the Government?'

]Akiba] replied, 'I will give you a parable. A fox was once walking along a river when it observed schools of fish swimming frantically from place to place.

יושבים ועוסקים בתורה שכתוב בה כי הוא חייך ואורך ימיך כך אם אנו הולכים ומבטלים ממנה על אחת כמה וכמה.

אמרו לא היו ימים מועטים עד שתפסוהו לרבי עקיבא וחבשוהו בבית האסורים ותפסו לפפוס בן יהודה וחבשוהו אצלו אמר לו פפוס מי הביאך לכאן אמר ליה אשריך רבי עקיבא שנתפסת על דברי תורה אוי לו לפפוס שנתפס על דברים בטלים.

בשעה שהוציאו את רבי עקיבא להריגה זמן קריאת שמע היה והיו סורקים את בשרו במסרקות של ברזל והיה מקבל עליו עול מלכות שמים אמרו לו תלמידיו רבינו עד כאן אמר להם כל ימי הייתי מצטער על פסוק זה בכל נפשך אפילו נוטל את נשמתך אמרתי מתי יבא לידי ואקיימנו ועכשיו שבא לידי לא אקיימנו היה מאריך באחד עד שיצתה נשמתו באחד יצתה בת קול ואמרה אשריך רבי עקיבא שיצאה נשמתך באחד ע"כ עיי"ש.

וכנראה שאפילו למ"ד דבעובדא דרבי עקיבא דשמעתין דמסר נפשו על ביטול תורה היינו בשעת השמד כדאמרינן בסנהדרין (ע"ד). דבשעת השמד אפילו על מצוה קלה יהרג ואל יעבור, ועוד דר"ע בפרהסיא הוה כדאמר מקהיל קהלות ברבים ובפרהסיא אמרינן התם דאפילו על מצוה קלה יהרג ואל יעבור, (עיי' מהרש"א ברכות ס"א: ד"ה יש לך) הא לא דמי להאי פסק ליהרג ואל יעבור, דרבי עקיבא לא היה מצווה להקהיל קהלות ברבים לעסוק עמהם בתורה, והיה אפשר לו ללמוד עמהם בצנעה, ואם לא בקהל רב, הא לכל הפחות עם יחידי סגולה, ולמה בחר לו רבי עקיבא דווקא באופן כזו שבימים מועטים נתפס וחבשוהו בבית האסורים.

והיה עניו במסרקות של ברזל וכו' ומיתתו כעין הפלת אברהם אבינו לתוך הכבשן באור כשדים שגם הוא לא היה מצווה עליו, וחבל בעצמו וכדלעיל.

ונ"ל שאפשר לבאר המדרש עם מה דאיתא בספר הבהיר (משנה ס"ב) בא"ד, וז"ל,

אמר לו לבו להקב"ה לכה דודי נצא השדה לטייל ואל אשב תמיד במקום אחד: (משנה ס"ג) ומאי לבו, אמר לו אם כן בן זומא מבחוץ ואתה עמו, לב הוא שלשים ושנים והיו סתומים ובהם נברא העולם. מאי ל"ב, אמר ליה ל"ב נתיבות, משל למלך שהיה בחדרי חדרים ומנין החדרים ל"ב, ולכל חדר יש לו נתיב, נאה למלך זה להכנס הכל בחדרו על דרך נתיבותיו, ע"כ.

פירוש השאלה, האם נאה למלך שכלם יכנסו לחדרו הפנימי ושישתמשו בנתיבותיו, היינו שתהי' לכל אדם כניסה ללבו של הקב"ה בכל עת שירצה לבא אל המלך לפשפש ולהרהר במסתרים על ידי פשפוש תוך לבו של האדם עצמו, אמרת בהחלט לא.

כי בלבו של הקב"ה שם אהבתו ויראתו כגון רצונו להתקרב אלינו, ותפלתו שיגלו רחמיו על מדותיו ושלא יענוש אותנו ח"ו בכעסו וכו' ואצלינו רצוננו להתקרב אליו להשתחוות לפניו, להעריך ולעבוד אותו ית'.

אכן הרצון שבלבנו אפשר שתתפלג וגם אפשר להרגיש שתי רצונות הפכיות בבת אחת, כי

'What are you fleeing?' asked the fox.

'We're fleeing the nets cast for us by men,' they replied.

'Would you like to come up onto dry land so that you and I live can together, the way my ancestors lived side by side with your ancestors?' the fox asked.

'You are the one that they call cleverest of animals?' they jeered. 'You are not clever but foolish! If we are afraid to death while in our life-sustaining environment, how much more have we to fear where death is certain!'

'So it is with us,' continued R. Akiba. 'If we are in such danger while sitting and studying Torah, which is described as 'It is your life and the length of your days,' in how much greater peril would we be were we to abandon Torah!'[...]

When R. Akiba was taken out for execution, it was the hour for the recital of the *Sh'ma*. While they raked his flesh with iron combs, [Akiba] was taking upon himself the yoke of the Kingdom of Heaven. His disciples asked him, 'Our teacher, even this far?' R. Akiba replied, 'All my days I have been at pains to fulfill the command to 'Love your God with all your heart, and with all your soul' [...]'When will I have the opportunity to fulfill this command?' I would ask myself. And now, that I have the opportunity, shouldn't I fulfill it?' He meditated upon the word *Echad* - One, until he expired. An echo went forth from Heaven, saying, 'Happy are you, Akiba, your soul departed with the word *Echad* - One!' (*Berachoth* 61b)

Arguably, the narrative of events surrounding R. Akiba's death describes what is technically a *Sha'at Ha'Sh'mad* - Period of Religious Persecution, when every Jew is obligated to accept martyrdom rather than transgress the least Commandment (*Sanhedrin* 74a). What's more, the events leading up to R. Akiba's arrest happened in public, where the law is even more stringent in demanding martyrdom. Nevertheless, the law demanding martyrdom did not apply in this case. R. Akiba was not commanded to *gather the public into assemblies* in order to busy himself with Torah. He might just as well have taught Torah in private, and if he would not have been able to reach as many people, he would still have been able to teach a number of select students.

Why did R. Akiba choose to teach Torah publicly, in defiance of the Roman authorities, directly provoking them into arresting him and putting him to death? Was not his torture and subsequent death a self-inflicted wound and uncalled-for martyrdom, comparable to that with which Abraham injured himself?

Both Abraham and R. Akiba understood full well that they were breaking the Law with their acts of self-sacrifice. They felt, however, that it was necessary in order to atone for God's self-sacrifice in creating the World. Every act of self-sacrifice not demanded by the Law, can only be atoned for with an equivalent self-sacrifice.

As we have indicated, God's purpose in creating the world is to dwell inside the human heart. We read in the book *Degel Machaneh Ephraim*:

What do we mean talking of a good heart. I can understand a 'good' whiskey, but a good heart has no practical definition? What we mean when talking about the goodness of the heart is its quality of brokenness.

A good heart is a broken heart, that is its wholeness, as it is written, 'For thus says

הלב יש לה שני חדרים, ימין ושמאל, יצר טוב ויצר רע, כד"א (קהלת י"ב) לב חכם לימינו ולב כסיל לשמאלו וגו'.

ובהחלט לא יאות למי שיש בו שני יצרים הפכיים שיכנס לפני ולפנים במי שכולו אחד יחיד ומיוחד.

וממשיך הספר הבהיר: אמרת לא, נאה לו שלא (כגירסת הרקאנאטי על התורה, בראשית). לגלות פנינו ומשבצותיו ומצפוניו וגנזיו וחמודותיו, ע"כ.

פירוש השאלה, האם נאה שלא תגלה כבודו ולא תתקדש שמו ית' ברבים, שלא יכירו כל יושבי תבל מה הן פנינו ומשבצותיו ומצפוניו וגנזיו וחמודותיו של הקב"ה, אמרת בהחלט לא, כי נאה לו ית' שיתקדש שמו ברבים.

וממשיך הספר הבהיר: אמרת לא, מה עשה נגע בבת וכלל בה כל הנתיבות ובמלבושה, והרוצה להכנס בפנים יסתכל הנה, ונשאה למלך גם נתנה לו במתנה, לפעמים קורא אותה באהבתו בה אחותי כי ממקום אחד היו, ולפעמים קורא אותה בתו כי בתו היא, ולפעמים קורא אותה אמי: (משנה ס"ה) ומה חכמה נתן הקב"ה לשלמה וכו'. ע"כ עיי"ש.

ופי' נגע כמו פגע, שהכניס את העטרה היינו הכתר שהן הל"ב נתיבות לתוך החכמה, ומלבושה היינו מלבוש-ה שהחכמה שהיא היו"ד שבשם הוי"ה מלובשת באות ה"ה בינה.

וזו סוד הכתר הנרמזת בקוצו של יו"ד שממנה מתפשטת החכמה, שנגע הקב"ה בחכמה והכניס תוכה כל הל"ב הנתיבות שהן לבו של הקב"ה, היינו הכתר.

ובנוגע לאברהם אבינו אמר הקב"ה (בראשית י"ח י"ט) כי ידעתיו וגו', פי' שהקב"ה הרווה אותו בחכמתו. והבת שהוליד אברהם היינו החסד, שהרי החכמה היא שורש החסד.

ובת מרמזת לחכמה שבתוכה כלל הקב"ה הל"ב נתיבות, שהן לבו, וזה ענין פתיחת המשנה הראשונה שבספר יצירה, בל"ב נתיבות פליאות חכמה וכו'. ונתן הקב"ה אותו חכמה אח"כ לשלמה המלך.

וזה שצפה אותו השלטון באסטרוולוגיאה שלו שהוא דייקא, היינו שהקב"ה בעצמו עתיד להוליד בת, היא החכמה, והיא נשאת למלך הוא אברהם, ומאברהם ליעקב והלאה עד שנתן לשלמה המלך כי אברהם הוא ראשון לגרים ולמדות היא החסד, ודוד הוא האחרון כד"א (שמואל ב' כ"ג א') ואלה דברי דוד האחרונים וגו'. וכתוב (רות ד' י') וישי הוליד את דוד. שהיא המלה האחרון שבמגילת רות. ושלמה המלך הוא הסוף, והוא מה שבא אחר האחרון כמובן. והיו שניהם, אברהם ושלמה, כמו תחלה וסוף התפשטות הבריאה.

לפרש מה שאמר לו לבו לכה דודי נצא השדה לטייל ואל אשב תמיד במקום אחד, הנה כתיב (בראשית א' ט') ויאמר אלהי"ם יקו המים מתחת השמים אל מקום אחד וגו'.

the high and exalted One Who lives forever, whose name is Holy, 'I dwell on a high and holy place, And also with the contrite and lowly of spirit. In order to revive the spirit of the lowly and to revive the heart of the contrite.' (Isa. 57:15) And, as it is written, 'The sacrifices of God are a broken spirit; A broken and a contrite heart, O God, You will not despise.' (Ps. 51:19)

The opposite is pride and haughtiness of heart, as it is written, (Prov. 16:5) 'An abomination to God is every proud one of heart.' Now, the heart was only created in order to be a dwelling place for God, as it is written, (Ex. 25:8) 'They shall build Me a sanctuary and I will dwell inside them.' Inside them, really. As we read, 'Lucky is the one who makes Him a beautiful home in his heart.' (*Tikunei Zohar*, 6, 22b)

So, we see, the heart was only created in order to be a dwelling place for God, and God refuses to dwell anywhere but in a smashed and broken heart. That's why the wholeness of a heart is defined by the extent of its brokenness inside the person. Then when it possesses wholeness it is known as Jerusalem the Holy City, and it is said to have its King in residence. In contrast, God forbid, to the opposite, when a person has pride of heart, and it is known as Haughty.' (*Va'etchanan*).

Now, as is understood from Scripture and has been discussed above, God's desire is to do good for His creatures. The same question posed by the *Degel Machaneh Ephraim* about the goodness of a human heart may be asked about the heart of God; what does it mean when we say that God is Good-Hearted? We can say with ease that the Will of God is good, because God's desire is to do good. But what of God's heart?

The answer may be extrapolated from the *Degel's* answer. The goodness of God's heart is also its brokenness, and God's heart breaks when it is denied access, when it encounters a haughty, proud and overbearing human heart. For in the presence of a proud heart God's purpose and objective 'to dwell [...] with the contrite and lowly of spirit,' and for 'them to build Me a sanctuary that I dwell inside them,' is frustrated. So long as there exists a single haughty person in the world, God cannot fulfill His word.

This is hinted at in verses with double entendre: 'He that sacrifices (to) God, shall be put to death,' (Ex. 22:19) or 'The sacrifices of God are a broken spirit; a broken and a contrite heart,' (Ps. 51:19) because God's heart, so to speak, is broken on the haughty pride of that conceited man.

The haughty person sacrifices God, so to speak, breaking God's heart. Thus we read in the Talmud: R. Yochanan said in the name of R. Shimon b. Yochai, concerning anyone with haughtiness of spirit, 'It is as though they worship idols.' (*Sotah* 4b)

Even though R. Shimon b. Yochai is considered the author of the *Zohar* and a great personality among the kabbalists, so much so that Ibn Lavi suggests God saying, 'Let us make man in our image,' (Gen. 1:26) was all for the sake of R Shimon b. Yochai, nevertheless, it is R. Akiba who arose in the mind of God as a first thought, as we read in the Talmud, 'It arose thus in the thought before Me.' (*Menachot* 29b)

Abraham was the first *Chacham* - Wise One. We learn this because he is the first to be called *Zaqen* - Aged, and *Zaqen* is a notariqon for the phrase *Zeh Qanah Chokhma* - has acquired wisdom. (*Kidushin* 32b)

R. Akiba is the last to be called *Chacham* - Wise, as we read in the Talmud: With the death of R. Akiba the Arms of Torah disappeared and the wellsprings of *Chokhma*

מקום אחד היינו מקום מקוה המים שהן הרצונות, כי מים מרמזין לתאווה.

ואמר לו לבו להקב"ה נצא ונטייל בשדה, וכדאיתא בפרקי דרבי אליעזר (כ"א) אין שדה אלא אשה, ע"כ. וכן איתא בתיקון"ז תיקונא שיתין ותשעה (דף קי"ג). ולית שדה אלא אשה, כמה דאת אמר כי בשדה מצאה וגו', ע"כ.

ופי' נצא השדה היא ירידה לשדה תפוחין, והיא הרגש צפיה בין מים עליונים היינו רצון בלב, ומים תחתונים היינו רצון בקרביים ובתוך המעיים. וזה פי' בן זומא מבחוחין ואתה עמו, כי הוא בן זומא שהרגיש הבדל בין מים עליונים למים תחתונים, כמו דאיתא בגמ' (חגיגה ט"ו).

מעשה ברבי יהושע בן חנניה שהיה עומד על גב מעלה בהר הבית וראהו בן זומא ולא עמד מלפניו אמר לו מאין ולאין בן זומא אמר לו צופה הייתי בין מים העליונים למים התחתונים ואין בין זה לזה אלא שלש אצבעות בלבד שנאמר ורוח אלהים מרחפת על פני המים כיונה שמרחפת על בניה ואינה נוגעת אמר להן רבי יהושע לתלמידיו עדיין בן זומא מבחוחין, ע"כ.

ופי' אם כן, היינו אם תרצה לטייל בשדה ולא לשבת במקום אחד שהוא קיבוץ כל הרצונות במקום אחד, אלא לחלקם ולהפרידם להרגיש אותם כה ושם בלב ובמעיים ובראש, א"כ תבדיל בין מים למים.

ומהו ענין הטיול שהקב"ה מטייל שם, ולאן יצא כשאמר לו לבו לכה דודי נצא השדה. הנה איתא בספר דגל מחנה אפרים (ואתחנן ד"ה ואתחנן בא"ד) וז"ל,

להבין מה זה לב טוב ומהו הטוב השייך ללב כי בכל דבר לפי ערכו טובו דרך משל במשקה הוא הטוב כשמתוק לחיך ובמלבוש הטוב שלו הוא דרך אחר היינו הצבע כמו שחור או לבן או מתוקן כתקונה ובלב מהו הטוב שלו והשלימות בודאי הוא לב נשבר הוא הטוב והשלימות שבלב כמו (ישעיה נ"ז, ט"ו) אשכון ואת דכא וגו' וכמו (תהלים נ"א, י"ט) זבחי אלהים רוח נשברה וגו', וההיפוך גובה הלב כי (משלי ט"ז, ה') תועבת ה' כל גבה לב וגו', והלב נברא להיות שוכן בו הקב"ה כדאיתא (שמות כ"ה, ח') ועשו לי מקדש ושכנתי בתוכם וגו', [בתוכם] ממש וזכאה הוא מאן דעביד ליה דירה נאה בלבו (תיקון"ז שתיארה כ"ב:), נמצא נברא הלב להיות משכן להקב"ה והקב"ה אינו שורה כי אם בלב נשבר ונדכה לכן שלימות הלב הוא להיות נשבר בקרבו ואז כשיש בו שלימות הוא מכונה בשם ירושלים עיר הקודש יקרא לה ומלכה בתוכה, לאפוקי חלילה כשיש בו גובה לב אזי יקרא בשם רום, עכ"ל עיי"ש.

ואם כי בלבו של הקב"ה רצונו להטיב לברואיו, מה טיבו של לבו כביכול, כמו שהקשה בעל הדגל מחנה אפרים לעיל, מה זה לב טוב ומהו הטוב השייך ללב.

דהא על הרצון שייך לאמר שהוא טוב כי רצונו להטיב, אבל הלב מה טיבו. אלא שלבו של הקב"ה ג"כ נשבר ונדכא כשמוצא לב האדם גבה רום, כי אז נמנע ומתוסכל מטרתו יתברך לשכון את דכא ושפל רוח, הוא מקדש שכינתו.

were stopped. (*Sotah* 49b) (Endnote 43)

R. Akiba's wisdom was the culmination of Abraham's journey and the Sefer Yetzira. The two of the them, Abraham and R. Akiba inherited the thirty-two Paths of Wisdom of God's heart.

The heart is called Dwelling Place - *Mishkan*, it is also called Sanctuary - *Mikdash*. In order to make God a dwelling place, a person must have a broken and contrite heart. To make God a sanctuary in his heart, a person has to sanctify the Name of Heaven either with martyrdom or through pain and suffering.

It must be so; existence dictates and obligates it. After all, God constricts and wounds himself, so to speak, with the sensation of lack and desire for us. No greater *Tzimtzum* of the Divine can be conceived of, than that creation of a void within Himself to experience emptiness and desire, resembling nothingness, nullification and darkness in the center of God's Light. All this was done by God in order to Sanctify his Name in Public, God's holiness in the heart of human beings. That is the only way it can happen, by us making a sanctuary for God in our hearts.

Still, the fact remains, it was not necessary for God to do this to Himself, all of Creation was unneeded and uncalled for, as it is written: 'If you are righteous, what do you give to Him, Or what does He receive from your hand?' (*Job* 35:7) God is not commanded when He does what he does, and for this reason, God also requires atonement for His unnecessary self-sacrifice. Thus we read in the Talmud, God said, 'Bring an atonement for Me,' (*Chulin* 60b) as has been explained at length in the third chapter.

The first to offer an atonement for God's self-sacrifice was Abraham, who offered himself as a sacrifice to sanctify the Name of God when it was not required of him, hurting himself in so doing, as we read above.

Abraham's unnecessary martyrdom was undeserving of rescue, and he was only rescued in merit of Jacob. The wheel turned, one thing caused another, until eventually R. Akiba was caught up in an act of martyrdom for which he was not commanded, and which was therefore counted as an act of self-mutilation. That's why the divine echo had to announce, 'Lucky are you, R. Akiba, that you are invited to life in the World to Come' (*Berachoth* 61b). After all, we might not have known that R. Akiba has a place in the World to Come since R. Akiba martyred himself where he was not commanded to do so; one might have argued that it was a sin, as was explained above.

From the direction these texts lead us, one must conclude R. Akiba's martyrdom demands yet another martyrdom to atone for it, that his suffering is an unpaid debt, requiring yet another atonement, and so on. As the prophet Isaiah says, 'Even [all of] Lebanon is not enough to burn, Nor [all] its beasts enough for a burnt offering.' (*Isa.* 40:16)

In my opinion this is precisely what God asks of Abraham 'Your children have sinned against Me' (*Shabbat* 89b). What is their sin? That they died martyrs' deaths when martyrdom was not required or commanded.

Abraham, of course, replies, 'Let their sins be expunged through sanctification of Your Name,' because martyrdom is the only atonement possible for this sin. After all, Abraham felt that God's own self-constriction demanded it of him. Abraham never asks

כשיש אדם בעל גאווה בעולם א"א לו יתברך לקיים דברו, בחי' זבח לאלהים (שמות כ"ב י"ט) וכמבואר בפ"י רש"י בא"ד וז"ל, ופירש לך כאן זובח לאלהים לומר לך מה זביחה עבודה הנעשית בפנים לשמים, ע"כ, עיי"ש,

היפך בחי' זבחי אלהי"ם רוח נשברה, שלבו כביכול נשבר על גאות רום לב האדם ההוא, כמו שאמר הנביא לבעל גאווה, (ישעיה י"ד ג-ד) ואתה אמרת בלבבך השמים אעלה וגו': אעלה על במתי עב אדמה לעליון וגו'. כי הבעל גאווה זובח לאלהים כביכול, שמשבר את לבו ית'.

ולכן איתא (סוטה ד): אמר רבי יוחנן משום ר"ש בן יוחי כל אדם שיש בו גסות הרוח כאילו עובד עבודת כוכבים, ע"כ.

בזמר בר יוחאי מתואר רבי שמעון בשבח, נעשה אדם נאמר בעבורך, כלומר שעשיית האדם השלם, אדם בצלם אלהי"ם שאליו כוון הקב"ה במאמרו (בראשית א' כ"ו) נעשה אדם וגו', בכוונה על רבי שמעון.

אולם האדם אשר במחשבתו ית' הוא רבי עקיבא בן יוסף, כמו דאיתא במנחות (כ"ט: ט) כך עלה במחשבה על רבי עקיבא דווקא.

והנה אברהם היה החכם הראשון, דהא כתיב ביה (בראשית כ"ד א') ואברהם זקן בא בימים וגו'. ואיתא בגמ' (קידושין ל"ב: ב) רבי יוסי הגלילי אומר אין זקן אלא מי שקנה חכמה, ע"כ. ואברהם ושרה היו הראשונים דכתיב בהם זקנה, כד"א (בראשית י"ח י"א) ואברהם ושרה זקנים וגו'.

ורבי עקיבא היה האחרון כדאיתא (סוטה מ"ט: ט) משמת ר"ע בטלו זרועי תורה ונסתתמו מעיינות החכמה ע"כ. ואע"פ דכתיב (מלכים א' ה' י"א) ותרב חכמת שלמה מחכמת כל בני קדם וגו'. ויחכם מכל האדם וגו'.

הא חכם עדיף מנביא כדאיתא בגמ' (בבא בתרא י"ב).

אמר אממר חכם עדיף מנביא וכו', אמר רבא רבא רבא דאמר גברא רבה מילתא ומתאמרא משמיה דר' עקיבא בר יוסף כוותיה, ע"כ.

ויירשו שניהם, אברהם אבינו ורבי עקיבא הל"ב נתיבות החכמה שהכניס הקב"ה בלבו, כדלעיל.

הנה הלב נקרא משכן ונקרא מקדש ג"כ. לעשות לו ית' משכן בלבו, זקוק האדם לשברון לב, אולם לעשות לו ית' מקדש בלבו, זקוק האדם לקדש שם שמים או במיתת הגוף או ע"י עינוים וסיגופים קשים ר"ל.

וכן חייב להיות, כי כן חייב המציאות. כי הצמצום בו ית', שחבל כביכול בעצמו בהרגש חסרון, כמו שהסברנו לעיל, שאין צמצום גדול מזה שכביכול נעשה צורך לו ית' כמו חלל בקרבו שעשה מקום להרגיש ריקנות שהיא כדוגמת אין ואפס וחשכה באמצע אורו ממש, והכל

the following question: Is it fair and just of God to demand atonement of the Jews for doing what is expected of them, that the 'sinful and unnecessary' act of martyrdom, for which they are to be punished, is required of every Jew in every age? Abraham's faith in God puts him far and beyond asking questions or demanding logic. As we read in the Midrash on the narrative of the *Akeidah* - Binding of Isaac:

[The angel] Samael approached Abraham the Patriarch saying, 'Grandpa, Grandpa! Have you lost your heart; this is the son who was given to you when you were one hundred years old and you're going to slaughter him? You realize, of course, don't you, that tomorrow God is going to call you to account. He'll say, 'Murderer! Guilty! The blood of your own son, you spilled.' Abraham answered him, 'Even so.' (Gen. *Rabba* 56:4)

So, God goes to Jacob who redeemed Abraham from death for having martyred himself for God's sake when not commanded to. God said, 'I will go and tell it to Jacob who had much pain in raising children, perhaps he will pray that I have mercy upon them.' God will say to Jacob, 'Your children have sinned,' and Jacob will reply, 'Let their sins be expunged through sanctification of Your Name.' To which God responds, 'There is no wisdom to be learned from the aged, nor any advice to be had from the young.'

There is an opinion quoted in the Talmud, (*Sanhedrin* 19b) that Jacob rescued Abraham from having to suffer pain in raising his children, and in doing so made himself liable for precisely the same suffering.

This explains the slight discrepancy between the question God asked Abraham and Isaac, and the one He asked Jacob. When speaking to Abraham and Isaac does God say, 'Your children have sinned against Me,' while when speaking to Jacob God only says, 'Your children have sinned.'

Because God said, 'Perhaps Jacob, who went through such difficult times with his children, will pray I have compassion with My children and his children that they not have to keep going through the cycle of atoning for the sin of needless martyrdom, with more needless martyrdom'

This explains why it was precisely Isaac, whose death would have been a flagrant desecration of the Name of God, who argued with God about the need to punish his children, altogether. As we read in the Midrash:

When Abraham stretched out his hand to pick up the knife to slaughter his son the ministering angels began crying, as it is written, 'Lo, the *Erelim* cry outside, Angels of Peace do weep bitterly.' (Isa. 33:7) What does it mean they cry outside? R. Azaria says, *Chutza* - Outside is actually written *Chitza* - Bizarre. 'It is bizarre,' the angels cried, 'for a man to slaughter his child!' (Gen. *Rabba* 56:5)

Isaac says to God, 'Master of the Universe! If someone who martyrs himself when not required to do so by the law is considered a self-mutilator, and this is Your will, then the thing will never have an end. It will always be both a *Mitzvah* that drags another *Mitzvah* behind it, and an *Aveirah* which drags another *Aveirah* behind it simulta-

כדי לקדש שמו ברבים, קדושתו בלב אדם, שאנחנו עושים לו מקדש בתוכינו.

אכן האמת הוא שלא היה צורך לו ית' כל הבריאה כד"א (איוב ל"ה ד') אם צדקת מה תתן לו או מה מידך יקח וגו'. והוא ית' אינו מצווה ועושה. וא"כ צריך כפרה, בחי' (חולין ס'): הביאו כפרה עלי, כמו שנתבאר הענין באריכות בפרק ג'.

ובא תמורתו הראשון אברהם אבינו שמסר עצמו על קידוש השם וחבל בעצמו ג"כ בשלא היה מצווה, אכן נפדה בזכות יעקב.

ונתגלגל הדבר עד שבא לרבי עקיבא שמת על קידוש השם וחבל בעצמו ג"כ בשלא היה מצווה. ומשום הכא איתא בגמ' (ברכות ס"א): יצתה בת קול ואמרה אשריך רבי עקיבא שאתה מזומן לחיי העולם הבא, ע"כ.

וקשה, וכי לא הוה ידענין שרבי עקיבא היה מזומן לחיי עולם הבא, אלא שהוה אמינא שאבד חלקו משום שחבל בעצמו וחב, כדפרישית. היוצא לנו מהדברים הללו כי מיתת רבי עקיבא עוד צריכה כפרה, ועדיין לא יצא מידי חובתו, כד"א (ישעיה מ' ט"ז) ולבנון אין די בער וחיתו אין די עולה וגו'.

ונ"ל שהיא גופא קושית הקב"ה לאברהם, כדאיתא בגמ' (שבת פ"ט):

לעתיד לבא יאמר לו הקדוש ברוך הוא לאברהם בניך חטאו לי, ומה חטאם, דווקא שנהרגו על קידוש השם דלא כהלכה. ומובן תירוצו של אברהם אבינו, אמר לפניו רבוננו של עולם ימחו על קדושת שמך, כי זאת כפרת חטא זה.

ולא הוקשה ליה לאברהם כלל מה שהקב"ה תובע חוב מהם אע"פ שעושים מה שמוטל עליהם לעשות, כמו דאיתא בבראשית רבה (נ"ו פסקה ד')

ויאמר יצחק אל אברהם אביו ויאמר אבי וגו', בא לו סמאל אצל אבינו אברהם אמר ליה סבא סבא איבדת לבך בן שניתן לך לק' שנה אתה הולך לשחטו וכו', א"ל למחר אומר לך שופך דם את חייב ששפכת דמו של בנך א"ל ע"מ כן, וכיון שלא הועיל ממנו כלום בא לו אצל יצחק וכו', ע"כ, עיי"ש.

ילך הקב"ה אצל יעקב אשר פדה את אברהם ממיתה על שנתן את עצמו ליהרג על קידוש השם שלא כהלכה. אמר הקב"ה אימר ליה ליעקב דהוה ליה צער גידול בנים אפשר דבעי רחמי עלייהו אמר ליה בניך חטאו אמר לפניו רבוננו של עולם ימחו על קדושת שמך. אמר לא בסבי טעמא ולא בדרדקי עצה. דהא יש אומרים שיעקב פעל שאברהם לא יווסר בצער גידול בנים כדאיתא (סנהדרין י"ט): כה אמר ה' אל בית יעקב אשר פדה את אברהם וכי היכן מצינו ביעקב שפדאו לאברהם אמר רב יהודה שפדאו מצער גידול בנים, ע"כ.

לפיכך בא הקב"ה אצל יעקב. ובזה אפשר לתרץ שנוי הלשון, למה לא שאל לו בדיוק מה

neously. If it is one of those cycles from which it is impossible to escape because the atonement itself requires another atonement, I am forced to say what my father, Abraham said, 'Let their sins be expunged through sanctification of Your Name,' knowing full well that every uncalled-for martyrdom must be atoned for with another of the same, until the end of all time. But I am quite sure that this is not, in fact, what You desire. Is it not much more preferable when You can save a Jewish soul from martyrdom? For we see that my ashes are piled on the altar before You, as we read in many places in the Midrash:

Why does the verse say, 'Then will I remember my covenant with Jacob, and also my covenant with Isaac, and also my covenant with Abraham will I remember; and I will remember the land.' Why is there no mention of 'remember' with Isaac? Because it is as though Isaac's ashes are permanently gathered in a pile on the altar before God.' (*Torat Cohanim*, Lev. 8)

And as we read in the Talmud,

How did they know where to put the altar? R. Elazar says they could see an altar standing there with the angel, Michael the Great Prince standing upon it offering sacrifices. R. Yitzchak the Blacksmith says, they could see the ashes of Isaac laid upon that spot.' (*Zevachim* 65a)

Isaac continues, 'And if I who was never slaughtered or martyred am constantly in Your mind, while my father who cast himself into a fiery furnace is considered a self-mutilator, obviously I am bound to argue with You against further martyrdom. Not even a single soul of Israel should be hurt or lost.'

We have seen with our own eyes a Holocaust in which tens and hundreds of thousands of infants and nursing babes, who were not commanded to die for the sanctification of God's Name, were martyred. If it is the law that an uncalled-for martyrdom can only be atoned for with another such, what will be sufficient atonement for their blood and their unlawful slaughter?

In my opinion Isaac's argument is that the killing of a Jew is never a Sanctification of the Name of God. It is always an unqualified desecration of the Name of God. Exactly as would have been the case if Isaac himself had been slaughtered on the altar. How bizarre it would be for God to desire and allow such a thing, the angels cried!

Frankly, that there still exists anywhere in the world a gentile who dares raise his hand against a Jew, is a manifestation of the Mishnaic dictum, 'In the footsteps of Messiah *chutzpah* will be most prevalent!' (*Sotah* 9:15) What could be more bizarre?

In the denouement described in the Talmud: 'Isaac shows them God before their eyes. Immediately they raise their eyes upon high and begin, 'You, O God, are our Father, etc.'

Isaac is able to show the Jewish people God before their eyes, because Isaac himself looked into the *Shechina*. (Endnote 44) Isaac has the ability to look at the *Shechina* inside himself, as discussed in chapter one Mishna 6. Isaac has the ability to enter into the innermost chamber to look at the glory of God, and this is an aspect of *Chokhma* he

ששאל מאברהם ויצחק, שאמר להם הקב"ה בניך חטאו לי, וליעקב אמר סתם בניך חטאו, ותו לא. כי יעקב פדה אברהם מצער גידול בנים ונתחייב בעצמו צער גידול בנים. אולי יבקש רחמים בעד בני ובניו שלא יצטרכו לכפר על מיתת קידוש השם שלא במקום ההלכה בעוד מיתה וכו'.

ומשום הכי בא יצחק אבינו שאילו הרגתו היתה חילול השם כדאיתא במדרש (בראשית רבה נ"ו ה')

בשעה ששלח אבינו אברהם את ידו ליקח את המאכלת לשחוט את בנו בכו מלאכי השרת הה"ד (ישעיה ל"ג) הן אראלם צעקו חוצה וגו', מהו חוצה רבי עזריה אמר חוצה [חצה כתיב] חיצה הוא בריה למיכס ית בריה, ע"כ.

ואומר יצחק לפניו ית' רבונו של עולם, אם הממית עצמו על קידוש השם ללא צורך ובדלא אנוס ליה הוה כחובל בעצמו, וזהו רצונך דווקא, א"כ אין לדבר סוף, דהוי מצוה הגוררת מצוה וגם עבירה הגוררת עבירה בבת אחת.

ואם אי אפשר לצאת ידי החוב לעולם א"כ מוכרח אני לאמר כמו שאמר אברהם אבי שימחו העונות על קידוש השם, וכל מיתה וענוי על קידוש השם שלא נתבע להלכה יחייב עוד מיתה על קידוש השם כנגדו לכפר עליו, עד סוף כל הדורות וכל הקיציין.

והלא הרבה יותר חביב לפניך הצלת נשמות ישראל ממיתתם על קידוש השם דהא אפרי צבור לפניך כדאיתא בכמה דוכתי, (זבחים ס"ה).

מזבח מנא ידעי אמר רבי אלעזר ראו מזבח בנוי ומיכאל השר הגדול עומד ומקריב עליו ור' יצחק נפחא אמר אפרו של יצחק ראו שמונח באותו מקום, ע"כ.

וכדאיתא (ברכות ס"ב): ובהשחית ראה ה' וינחם מאי ראה אמר רב ראה יעקב אבינו דכתיב ויאמר יעקב כאשר ראם ושמואל אמר אפרו של יצחק ראה שנאמר אלהים יראה לו השעה ע"כ. וכדאיתא בתורת כהנים (ויקרא ח') למה נאמר באברהם וביעקב זכירה וביצחק לא נאמר זכירה, שהוא כאילו אפרו צבור על גבי המזבח ע"כ, ואם אני שלא נשחטתי נזכר כזכות לעולמים, ואבי שנשלח לכבשן האש על קדושת שמיך נחשב לחב, א"כ מוכרח אני להתוכח אתך ית' על עוד העדר נפש אחת מישראל.

ובעינינו ראינו ובימינו היו מאורעות שהומתו עוללים ויונקי שדים שלא נצטוו על קדושת השם לאלפים ולרבבות בשואת רשעים, ואם דין הוא שכל מי שמת על קידוש השם בדלא אנוס יחייב עוד כפרה, מאין נקח עוד כפרות לכפר על דמם של אלו הנשפך שלא כדין וכדת.

ונ"ל שעצם טענת יצחק הוא שהריגת אחד מישראל הוא חילול השם שאין כמוהו בכל העולם, בדיוק כאילו נשחט הוא על המזבח, שחיצה היה לו ית' כמו שטענו האראלים. ושיש עוד העזה לאחד משבעים אומות העולם להרים יד על יהודי הוא דאיתא (משנה סוטה ט' ט"ו) בעקבות משיחא חצפא יסגא, ע"כ.

אלא זה כונת מאמר הגמ', וז"ל, ומחוי להו יצחק הקדוש ברוך הוא בעינינו, ע"כ. כי יצחק

is able to teach all of us, his children. And we all still have this ability, to raise our eyes upon high and begin, 'You, O God, are our Father, Our Redeemer from of old, is Your name.'

This represents the climax of redemption and the final completion of the Order of Creation. It will stop once and for all the continuous cycle of martyrdom and atonement which triggers the demand for yet another atonement.

The reason is that Isaac shows everyone how to look at and see God with their own eyes.

Although God says explicitly, 'For no man shall look at Me and live,' (Ex. 33:20) and we all ought to die the instant we look at God, what happens instead is that redemption occurs and no one has to die. Because the reason God created the world was to be sanctified inside the Children of Israel. This happens precisely when we all look and see God inside each one of us, for then it becomes apparent that God never actually had to constrict or damage Himself by desiring us.

We in our desire to sanctify God within ourselves, individually and collectively, brought the world into existence. God's Light has never been diminished, our own eyes have seen that it is so. There never was any diminution and no atonement was ever required. God's quality, character and nature are out in the world and He is sanctified inside the Children of Israel.

Isaac is the only man in Scripture who said about himself, 'Cook me delicacies the way I love them, Bring them to me and I will eat, in order that my soul bless you.' (Gen. 27:4) Isaac was not afraid to enjoy food, nor was he averse to taking pleasure from his married life, as we read: 'He looked and saw Isaac playing with Rebecca his wife.' (Gen. 26:8)

The chief lesson to take from this story of Isaac's dialogue with God is that it is absolutely forbidden and definitively prohibited to agree, the way Abraham and Jacob agreed, that even one child be hurt or lost or die, even for the sanctification of God's Name. To condone such a thing is to invoke God's mockery, 'neither reasoning from the aged, nor advice from the young.' The chief sanctification of God's Name will come from God's salvation: 'As in the days when you came out from the land of Egypt, I will show you miracles,' (Mic. 7:15) and His Name will be magnified through His salvation of the Jewish People, one and all. Amen, may it so be.



The End

הציץ בשכינה בשעת העקידה, אולם כדאיתא בתקו"ז (קל"ו: תקונא שבעין) לבתר דהוו אזלין בארחה רבי שמעון וחברוי, שאילו ליה, אמאי כד נפיק ינוקא ממעי אמיה איהו עינוי סתימין, אמר לון ודאי דא איהו רזא ותכהן עינוי מראות, באלין מראות דאחזיאו ליה במעי אמיה כמה נהורין, כמה דחמא יחזקאל במרכבה, לכל ינוקא אחזיין ליה כפום דרגיה, אחזיין ליה מאתר דאיהו נשמתיה, דאי ישתדל באורייתא ובפקודין, דינהיר ההוא אתר דאתנטילת נשמתיה, בכמה נשמתין: ואיך נחתין בגיניה כמה מרכבות, ואולפין ליה כל אורייתא, ואי אשתדל בה אדכיר ליה כל מה דהוה אולפין ליה במעי אמיה, לבתר אחזיין ליה גיהנם, דאם עבר על פקודי אורייתא מהו עונשא דיליה, כמה דאחזיאו ליה אגריה, לבתר דנפיק ממעי אמיה סתים: ע"כ.

שביצחק יש כח להסתכל על השכינה שבתוכו. והוא מה ששנינו לעיל מהספר הבהיר, וז"ל, לב הוא שלשים ושנים והיו סתומים ובהם נברא העולם. מאי ל"ב, אמר ליה ל"ב נתיבות, משל למלך שהיה בחדרי חדרים ומנין החדרים ל"ב, ולכל חדר יש לו נתיב, נאה למלך זה להכנס הכל בחדרו על דרך נתיבתיו, ע"כ. שיצחק היה לו הכח לכנס לתוך חדרי חדרים להסתכל בכבודו ית' וזהו החכמה שלימד אותנו, שגם בנו עוד יש הכח הזו כדאיתא בגמ', מיד נשאו עיניהם למרום ואומרים אתה אלהי"ם אבינו גואלנו מעולם שמך, ע"כ. שהוא הגאולה וסוף ותכלית לגלגל החוזר היינו המיתה על קידוש השם שתובע עוד מיתה כמוהו לכפר עליו, שמחוי להו יצחק הקדוש ברוך הוא בעינייהו, וכתוב (שמות ל"ג כ') כי לא יראני האדם וחי וגו'. ובאותו רגע ממש מתחייבים מיתה על ההבטה. ונגאלים ואינם מתים כי זו היה המטרה ומגמתו ית' בבריאת העולם שיתקדש שמו בתוך תוכיות כל אחד ואחד. שבזה נתגלה ומבורר שלא היה צמצום בו ית' מתחלה, דלא נתמעט אורו דהא בעינינו מסתכלים ורואים אותו ית' ולא חבל בעצמו ואינו צריך כפרה, דהא יצא טיבו בכל העולם כולו ונתקדש בתוך בני ישראל. וזה דרכו של יצחק בעבדתו להבורא ב"ה כמו שאמר על עצמו (בראשית כ"ז ד') ועשה לי מטעמים כאשר אהבתי והביאה לי ואכלה בעבור תברכך נפשי וגו'. ולא פחד להנות מעונג אכילת מטעמים בקדושה. וגם בזיווגו כתיב (בראשית כ"ו ח') וירא והנה יצחק מצחק את רבקה אשתו וגו'.

ועיקר נקח ללמוד ממנו שאסור בהחלט להסכים כמו שהסכימו אברהם אבינו ויעקב אבינו שימות או יאבד או יעונה שום אחד מבני ישראל על קידוש השם, בחי' לא בסבי טעמא ולא בדרדקי עצה. ושעיקר קדושת שמו ית' יבא מזה שיראנו נפלאות כימי צאתנו מארץ מצרים (מיכה ז' ט"ו). ויתגדל שמייה רבה על ידי ישועת ישראל בכלל ובפרט. אמן כן יהי רצון. אלול תשס"ט לפ"ק פה לאס אנדו'לעס יצ"ו



תם ונשלם ספר יצירה

Endnotes

1. This also explains the Talmudic encomium (*Eruvin* 100b) of the woman who knows how to demand a *Mitzvah* - Positive Act of her husband, i.e. to arouse his sexual desire. The Talmud promises she will have children with *Binah* uncommon even in the generation of Moses. Moses was chosen as the benchmark because Moses is the paradigm of a man without desires. As we read in the book, *Mei Hashiloach*, (Vol. I. *Vayikra*) His very name means, 'from the water he was drawn', and water is a metaphor for desire. Children with *Binah*, because they will be Masters of Time.

2. And because of this emendation to the quote, Rabbi Yehuda the Prince, author of the Mishna, attributes it in its entirety to Ben Zoma although the quote was already quite ancient in Rabbi Yehuda's time. Four hundred years prior to Shimon Ben Zoma there was a meeting between the Sages of Israel and Alexander the Great, discussed in the previous Mishna.

Alexander of Macedonia met the sages and asked them questions. Who should be called wise? They answered: He is wise, who sees the outcome. Who should be called strong? They answered: He is strong, who conquers his will. Who should be called rich? They answered: He is rich, who is content with his lot. (*Tamid* 32a)

3. This explains the mystery of the Gematria of the *Mispar Katan* - Small Numbers and *Mispar Gadol* - Large Numbers. In the *Mispar Katan* all numbers are valued without the added zero. *Beit*, *Khaf* and *Reish* all = 2. In *Mispar Gadol* there are more than 22 numbers because the final letters are also counted, bringing the number to 900. One Thousand is formed by spelling out the ALEPH as a word, not a letter. *Aleph* = 1000.

א - Aleph = 1	י - Yud = 10	ק - Qof = 100	אלף - Aleph = 1000
ב - Beit = 2	כ - Khaf = 20	ר - Reish = 200	
ג - Gimel = 3	ל - Lamed = 30	ש - Shin = 300	
ד - Daleth = 4	מ - Mem = 40	ת - Tav = 400	
ה - Heh = 5	נ - Nun = 50	ך - Final Khaf = 500	
ו - Vav = 6	ס - Samech = 60	ם - Final Mem = 600	
ז - Zayin = 7	ע - Ayin = 70	ן - Final Nun = 700	
ח - Cheth = 8	פ - Peh = 80	ף - Final Peh = 800	
ט - Teth = 9	צ - Tzadi = 90	ץ - Final Tzadi = 900	

Table N:1

Since 1000 is *Aleph* spelled out as a word, these numbers go on without natural end. Sephirot appear without natural end, their purposes are not infinite, rather individual desires.

4. The order of the worlds in Kabbalah is the same in which the human mind orders things:

The world of *Atzilut* - Archetypes. I want to build me a house where I will be comfortable and raise my kids once I get married.

The world of *Briah* - Creation. It will be a dwelling house, on two floors with an excavated cellar, four bedrooms and 2 bathrooms, a 4 car garage and a tennis court.

The world of *Yetzira* - Formation. I will make 3245 red bricks for the walls, 2200 sq feet of windows, 700 sq feet of roofing slates, and 4 cubic yards of asphalt, 22 mahogany doors, 4300 2" nails etc. etc.

The world of *Asiya* - Doing. The foundations over on that side of the house will have to be extra strong because the ground there is undermined by the creek, and the trees over that corner will shed their leaves into the guttering unless I cover them with mesh, and windows facing south had better have blinds or shutters or the sunlight will perish the varnish on the floors, etc.

Then there is another world entirely, the one in which we have things to fix that we ourselves may have ruined.

The world of *Dibbur* - Speech. 'I did not intend this room as a playground. So, you kids had better get all these toys back into your own room, or else I will trash them.'

Speech has the last word, even beyond the final act. Because speech can give meaning to the final act in ways that change the act after the fact. You saw me take your cup of water, the one you'd poured for yourself to drink, and I pour it on the ground, after which you saw me leave. A lifetime later, when you catch up with me, I tell you how I saw someone drop some poison into your drink. My speech changes the action for you, in retrospect, from a malignant to a benign act.

5. As R. Akiba states in the Mishna: Lucky are you Israel, for it is written, 'O LORD, *Mikveh* - Hope of Israel, all that forsake You shall be ashamed, and they that depart from Me shall be written in the earth, because they have forsaken the source of living waters, the LORD.' (Jer. 17:13) Just as the *Mikveh* purifies the Unclean, so does God purify Israel. (*Yoma* 8:9)

6. The Hebrew word is *Rekem* - Woven, usually denoting a tapestry with a design on both sides, as we read, 'The work of a *Rokem* - Embroiderer.' (Ex. 26:36)

7. The divine Name of 42 is written thus:

אבגית"ץ, קרעשט"ן, נגדיכ"ש, בטרצת"ג, חקבטנ"ע, יגלפז"ק, שקוצי"ת.

8. When a man comes into money, he does not have the right to say to his wife, 'You and I were married when I was poor so be happy to continue living here in this poor house. I'm thinking of marrying another woman, and buying another house of better quality and living with her in that one.' The law says that the wife's status must rise with his status. On the other hand, if they were well off when they married and he subsequently lost his fortune, he cannot demand that she move into a hovel with him. She has the right to say to him, 'If you cannot continue to support me at the standard to which I was raised, divorce me.' This law is encapsulated in the Talmudic dictum, 'She rises with him but does not fall with him.' R. Elazar said, we learn that law from the verse, 'Adam named her *Chava* - Eve because she is the mother of all *Chai* - Life.' (Gen. 3:20) Eve's purpose is life and not pain. (*Ketubot* 61a) R. Elazar interprets Adam's naming Eve 'mother of all life' to mean 'mother of everything good'.

9. We read in the Zohar: 'Come see, Thought is at the beginning of everything. And since it is thought, it is contained and therefore hidden and unknown. When the thought has time and space to propagate, it reaches the place of the Spirit, [...]. And even though it is hidden, that spirit spreads and becomes voice and sound, comprising fire and water and breath [...]. That voice contains all other powers. It is the voice which speaks all words and produces finished words because the voice comes from the place of the Spirit. It comes to speak the word and to express straightforward speech. When you examine the levels you find it is all one thing; the thought which is *Binah*, the voice, the word, everything is one, it is the original thought, the beginning of everything. There was never any split, everything is still tied together in a single knot. The very same Thought is tied to the original *Ain* - No Thing, nothing has been separated forever. This is the meaning of the verse, '*YHVH* is One and His Name is One'. (*Zach* 14:9). This is why [Naphtali is called the one] 'who gives beautiful words.' (Gen. 49:21) This is the body, the end of the body [the circumcision], this is what is meant by the verse, 'A fruitful son is Joseph, a fruitful son on the fountain.' (ibid. 22) (Vol. I 246b)

10. *Shin* as a hissing sound is cognate with the word in the verse, 'He planted *Shorek* -

Vines.” (Isa. 5:2) Rashi (ibid.) explains the word *Shorek* to mean vines especially good for climbing trellises. *Shorek* - Vines then would be similar to the reference to the - *S’rigim* - Vines seen by the butler in the dream (Gen. 40:10) The letter *Shin* is then not only a hissing sound but also a vine-like shape.

11. We read in the Midrash Why is *Aleph* written with a single letter and pronounced as a three letter word? Because it is being compared to God who is One as it is written Hear O Israel, The Lord our God, The Lord is One. (Deut. 6:4) God is One but the reading of His Name is done with tripartite letters. And how do we know that God is One and that every Name and praise given unto Him is always in the triplicate? Well, it is written Hear O Israel, The Lord, our God, The Lord, (*YHVH ELOHEINU YHVH*). You see a triplicate Name. Similarly ‘Lord, Lord, Merciful God and gracious,’ (Ex. 33:6) a triplicate form. Also ‘God of gods and Lord of lords, the Great God’ (Deut. 10:17), another triplicate form. And how do you know that all praises said before Him are said in triplicate form? Well, it is written ‘Holy, Holy, Holy, The Lord of Hosts’ (Isa. 6:10) also a triplicate form. Similarly ‘The Lord is great and very praiseworthy and there is no fathoming His greatness’ (Ps. 145:3), also a triplicate form. Similarly ‘Then did Moses and the Children of Israel sing this song to God saying: I will sing to God etc.’ (Ex. 15:1), also a triplicate form. Similarly ‘The Song of Songs that is Solomon’s’ (Cant. 1:1), also a triplicate form. Song is singular, songs are plural; a single plus a plural equals three, a triple song. (*Otiyot D’Rabbi Akiba*, Version 1 section 1)

12. R. Elazar said, ‘Father, one day I was in the study house when I asked the friends, “What did R. Akiba mean when he told the three comrades entering paradise, ‘When you reach the place of pure marble, do not say, ‘water, water, lest you endanger yourselves; as it is written Whosoever speaks lies shall not stand before My eyes’? (Ps. 101:7) Meanwhile, the sage of sages arrived and addressed the group, saying, ‘Rabbis, what are you studying?’ They told him, ‘We are trying to understand R. Akiba’s admonition to his students ‘When you reach the place of pure marble, etc.’ [The sage of sages] told them, ‘There is certainly a profound mystery herein, and thus it was taught in the Heavenly Academy. And because it is important that you should not err, I was sent down to reveal the following to you, which is an absolute mystery, hidden from all who live in this generation. They are most certainly pure marble stones and it is from them that pure water flows and they are hinted at in the letter *Aleph* at the beginning and end [*Yuds*]. The letter *Vav* standing between them represents the Tree of Life, and whoever eats of it lives forever. Those are the same two *Yuds* hinted at in the word *Vayitzer* ‘And God formed the man.’ (Gen. 2:7) They are also the two *Yetziras* - Formations, of the supernals and of the mundane. They are the *Chokhma* at the beginning and the *Chokhma* at the end; the mystery of *Chokhma*. These are definitely the mysteries from the supernal *Chokhma* which lies beneath Supernal Crown. They correspond to the two eyes in which the two tears well on the Great Day. Why do they rest there? Because they represent the Torah which flows from these two tablets, which Moses brought down to the Israelites, of which they were not worthy and which were smashed and fell to the ground. This is what led to the destruction of the first and second Temples. Why did they fall, because the letter *Vav* flew out of them. That *Vav* being the *Vav* in the word - *Vayitzer* - And He Formed, (Gen. 2:7). Then they were given another set from the side of the Tree of Knowledge of Good and Evil. And it is from there that the Torah was given, with its permissions and prohibitions, with life on the right and death on the left. That’s why R. Akiba told his disciples, ‘When you reach the place of pure marble do not say, ‘water, water’. He meant to tell them not to confuse those two stones of pure marble (with the two *Yuds* of *Vayitzer*, Supernal *Chokhma* and mundane *Chokhma*) with the

other stones, i.e. with life and death. For it is from that place that we learn ‘The wise man’s heart is to his right, the fool’s to his left,’ (Eccl. 10:2) and what is more, you may endanger yourselves, because the tree of knowledge of Good and Evil exists in a state of duality while the stones of pure marble exist in a state of unity, without any duality or splitting. And if you argue that the Tree of Life was removed and shattered, and that there now exists some sort of split in its place, it is written, ‘Whosoever speaks lies shall not stand before My eyes’ (Ps. 101:7), there is no split there at all.’ (Zohar Vol. I 26b)

13. Rashi (ibid.) explains that Ephron took large Shekels called *Centrin* (Centenaria = monetary weight equal to 100,000 Roman *sesterces* or shillings). As the text says, Abraham weighed out coinage accepted by traders everywhere. What Rashi is telling us, is that those coins were of silver bullion instantly recognizable to anyone, even someone unfamiliar with foreign currencies. The purity of the silver made them prized by all traders even though they didn’t recognize the insignia or indicia stamped on the face of the coin itself. Metaphorically, this means that Abraham weighed each coin separately rather than weigh 400 at once. He didn’t give Ephron a package of 400 coins, rather subjected each one to examination as though there was some suspicion it may not be bona-fide pure silver. Rashi, with the word *Centrin* - Centenaria, is also hinting at the word *Kantrin* - stinging, chiding or quarrelsome. Every Shekel stood on its own *L’Kanter* - As a Rebuke to Ephron for his meanness.

14. (Zohar Vol III 5b) (Isa. 55:8) ‘For My thoughts are not your thoughts, nor are your ways My ways.’ ‘My thoughts’ is spelled without a *Vav*. Come and see: God’s Thought is the top and beginning of everything. Ways and paths emanate from that thought, in order to present the Holy Name and establish it properly. From that divine Thought issue the irrigating waters of the Garden of Eden, to water all things. That Thought maintains the highest and lowest creatures. It gives existence to the Written Torah and the Oral Torah. A person’s thought is also the beginning of everything; ways and paths emanate from it and become the convoluted pathways of this world and into the World to Come. But from that thought there also issues the corruption of the Evil Inclination, to harm a person and everything. Transgressions, sins and malicious deeds come from that thought, as do idolatry, incest and bloodshed. Therefore the Torah says, ‘For My thoughts are not your thoughts.’

15. This is the secret of the three Sabbath meals, as it is written ‘Call the Sabbath a pleasure.’ (Isa. 58:13) about which the Talmud says, ‘All who celebrate three meals on Shabbat fulfill the verse, ‘Call the Sabbath a pleasure.’ (*Shabbat* 118a) Concerning the Eden, river, garden teaching we read in the Zohar: ‘It is written ‘A river flows out of Eden to irrigate the garden, and then splits into four head-waters.’ (Gen 2:10) These are the four who entered paradise. One entered via the river *Pishon*. [...] The fourth entered via the River *Farat* - (Euphrates) which is the part of the brain governing sexual reproduction. Ben Zoma and Ben Azai who entered via the inconsequential aspects of Torah, ended up damaged. It was R. Akiba who entered through the brain, about whom we learned, he entered in peace and exited in peace. (Vol. I. 26b)

16. In my opinion R. Akiba also comes as a substitute for Joseph himself to atone for the ten drops of seed Joseph spilled. (see also, *Shaar Hagilgulim* Intro. 34) This is hinted at, in the verse, ‘Thus says the LORD: A voice is heard on high, lamentation and bitter weeping. Rachel is weeping for her children; She refuses to be comforted for her children, Because they are no more. Thus says the LORD: Restrain your voice from weeping and your eyes from tears; For your work will

be rewarded, declares the LORD, And they will return from the land of the enemy.' (Jer. 31:14-15) The Midrash (Lam. *Rabba* Pro. 24) records a dialogue; At that time Rachel jumped to intercede with God. She said, 'God, You know how passionately Jacob, Your servant, loved me. He paid my father with seven years of labor for me. And when those seven years of work were completed and it came time for me to be married to my husband my father conspired to swap my sister in place of me. I found that very hard to bear. I knew what was happening, so I informed my husband of the plan and gave him a sign whereby he might distinguish me from my sister, so that my father would be unable to substitute her for me. Subsequently I regretted plans I'd made. I swallowed my lust and had compassion for my sister who would be left in disgrace. In the evening when they swapped my sister in place of me to my husband, I gave her all the signs I'd given my husband so that he would think she is Rachel. And, what's more, I hid beneath the bed where he lay with my sister and when he spoke to her she remained silent; it was I who spoke and replied to everything he said. This is how I treated my sister, with loving kindness, without jealousy toward her, so that she not be left in disgrace. And if I, of flesh and blood, of dust and ashes, can contain my jealousy of the rival, the other wife, not to cause her shame and disgrace, then You, O Living, Eternal, Merciful King, how can You be jealous of pagan worship wherein nothing is real anyway? You've exiled my children who have been put to the sword, and their enemies do as they wish with them' Immediately God's compassion begins to metamorphose. He says, 'For your sake, Rachel I will bring Israel back to their proper place.' So, it is written, 'Thus says the LORD, "A voice is heard on high, lamentation and bitter weeping. Rachel is weeping for her children; etc.'" Thus says the LORD: Restrain your voice from weeping [...] There is a reward for your work.' The phrase, *Yesh Sachar* There is a reward, can be read *Issachar*. God told Rachel that her compassion for Leah ultimately gave birth to Issachar, whose soul Rabbi Akiba inherited, as we learn in the Zohar, (*Midrash Ha'Ne'elam* Ruth 29b). And subsequently it is Rabbi Akiba who atones for the sin of Joseph, and thus gives meaning to God's words to Rachel, 'There is a reward for your work.'

17. Rachel is the one who teaches God the full power of the rabbinical *a-fortiori* argument, as we read in the Midrash: At that time, Rachel jumped in front of God and said 'Master of the Universe! It's absolutely clear to you that Jacob your servant loved me very dearly, and he served my father seven years to win me. When those seven years were up. when it came time for me to marry my husband, my father conspired to defraud my husband by substituting my sister. This hurt me very much, for I knew of his scheme. I notified my husband-to-be, and even gave him a sign to know it was me and not my sister, so that my father should not be able to pass anyone off in my place. Then, I regretted what I had done, and I swallowed my craving for my husband and had compassion on my sister, that she should not be disgraced. In the evening, they exchanged my sister for me and presented her to my husband, and I gave her the signs that I had given him, so that he should think it was Rachel. That's not all I did. I hid myself under their bed where [Jacob] was lying with my sister, and he talked to her. She was silent, and I responded to every word he said to her so that he should not recognize my sister's voice. I did this loving-kindness with her and was not jealous of her, and didn't subject her to shame or disgrace.

'Now, if I of flesh and blood and dust and ashes could treat the woman who married my husband in my place without jealousy, without shaming her, surely, You, O Living and Eternal and Compassionate King! How can You be jealous of idolatry and pagan gods who are made of nothing? You exiled my children to be murdered at the sword, now their enemies do with them as they want!'

Thereupon, God's compassion begins to roil and He says, 'For your sake, Rachel, I will re-

turn them to their place.' This is the meaning of the verse, 'So says God, a Voice on high is heard. Bitter weeping and crying, Rachel grieving for her children, refusing to be comforted over her offspring, for they are gone.' (Jer. 31:16). And it is written, 'So says God, Stop your voice from crying and your eyes from tears. There is a reward for your work, and your children will return to their borders.' *ibid.*) (Lam. *Rabba*, Prol. 24)

18. We learn in the book, *Etz Chaim*: 'There is a difficulty in the words of the sages. Sometimes Moses is depicted as the Sephira of *Netzach* while Aaron represents, as in the liturgy for Hoshana Rabba, for the master of Hosannas set them out in that order. On the other hand, Moses should be *Hod* since he is a Levite and on the left side, under *Gevurah*, while Aaron the Cohen who represents *Chesed* should be on the right side, the line of *Netzach*. The explanation of the contradiction is this: the right-handed Lights come from the left-hand side of *Yesod* of *Abba* - Father, while the left-handed Lights come out of the right-hand side of *Abba* - Father. So, Moses is included in the right and the left sides, and Aaron also receives light from both sides. This explains what we read in the *Zohar*, 'The verse says, 'They are the ones speaking to Pharaoh king of Egypt, to bring the Children of Israel out of Egypt, he, Moses and Aaron.' (Ex 6:27) The phrase, 'he, Moses and Aaron,' is in the singular, and not, 'they, Moses and Aaron'. This tells us that both are equal, combining Fire in Water and Water in Fire, understand this.' (*Zohar*, Vol. II 26b) (*Etz Chaim*, 32nd Gate Ch. VI)

19. See *Mei Hashiloach*: 'Really, his [Ben Zoma's] chief mistake was perceiving a great gap between the waters below and the waters above the heavens. As we learn in the Talmud, Ben Zoma said 'The gap between the waters below and the waters above is three finger-breadths wide.' Ben Zoma's colleagues responded, saying, 'Ben Zoma is still on the outside.' (*Hagiga* 15a). Because his perception of the gap was really the consequence of believing there is a big difference between evil desire and good desire. In Ben Zoma's perception of a wide gap between the 'waters above and waters below', water is a metaphor for desire. Now, a person has two kinds of desire: The first is instinctual, non-rational, and is a consequence of being born human, 'The world is full of *Chesed*.' (Midrash - Gen. *Rabba* 8) When a person's responses spring only from their instinctual, human *Chesed*, they may, for example, have mercy upon the merciless. Desire or compassion reached in the mind after being considered rationally, is flawless. However, if a person can direct his natural *Chesed* and make it congruent with the Will of God, he is far greater than someone whose responses are purely rational and logical. That's why Psalm 148:4 does not say that the Waters *below* Earth will praise God, as it says about the Waters *above* Heaven. For if it is in praise of God, it is by definition, 'Waters above Heaven'.

Frankly, what is rational man and what can he possibly achieve through his own intellect and with his own thoughts? On the other hand, what a person does with his natural inclination, his instincts, is being done with the power that God put in him. This is where Ben Zoma made his mistake, in perceiving a big gap between [the two desires]. So, in the future when God demonstrates how everything that happened came from Him, it will be apparent that there never was a separation between the waters above and the waters below. This is why Rabbi Akiba warned his students, 'When you reach the place of pure marble, do not say "water, water".' The chief warning he gave them was *not to repeat the word 'water' twice*, for at their source, they are one. Understand this." (Vol. I *Emor*), Appendix)

20. Not just in the hollow of space, which is where Moses' consciousness and influence is most powerful, but also in the hollow of the body; throughout the physical corpus of every human

being, at the level of - *Nega'im V'Ohalot* - Plagues & Tents (*Hagiga* 14a) R. Elazar b. Azaria said, 'Akiba, what business have you with the *Aggada*, betake yourself to *Nega'im V'Ohalot* - Plagues & Tents.' *Nega* - Plague is the opposite of *Oneg* - Pleasure, as we learned above. *Ohel* - Tent is the opposite of Leah, about whom it is said (Judg. 5:24) 'Blessed above women is Jael, wife of Heber the Kenite, above women in the tent shall she be blessed.'

21. In fact, God didn't even abandon us for all of that short moment! Isaiah says '*B-rega*', and '*b*' means 'part of', as the Talmud reads the verse, '*B-Yitzhak* - In Isaac shall your seed be called,' (Gen. 21:12) to mean some of Isaac's seed, i.e. Jacob, and not all of Isaac's seed, i.e. Esau. (*Nedarim* 31a) If Isaiah had said '*L-rega*', that would be for a whole instant.

22. As we read in the *Tola'at Ya'akov*: This is the secret of the three prayers in the *Amida* meditation for Rosh Hashana and Yom Kippur, beginning *Uv'Chein* - 'And thus'. The word *Uv'Chein* - is one of the mysterious 72 Names of God that are derived from the three verses in Exodus (14:19-21). The secret of the word *Uv'Chein* is wrapped up in the mystery of the 72, it is the secret of *Chesed*, *Rachamim* and *Gevurah* in the three verses. Correspondingly, the Sages established the liturgy containing the three repeating prayers beginning with the word, '*And Thus*'. In the Midrash of R. Shimon Bar Yochai, we read: *R Yaisa said*, 'I found this secret in the *T'kiah Shofar* blasts of Rav in Babylon. Three times *Uv'Chein Uv'Chein Uv'Chein*, corresponding to those three, and in this order.' The reason is this; It is with this Name that the Glory rises upwards to the infinite, as it is written, '*Uv'Chein* - And thus will I come to the king.' (*Zohar Vol. II 52a*) Queen Esther is connected to the Highest Place to supplicate the King for her People, for her compassion is kindled for her children. And she refuses to leave that place until God promises to tear up the decree." (*Sod Hat'filla Rosh Hashana*)

23. We can understand the secret with a teaching from the Talmud: Shimon H'Amsuni was interpreting every time the word *Et* - The appears written in the Torah text, but when he reached the verse (Deut 6:13) *Et Adonai Eloheicha Tira* - The LORD your God shall you fear,' he stopped his exegesis. Until R. Akiba came and taught, the word *Et* - The comes to include fear of the Torah scholar." (*Pesachim* 22a)

24. Rabbi Tzadok of Lublin says: Concerning Jacob's quote to his father, 'I am Esau your firstborn.' How could Jacob have uttered these spurious words? In the holy Zohar we read, 'At that moment Jacob prayed 'O God, deliver my soul from a lying lip; from a deceitful tongue!' (Ps. 120:2) By donning Esau's clothing he took all the holy sparks away from Esau. (Vol. I 143a) This is the meaning of Jacob's speech with his father: 'The fact that Esau found favor in your eyes until now was because of all the holy sparks in him, but these are now in my hands, '*Anochi* - I am Esau your firstborn.' In the writings of R. Luria we read about the verse, 'Isaac loved Esau, because of his [Esau's] hunting in his [Isaac's] mouth.' (Gen. 25:28) R. Luria says it refers to the soul of R. Meir who was descended from the Emperor Nero, as we read in the Talmud, (*Gittin* 56b) and R. Meir is the source of the Oral Torah, as every anonymous Mishna is attributed to R. Meir. This explains Jacob saying 'I am Esau your firstborn, because all the holiness that was in Esau which found favor in your eyes is already in my hands, and I am he.' (*Pri Tzadik Toldot* 1)

25. We read in the *Mei Hashiloach*: The meaning in the washing of the Cohen's hands and feet from the copper basin hints at the Divestment of Partiality. This is what washing means, as we see in the matter of the Beheaded Calf, as we read, The elders of the town wash their hands

and say, 'our hands did not shed this blood.' (Deut. 21:6) They are saying that they have nothing to gain from the unsolved murder, they have no bias or partiality because they are not in any way connected to the murder. Similarly, the Cohen - Priest who performs an act of worship needs to wash his hands and feet; he needs to divest himself of his partiality and surrender his intellect and will to the will of God. Washing his hands and feet is a declaration that he wants to do no act of worship except that which God desires. The commandment to wash our hands in the morning and before eating has similar meaning, because before a person begins taking care of his physical needs, he needs to pray to God that if something comes to hand in his dealings with the world which is against the will of God, he begs God to remove and take away the desire from him. Even if he's doing something that is permitted, there can still be good or bad in it. If a person eats something permitted, and then takes that energy and does a sin with it, then it's obvious that he didn't absorb the good energy in that thing. This is what washing the hands means: It's a prayer to God that in receiving, we receive only the good inherent in the thing we enjoy. Because a person can make a condition not to accept an inheritance from somewhere unless it meets certain conditions. That's why the Torah portion describing the Copper basin has been included in the liturgy of the Siddur (prayer book) before morning and evening services, and before the portion of the sacrifices. Because we don't want to pray for what God doesn't want. (Vol. I *Ki Thisa*)

26. There is a well known teaching from R. Simcha Bunim of P'shischa concerning the greatness of Adam before the Fall: The *Ohr Hachayim* asks the following: Why did Adam not eat first of the Tree of Life? He also asks why does the text say *Gam - Also* (Gen. 3:6), in describing how Adam *also* ate of the tree? And other points of exegesis. The explanation seems to be this: The chief purpose in Creation of all worlds was the creation of Humankind. God fashioned the world in His wisdom and also created man so that man be able to contemplate God's works, so that man would be able to see all God's wisdom without end and without boundary. So that man be able to sing the praises and laud the achievements of the Creator of All. And so it was, prior to Adam's sin, he was in a state of constant appreciation of God, in communion with all of God's creation, in perfect harmony and resonance without a break or slip. Adam was aware through his own body all of all the splendors of Creation, so that his *Chokhma* was one with his Mind, meaning that Adam's mind was completely and totally in appreciation of God's work. So much so, that Adam did not know that he had knowledge of God, he was unaware of his own awareness, because all of his consciousness and awareness was focused in God and not in himself. After the sin, however, although man is still capable of reaching a state of contemplation and awareness of God's greatness, it can no longer be of any duration. A person is forced to be aware of his awareness, to know what he is thinking and how he understands things. He cannot escape knowing what he knows. This is the meaning of the phrase, 'now man has become like one of us!' meaning he has now become a separate 'one' from us (*Mimenu - From Us*), because he has become self aware and can no longer be in awareness of God. The verse continues, 'now, lest he stretch out his hand and eat *Gam - Also* from the Tree of Life.' What this means is that now Adam is conscious of Life as something added, something 'also', secondary to consciousness of awareness and knowledge. His primary consciousness is not of being alive, but of thinking. Now, lest he eat, meaning the physical aspects of it, and live forever, meaning the spiritual aspects of it. And there will be a mixture of Good and Evil that can never be separated or sorted. This teaching is very deep and cannot be explained in greater detail. Understand. (*Kol Simcha Be'Reishith*)

27. In the Talmud we read: R. Elazar b. R. Tzadok says [Charoseth] is a *Mitzvah - Obligation*. What *Mitzvah*? R. Levi says, 'Remembering the Apple.' R. Yochanan says, 'Remembering

the Clay.’ Abayye says, ‘That’s why the *Charoseth* needs to have some tartness, in memory of the apples, and some thickness in memory of the clay.’ We learned a proof to R. Yochanan who says that the spices come as a reminder of the straw, while *Charoseth* is to remember the clay. R. Elazar b. R. Tzadok says, ‘This is how the spice merchants of Jerusalem used to cry their wares, ‘Come, buy spices for the Mitzvah.’ (*Pesachim* 116a)

28. Although we read to the contrary in the writings of the R. Luria: I have already taught you that one is Ruth and the other Na’ama, and they are the mystery of *Binah* and *Malkhut*. The matter is thus: Whenever the *Klippah* - Husk separates from holiness, it drags two drops or sparks of holiness with it. And when Lot separated from Abraham he took two holy sparks with him. One corresponding to *Malkhut* i.e. Ruth. And one from *Binah* corresponding to Na’ama. From Ruth descended Oved and David and the whole panoply of faith in the Kingdom until the coming of the Messiah, which is not the case with Na’ama. Because Na’ama corresponds to *Binah* Lot never managed to connect strongly to that source of holiness, as it is considered the *Alma D’It-kasya* - World of Hiddenness. From Ruth, however, who corresponds to *Malkhut*, there the *Klippah* - Husk did [have to power to connect directly, to] bring all those sparks and that entire great root source [of holiness and faith] devolved upon Ruth. And because *Binah* is such a hidden place, Lot had no power to reach into it as he did into Ruth. (*Likutei Torah - Vayera*)

29. This is how the *Mei Hashiloach* describes it: We read in the Midrash: ‘Moses because he was close to heaven, commands heaven to listen, while Isaiah, because he was close to earth, commanded Earth to listen (*Sifri Ha’azinu Piska* 1). Isaiah said, ‘Listen heaven, give me your ear O earth.’ (Isa. 1:2) Because Moses was the mind of all Israel, and mind is called Heaven. The mind is capable of taking on all sorts of rebuke, and words tough as sinews. Isaiah was the heart of all Israel, and the thing about the heart is that it is crying out all the time for help, and is incapable of taking on anything but gentle speech. This explains much about the prophet and his name, Isaiah. (Vol. I. *Ha’azinu*)

30. Now let us explain the matter of Issachar. The question is asked, why does the text say ‘He slept with her *Balaila Hu* - At Night Him why does it not say, *Balaila HaHu* - That Night? The matter is thus. In the *Midrash Ha’Ne’elam* on the Book of Ruth concerning R. Akiba and Issachar, we are told that Issachar was re-clothed and reincarnated into the physical body of R. Akiba. As is well known, Ten Tribes were reincarnated into the Ten Martyrs to atone for the selling of Joseph. This explains the quote in the text elucidating the name *Yesh Sachar* - There Is Profit. Meaning, *Yesh* - There Is Now, *Sachar* - Profit, later. Because Issachar was later incarnated into the body of R. Akiba, and that’s when he merited his accession to *Chokhma* also called The Thought, also called *Yesh* - Existence, in the mystery of, ‘Thus it arose in the Thought.’ Know, all the tribes are branches off the soul of Jacob, except for Issachar who is Jacob in person, the physical reincarnation of Jacob, as it were, not one of his branches or offspring. That is why Akiba and Jacob share the same letters, because it is almost as though he is Jacob himself reincarnated and re-clothed. This is why the verse says ‘He slept with her *Balaila Hu* - At Night Him, and not, *Balaila HaHu* - That Night,’ teaching us something about the coupling; that the Jacob sleeping with Leah, he is actually him who was born grasping Esau’s heel, he in the coupling and lying with Leah puts that very same soul into her. This also explains Issachar’s character and how he came to be the most diligent of the tribes in his dedication to studying Torah. For he is Jacob who is also known as the Written Torah, the absolute physical center of everything and everywhere, whence the twelve lines of the diagonal spread outward, as is well known. The reason R. Akiba

was an ignoramus until the age of forty years is because he represented the drop of semen which Joseph spilled involuntarily in his struggle with Potiphar's Wife, that came out from in between his fingernails, as is mentioned in the *Tikunim* (*Tikun 70*) R. Akiba used to say, 'While I was an ignoramus, if someone had shown me a scholar I would have bitten him like an ass.' Because the Torah scholar represents the Oral Torah, the exact opposite of the Written Torah, that Akiba represented at that time. (*Sha'ar Hapsukim Vayetze*)

31. As we read in the *Mei Hashiloach*: Moses brought their case before God. We read in the Midrash, (Num. *Rabba* 21:13) that their case came before the local magistrates, before the higher courts and the supreme court, and that they were all afraid to rule in the matter. Even Moses himself was afraid to rule, which is why he brought the case before God. The reason for this is as follows: the case involving the man who had gathered sticks on the Sabbath was a sin against Moses, as we learn in the *Zohar* (Vol. III 205b) that Moses' unique gift is the Sabbath. As we say in the Sabbath liturgy, 'Moses rejoices in his portion.' Zelophehad, the man who was put to death for breaking the Sabbath, actually desecrated the second Sabbath the Jews ever celebrated. If the Jewish people had observed that second Sabbath, it would have become apparent and obvious to the eyes of every Jew, the deepest meanings of the Sabbath. Every Jew would then have been at the level of Moses. The result of the sin of Zelophehad who desecrated that second Sabbath, is that this light was removed and hidden from the Jewish people, and this is why Moses was in doubt as to whether he could simply forgive and overlook the transgression against him, or not. Because when it comes to a personal affront, a scholar may not forgive; as we learn in the Talmud, (*Yoma* 23a) it is only a financial injury that he is obliged to overlook. In fact, it's a Mitzvah to forgive a financial debt, as we learn in the Talmud 'Whoever overlooks injuries to himself is forgiven all his sins.' (*Rosh Hashanah* 17a) The reason is that monetary injury only really exists in this world and it is an injury that can be repaired; but a personal affront is something that leaves an impression forever. That's why Moses was in doubt as to whether Zelophehad's desecration of the Sabbath was to be classed as a monetary injury or a personal affront, depending on whether God was going to make reparation and reveal to the Jewish people the real meaning of the Sabbath, (in which case it was not going to be lost, but merely temporarily disabled) or whether Zelophehad's injury of the Sabbath was permanent. For how many Jews are there, who, had they only known the real meaning and tremendous preciousness of the Sabbath, would have worshipped God with all their might? This is why none of the judges felt it in their power to rule in the case, because they were afraid to further insult Moses. So God answered them and Moses, that since the light of the Sabbath has only been hidden for the time being it is no more than a monetary injury which he is encouraged to forgive. (Vol. I *Pinchas*)

32. In the commentary of the *Malbim*, it is interpreted to mean: If only the following two conditions were met, 1.) That I might escape from the shackles of my physical body to cleave unto my Creator whenever I have Expanded Consciousness; that I not be required first to divest myself of my physicality, to fall into a deathlike sleep. That I be at a level of connectedness with God, as was Moses who could move into a state of prophecy while still in his body, without terror or trembling. 2.) That I be at such a level with such perception and awareness of God that He will teach me His Torah and Worship, while I am still in my body; that God should receive pleasure from my meditation and reasoning.

33. There is a disagreement discussed in the Talmud (*Yebamoth* 65a) between the sages and R. Yochanan b. Broka. Apparently, the sages used the verse to derive the law that a man is

obliged to have children, whereas a woman is not similarly obligated. This they deduce from the fact that the word *V'chib'shu'ha* - Subdue It is written without the *Vav* - vowel sound inside the word. R. Yochanan b. Broka uses the word to teach that 'It is the man's way to subdue and the woman to be subdued.' In his opinion, the obligation to have children applies equally to both man and woman. Understanding the concept of the 7 subjugators in light of this Talmudic discussion, we have to say that it does not refer to the seven women enumerated in the fourth chapter, but rather, to the seven characteristics, Life, Peace, Wisdom, Wealth, Grace, Seed and Dominion, that are being referred to here as subjugators.

34. Bringing proof from the Talmud, 'We do not sharpen knives [on stones] but we can be - *Masi* - Rub One [knife] Against Another.' (*Beitza* 28)

35. The *Toldot Adam* explains: 'Now, please, carry your implements, your sword and bow and go out to the field and trap me some game,' to which Rashi comments, 'Sharpen your knife and slaughter properly.' One might ask, to what purpose did Isaac tell him to take his sword and bow, for surely, no one does kosher slaughtering with a bow and arrow; taking the sword should have been enough, why tell him to take a bow? We can answer this question with something we learn from the following anecdote. One of the famous pearls in the mouth of the sage, the Holy Yid of P'shischa, was the saying, 'Whatever connects to the pure is itself just as pure.' Now, our master, the rebbe, R. Simcha Bunim of P'shischa asked him, 'Surely that cannot be fair. Is it right that anyone become comparable to the Tzadik who has spent his lifetime worshipping God; a lifetime of devotion and self sacrifice, just because they connect their self to that Tzadik? Just because they've connected to the pure do they deserve to be considered as pure as that?' The Holy Yid answered him simply, 'Don't worry about the rightness of it. It's much harder to connect yourself to someone pure than to purify yourself.' What he meant was as follows. It is well known that when a person transforms his vices; when he does *Teshuva* - Repentance and changes his character defects into virtues through the good deeds he does, then they become *Keylim* - Vessels for the service of God, enabling him to approach the worship of God with wholeness. That's why, when he does so, he achieves heights that the original Tzadik cannot achieve. As the sages have stated, 'The perfect Tzadik cannot stand in the place occupied by the penitent.' Now it is well known that Esau had *Keylim* - Vessels for the service of God, that the three sins he is said to have had, Idolatry, Rape and Bloodshed were supposed to have been transformed by his repentance into virtues. That was Isaac's intention when he told him 'Now, please, carry your *Teli* - Sword.' *Teli* - refers to something that swings this way and that. Isaac told him to fix his ambivalence, the swings of faith and belief, hinting at idolatry. *Kashtecha* - Your Sword, hints at bloodshed, literally. 'Go out to the field,' hints at rape, for a woman is also called, 'Earth of the World,' as we read, (Deut. 22:27) 'The man found the girl in the field. She may have screamed for help, but no one was there to rescue her. See the book, *Ma'or V'Shamesh*, we read the following. 'One must conclude that Isaac needed Esau to repent in order to become a vessel worthy of the receiving the blessings. He need to fix even those acts in which good and bad were evenly represented, forcing them to tilt to the good, to tie himself to heaven before receiving the blessings. This is what the verse means when it begins with the word, *V'Ata* - Now. As the sages in the Midrash have said, (Gen. *Rabba* 21:6) 'The word *V'Ata* - Now, is never used [at the beginning of a verse] unless it is a call to do *Teshuva* - Repent, as it is written Now, Israel, what does the LORD your God require from you, but to fear the LORD your God, to walk in all His ways and love Him, and to serve the LORD your God with all your heart and with all your soul.' (Deut. 10:12) So, Isaac was simply instructing Esau to repent.' (*Kol Mevaser*, Vol. I *Toldoth*)

36. We read in the *Mei Hashiloach*: The rebbe, R. Bunim of P'shischa said the following, 'All customs and un-mandated stringencies with which Jews constrict themselves as inviolable taboos for Passover have the status of ornamentation and adornments for holiness. This is what is hinted at in the verse, 'Your cheeks are lovely with ornaments; your neck with strings of beads.' (Cant. 1:10) Usually a person's body does not take an ornament unless it is in the form of clothing to protect, insulate or cover it, or serves a purpose, or is attached somehow to the limb. The neck is unique. Adornments and jewelry around the neck whether of precious metals or gemstones serve no purpose as clothing and neither insulate nor protect the neck. They simply hang around the neck. And this is exactly the case with the severe customs and un-mandated stringencies around Passover, it is because food passes through the neck, and so it is with food that we make jewelry and ornamentation for the neck. Even though all these severe restrictions don't really have a legal source. Most of the spiritual work we do around the festival of Passover has to do with food and eating, that's why all the severe customs and un-mandated restrictions form a sort of jewelry for the holiness.' (Vol. I. *Uktzin* 3)

37. In the book, *Be'er Mayim Chayim* we read: Our sages said, 'David was not really worthy of doing that act [with Bathsheba]. It was only done in order to teach *Teshuva* - Repentance.' (*Avoda Zara* 4b) What this means is that God made it happen on purpose, in order to give King David a taste of the tremendous heat of passion which resides in that act. So that in the future - should he have occasion to commit a sin - he will know how to do *Teshuva* - Repentance with that same hot passionate desire. That's why David said, 'My sin is before me always.' (Ps. 51:8) David never lost sight of the passionate desire he had while transgressing and committing the sin, so that he would know how to worship and serve his Lord, God. (Gen. *Toldoth*)

38. Comparative Sephirot: See Fig. 6:2

39. As we read in the Zohar: [The Teacher] said, 'From my own flesh I will see God.' What does it mean by, 'My own flesh'? It should have rather said, 'From my own self.' If Flesh means actual flesh, what does it mean? It is as the prophet Jeremiah says, 'And they will pass the holy flesh from over you.' (Jer. 11:15) And it is also written, 'And My covenant shall be in your flesh.' (Gen. 17:13) For we have learned that whenever a man is marked with that holy sign of circumcision, he can see God from it; from the actual circumcision. And his holy soul unites in it. (Vol. I 94a)

40. Whoever wants to prove whether Israel had moved beyond the jurisdiction of Noahide law completely or not has only to examine the events surrounding Abraham's rescue from Ur of the Chaldeans. For, as the Noahide law stands, man is not commanded to sanctify the Name of God, as is taught in the Talmud. We have been taught that wherever the law says it is preferable to transgress the law rather than die upholding it, whoever chooses to die a martyr rather than transgress is considered a self-mutilator and transgresses the prohibition against shedding blood. (Maimonides- *Yesodot Hatorah* 5:4) now, if Abraham had been rescued in his own merit we would be forced to conclude that he was no longer bound by Noahide law at all, and that is why he offered himself up for martyrdom for the sanctification of God's Name as would any Jew in similar circumstances, who is commanded to die for the sanctification of the Name. Therefore God rescued him as He saves all the righteous who offer themselves as martyrs, as he did to Hanania, Mishael and Azaria (Dan. Ch. III). If, on the other hand, Abraham was only rescued in

the merit of Jacob, as we read in the Midrash, 'R. Ishmael b. R. Yitzchak said, 'Abraham was only saved from the fiery furnace in the merit of Jacob, as it written, (Isa. 29:22) 'Therefore, thus says God to the House of Jacob who redeemed Abraham.' Jacob redeemed Abraham.' We are forced to conclude that Israel had not properly left the jurisdiction of Noahide law. So, Abraham broke the law in choosing martyrdom rather than denying God, and that is why he was not rescued in his own merit.' (*Prashat D'rachim*)

41. R. Natan Nota Shapiro asks: Why does the Midrash give the parable of the king using astrological divination to discern that Abraham would give birth to a *daughter* who would marry a king? etc. Why not say that he saw a son being born who would marry a princess? Then it might have been possible to interpret the whole Midrash as a reference to the future relationship between Israel and the Torah, sometimes known as God's daughter, as we read in the Midrash, (Ex. Rabba. 23:1) why choose the parable of the daughter who marries a king, without explaining who the king is? (*Megaleh Amukoth, Toldoth*).

42. There is a teaching in the Book Bahir about God's Heart and His Daughter, that explains this further.

God's heart said to Him, 'Come, beloved, let us go out to the field to walk, that I should not always be sitting in one place.'

What is His heart? He answered, 'If so, Ben Zoma is outside, and so are you!' *Lev* - Heart = 32. They used to be indecipherable, but with them the world was created. What is 32? The 32 pathways. A parable of a king who was in the innermost chamber. The chambers numbered thirty-two, and every chamber had its own pathway. Is it becoming to the king that everyone have access to him via the pathways? You would say, No! (Mishna 62)

The question being asked is, 'Is it proper for everyone to be allowed entry to the King's private chamber, to use his pathways at will? Should everyone, regardless of rank, have free access to God's heart anytime they fancy entering his space, to root around, search and probe the mysteries? Should all this free access be available simply by exploring one's own heart?' You'd answer emphatically, No! Because, in God's heart one has access to His love and fear, his desire to be close to us and His prayers that His compassion should overwhelm His judgment, so not to punish us, God forbid, in his anger, etc. *Our* desire is to be drawn closer, to bow, to admire and worship Him. Our desire for God is not at all comparable to His desire for us. We are capable of feeling contradictory sensations simultaneously, we can experience ambivalence and being torn in opposite directions, because the human heart has two chambers, right and left, the Good Desire and the Evil Desire, as it is written, 'The wise man's heart is to his right and the fool's to his left.' (Eccl. 10:2) So you would emphatically agree it is not becoming for someone with a dual and contradictory heart to have free access to the innermost chamber of Him who is all and only One, Oneness. The Bahir continues:

Is it becoming to the king [not] to display his jewels, tapestries, treasures, collections and hoards for everyone to see? You would say, No!

In other words, is it becoming for God's glory not to be revealed, for His Name not to be sanctified in public? Should not all the world's inhabitants recognize what God's jewels, tapestries, treasures, collections and hoards consist of? Emphatically you'd answer, No! It is fitting that God be sanctified in public.

What did he do? He touched the daughter and included all the pathways within her and her clothing.

Here, the Bahir uses the word ‘touched’ to mean ‘struck’. God inserted the Crown, i.e. *Keter* (the 32 pathways) into *Chokhma*, and into her garments, i.e. into *Binah*. The word *Malbushah* - Her Garments, may be read *Malbush Heh* - Garments of [letter] *Heh*, since the Sefira of *Binah* is represented with the letter *Heh*, the first in the Tetragrammaton, *YHVH*. *Chokhma* is represented by the letter *Yud*. As we said, *Keter* is represented by the ever diminishing point of the top of the letter *Yud*. It is from that fractal disappearing point that *Chokhma* expands and evolves. God touched *Chokhma* and inserted the 32 pathways of His heart, i.e. *Keter* into it. When it came to Abraham, God said, ‘Because I know him,’ (Gen. 18:19) in other words, God had saturated Abraham with *Chokhma*, and the daughter Abraham later gave birth to was *Chesed*. Because *Chokhma* is the source of *Chesed*.

Whoever wishes to enter the chambers must look to her.

The Bahir uses Daughter to refer to *Chokhma* which is now the offspring of *Keter*, because God has impregnated *Chokhma* with the 32 pathways of *Keter*. The 32 pathways are the Heart of God. This is how Sefer Yetzira opened, ‘In 32 mystical paths of wisdom etc.’ God later gave that *Chokhma* to King Solomon. This explains the vision of the Astrologer King. It is God, Himself who will give birth to the daughter *Chokhma*, who will be married to the king, i.e. Abraham, and from Abraham to Jacob and onward until she is given to Solomon. Abraham is first of the converts, and also the first of the Seven Lower Sephirot: *Chesed*. David is the last of the Seven Sephirot, he is *Malkhut*, as it is written, ‘These are the words of David, the final ones.’ (II Sam. 23:1) Solomon is the end of the last, ending the final. These two, Abraham and Solomon are like the beginning and end of the evolution of Creation. The Bahir finishes the teaching,

She was married and also given as a trophy to a king. Sometimes, in his love for her, he calls her, Sister, for they came from one place. Sometimes he calls her, Daughter, for she is his daughter. And sometimes he calls her Mother. (Mishna 63) God gave wisdom to Solomon etc’ (Mishna 65)

The Bahir quoted above ‘God’s heart said to Him, ‘Come, beloved, let us go out the field [...]’ may be explained thus. The Midrash tells us, ‘There is no Field but that it really means Woman.’ (*Pirkei D’Rabbi Eliezer* 21) And the *Tikunei Zohar* adds, ‘There is no field but the woman. As it written, ‘For in the field he found her.’ (Deut. 22:37) (*Tikun* 69 p.p. 113a)

When Bahir writes, ‘God’s heart says, ‘Come, let us go out to the field ,’ it is to the Field of Apples that they will be descending. This is the experience of a split between the Upper Waters (desire felt in the heart) and Lower Waters (desire felt in the viscera). We recall the verse in Genesis, ‘God said, ‘Let the waters beneath the heavens be gathered into one place.’ (Gen. 1:9) One place hints at the place where all desires are gathered, since water is the metaphor of desire (as explained previously).

This explains the sudden interjection, ‘What is His heart? He answered, ‘If so, Ben Zoma is outside, and so are you!’ For, as has been discussed previously, it was Ben Zoma who experienced the great cleft between the upper and lower waters, as we read in the Talmud,

A story with R. Yehoshua b. Hanania who was standing on a step of the Temple Mount. Ben Zoma saw but did not acknowledge him. R. Yehoshua said, ‘Whence and whither b. Zoma?’

‘I was peering into the gap between the upper and lower waters,’ answered b. Zoma. ‘And there is no more than three finger-breadth between them, as it is written etc.’

‘Ben Zoma is still on the outside,’ R. Yehoshua said to his disciples. (*Hagiga* 15a)

‘What is His heart?’ asks the Bahir. The question means that the questioner is taking position of Ben Zoma. The answer is, ‘If so, b. Zoma is outside and so are you.’

Meaning, if you leave this One Place, where all desires are contained, to go out to the Field, where all desires are spread out; to experience them in other places in the body, besides in the heart, such as the abdomen and the head, then you will be dividing the waters above from the waters below the way b. Zoma describes.

43. We read in Scripture, 'Now God gave Solomon wisdom and very great discernment and breadth of mind, like the sand that is on the seashore. Solomon's wisdom surpassed the wisdom of all the sons of the east and all the wisdom of Egypt.' (I Kings 5:10-11) Nevertheless, this is not to say that Solomon inherited his wisdom from Abraham. Solomon's wisdom was based in prophecy.

44. The *Tikunei Zohar* explains that Isaac's blindness is the result of looking at the *Shechina* and seeing the mysteries. After R. Shimon and the brotherhood had been walking on the road a while, they asked him, 'Why does a baby come out of its mother's womb with its eyes closed?' He told them, 'This is the secret of the verse, 'And it comes to pass that Isaac is aged, and his eyes are too dim for seeing'' (Gen. 27:1) It was in the visions that he was shown while in his mother's womb - many lights, as Ezekiel saw in the *Merkava* - Chariot. Every fetus is shown visions compatible with the soul it has been given. It is shown the place from which its soul is hewn, and how it can return there after being born by working at Torah study and fulfilling the commandments. For then the place from which the soul is taken begins to light up, illuminating numbers of other souls. The unborn child sees how many *Merkava* - Chariots are steered for its sake. The fetus is thus taught the whole Torah. If later the child works at it, he remembers everything he was taught in his mother's womb. Later the fetus shown Gehenna, so that it knows what is in store, should it deserve punishment for transgressing Torah Law, just as it was shown the rewards for obedience. Later, when being born out of its mother's womb it closes its eyes.' (*Tikun* 70, 136b)



Glossary

Aggada - Literary, aesthetic elements in the Oral Law and in the Talmud.

AHBH (pronounced *Ahava*) - Love

Ain - Nothing

Ain Sof - No End, Infinite.

Akeidah - Binding of Isaac

Amalek - Archetypal enemy of the Jews.

Amen - Expression of agreement or confirmation used in worship by Jews.

Amora- pl. *Amoraim* - sages, in Palestine and Babylonia (200 - 500A.D.) who interpreted the Mishna and other Tannaitic collections (see Talmud).

Aramaic - language belonging to the Semitic family. Grammatically, Aramaic is very close to Hebrew.

Asiya - Action. World of.

Atzilut - Archetypes, World of.

Aveirah - Sin, transgression.

Ba'al Teshuva - Master Penitent.

Beraita - Jewish oral law not incorporated in the six orders of the Mishna.

Bereishit - Book of Genesis.

Binah - Understanding, repentance, heart, reasoning, something from something else.

Bo'reh - Creator.

Bohu - Void.

Briah - Creation, World of.

Brit - Covenant.

Chacham pl. **Chachamim** - Wise person, having *Chokhma*.

Chaim (Chayim) - Life.

Challah - Portion of dough set aside as a tithe for the Jewish priesthood, or **Cohanim**.

Charoseth - Sweet spicy paste into which *Maror* - Bitter herbs are dipped at the Passover Seder.

Chaya - Life-force.

Chayot - Living creatures, angels.

Chesed (Hesed) - Lovingkindness. pl. *Chasadim*.

Chokhma - Wisdom, revelation, something from nothing.

Chutzpah - Effrontery, impudence.

Cohen pl. **Cohanim** - Priest, direct male descendant of the Biblical Aaron, brother of Moses.

D'chura - Masculinity.

Da'at - Knowing.

EHYH - One of the Names of God, I Will Be.

EL SHADAI - One of the Names of God, translated, God Almighty who is all sufficient.

ELOHIM - One of the Names of God, When sacred, God. When profane, gods.

ELOHIM CHAYIM - Living God, God in process.

Esau - Son of Isaac, who sold his birthright to his younger twin, Jacob

Exilarch - one of a line of hereditary rulers of the Jewish community in Babylonia (100A.D. - 1000A.D.)

Gadol - Large, Great.

Gematria - System of assigning numerical value to an alphabet.

Gevurah - Withholding, strict judgment, power, determination, also known as **Pachad** - Terror. pl. **Gevurot**.

Gilgul - Concept of reincarnation, emanating from the Kabbalah

Halacha - the body of law regulating all aspects of life,

Heh - Fifth letter of the Hebrew alphabet.

Hesed - see *Chesed*

Hillel - 1st century Jewish scholar, president of the Sanhedrin. Important figure in the Mishna.

Hod - Beauty, surrender, knowing when to stop.

Ishmael - Son of Abraham and Hagar; ancestor of 12 tribes in N Arabia.

Judah (Yehuda) ha-Nasi - The Prince. c.135-c.220, known as Rebbe. Palestinian Jewish communal leader. (see *Tanna*)

Kabbalah - A body of mystical teachings of rabbinical origin

Katan - Small, lesser.

Kavvana - Intent, purpose of prayer or act of worship.

Kedusha - Holiness, sanctity.

Keter - Crown, projection, divine plan.

Keter Elyon - Supernal Crown, highest Sefira.

- Keter Malkhut** - Crown of Sovereignty, lowest Sefhira.
Kiddush Hashem - Sanctification of the Name, an act glorifying God, martyrdom.
Klipoth - Peels, shells, the primeval husks of impurity, representation of evil forces.
Klipoth Nogah - Shells of Light.
Kosher - Fit for use. Used in rabbinic literature to mean ritually correct, but most widely applied to food.
- Lev** - Heart.
- Malkhut** - Sovereignty, process, divine plan unfolded.
Manzer - Bastard, child of a prohibited sexual union.
Maror - Bitter herbs eaten at the Passover Seder
Matrilineal - Inheriting or determining descent through the female line.
Merkava - Vehicle. Throne-chariot of God. 4-wheeled, driven by four *Chayot* each with 4 wings and the 4 faces of a man, lion, ox, and eagle. In Ezekiel's vision.
Mesorah - Oral tradition.
Midah - Measure, characteristic.
Midrash - a collection of early Jewish interpretation of or commentary on a Biblical text.
Mikveh - Gathering of water, pool.
Milah - Circumcision of the Penis.
Milah - Word of the tongue.
Mishna - Codified collection of Oral Law, legal interpretations of portions of Pentateuch and other legal material. An article or section of this collection.
Mitzvah pl. **Mizvoth** one of 613 Commandments of the Torah, or any act of human kindness.
Mochin - Mindedness, mentality.
Mochin D'Gadlut - Large or broadminded.
Mochin D'Katnut - Small or narrow minded.
Musaf - Additional sacrifice in Temple, additional prayer service on Sabbaths and festivals.
- Navon** pl. **Nevonim** - People having *Binah* - Understanding.
Nefesh - Anima.
Neshama - Breath.
Netzach - Victory, eternity, initiative, persistence, knowing when to begin.
Nidah - Regulations and rituals concerning menstruation; a woman when menstruating.
Notarikon - Using initial or final letters of a word to stand for another word, forming a sentence or idea out of the words.
Nukba - Feminine.
- Ohr** - Light.
Ohr Makif - Surrounding Light.
Ohr Pnim - Inner Light.
Olam - World.
Olam Haba - World to Come.
Olam Haze - This World.
Onkelos - translator of the Hebrew Bible into Aramaic, 2nd cent. A.D.,
Ot - Letter pl. **Otyot** - Letters
Ot - Sign pl. **Otot** - Signs.

Panim - Face, front. Interior.

Rashi - 1040-1105 A.D. Jewish exegete, grammarian, and legal authority, b. Troyes, France. Name of authoritative commentary on the Bible he wrote.

Rebbe - Title of respect for the leader of a Hasidic group.

Reishith - Beginning.

Ruach - Spirit.

Ruach Hakodesh - Holy Spirit

Samael - Archangel in Talmudic and post-Talmudic lore, accuser, seducer and destroyer.

Sanhedrin - Highest judicial and ecclesiastical council in ancient Israel.

Sephira - Step-by-step process of the Divine plan as it unfolds itself in our world. pl. **Sephirot**

Sh'ma - Centerpiece of Jewish prayer, affirming monotheism, Hear O Israel The LORD our God, the LORD is One.

SHADAI - One of the Names of God. Usually paired with *EL*.

Shamai - Jewish scholar of the 1st century, important figure in the Mishna. Eminent contemporary and opponent of *Hillel*.

Shana - Year.

Shechina - Divine Presence representing the feminine attributes of the presence of God .

Shefa - Abundance, flow of divine munificence.

Simcha - Joy.

Sof - End.

Talmud - Both the Palestinian and Babylonian schools produced Talmuds, compendia of Jewish Law and Lore.

Tameh - see **Tumah**

Tanakh - Bible used in Judaism.

Tanna pl. **Tannaim** - Jewish sages of the period from Hillel to the compilation of the Mishna.

Targum - Any of several translations of *Tanakh* into Aramaic

Tefilla - Prayer.

Tefillin - Phylacteries, a pair of black leather boxes with scrolls of biblical verses worn in prayer on head and arm.

Ten Martyrs - Ten Tannaim of the Mishna killed by the Romans to expiate the Selling of Biblical Joseph into Egypt.

Teshuva - Repentance.

Tetragrammaton - Greek meaning 'word of four letters', refers to **YHVH**.

Tifferet - Glory, symmetry, balance, compassion.

Tikun - Fixing.

Tohu - Chaos.

Torah - Pentateuch.

Tumah is a state of ritual impurity. A person or item which contracts *Tumah* is said to be **Tameh**.

Twelve Tribes - Twelve sons of Biblical Jacob who form the basic family unit of the Jewish People.

TZABAOTH - Hosts, One of the Names of God.

Tzadik - Righteous one. pl. **Tzadikim**. title given to someone considered righteous; spiritual master or rebbe.

Tzedaka - Charity.

Tzimtzum - Contraction or constriction. the notion that God contracted His infinite light in order to allow for a conceptual space in which a finite, seemingly independent world could exist.

Yechida - Singularity.

Yesh - Something.

Yesh Me' Ayin - Something from Nothing.

Yesh Me'yesh - Something from Something.

Yesod - Fundament, foundation, coherence, bringing things together.

Yetzer - Desire. **Yetzer Ra** - Evil Desire **Yetzer Tov** - Good Desire.

Yetzira - Formation, World of.

YH - One of the Names of God.

YHV - One of the Names of God. Precursor of **YHVH**.

YHVH - One of the Names of God, The LORD. The ineffable Name.

Yud - Tenth letter of the Hebrew alphabet.

Zivug - Coupling, pairing, joining (sexual) or grappling, matching (war).

Zohar - Mystical commentaries and homilies on the Pentateuch by Moses de León (13th cent.) attributed to Simon ben Yochai, scholar of the 2nd cent. A.D.



INDEX

- Aaron 148, 194, 198, 254, 258, 294, 304, 378, 380, 388, 473, 485
Abba & Ima 42
Abdomen 156, 214, 234-238, 246, 248, 402, 482
Abraham 8, 10-20, 26, 70-72, 84, 126, 136, 138, 148, 152, 184, 188, 192, 194, 198,
210, 212, 228, 230, 246, 256, 258, 270, 272, 278, 306, 324, 408, 440, 446-464,
471, 477, 479-482
- s desire 70
- 's worship 72
Acher, Elisha b. Abuya 2, 230-236
Adam 14, 26, 30, 44, 64, 66, 106, 108, 112, 140, 142, 150, 166, 188, 218, 224, 256,
280, 286, 290-298, 300-302, 352, 362, 364, 404, 426, 428, 469, 475,
Adam Kadmon/Primordial Man 30
Adar, Jewish month of 226, 332, 336, 344, 382, 434, 436
ADONAI 12, 16, 282, 322, 434, 474
Agony 418-422, 430
AHBH 438
Ain/Nothing 8, 16, 30, 38, 40, 50, 80, 82, 86, 94, 172, 186, 188, 296-300, 469, 482
Ain Sof 45, 174, 482
Air 4, 46, 98, 104, 112, 118, 124, 148, 150, 156, 168, 172, 212-216, 220, 228, 230,
238, 246, 402, 412, 422
Akeidah see Binding of Isaac
Alexander the Great 40, 467
Alphabet 176, 216, 224, 268
Altar 110, 112, 370, 388, 422, 452, 462
Alternating current 56
Amalek 110, 164, 388, 426, 436, 482
Amoz and Amaziah 312
Amram 148, 288, 290, 292, 302
Ancestor(s) 194, 256, 264, 354, 454

- Angel(s) 22, 34, 36, 46, 54, 84, 116-122, 140, 142, 192, 280, 294, 300, 306-310, 324, 386, 388, 408, 460
 Anger/Rage 118, 148, 194, 196, 228, 258, 330, 374, 382, 480
 Anguish 24, 110
 Animal sacrifice see Sacrifice
 Anima see *Nefesh*
Anochi/I am 72, 244, 278-284, 300, 386,
 Anthropic principle 22
 Apt, R. Avraham Yehoshua Heshel of 382
 Aquarius, Constellation of 332, 334, 378
 Aramaic 124, 188, 196, 244, 448, 482
 Archetypes 4, 62, 68, 94, 122, 124, 204, 468
 Argument 76, 104, 242, 254, 258, 374, 462, 472
 Aries, Constellation of 330, 334, 338
 Ark 90, 238
 Arm(s) 158, 188, 456
 Arrogance 164, 426, 430
 Asher 330, 376, 378, 406
 Ashes 110, 112, 260, 462, 472
 Atone 2, 6, 120, 190, 220, 224, 226, 288, 342, 348, 410, 450, 454, 458-464, 471-472, 476
Av, Jewish month of 226, 330, 336, 352, 434,
 Awakening 28, 102, 442, 444
 Awareness 4, 40, 42, 48, 66, 74, 272, 274, 282, 298, 300, 475

 Ba'al Shem Tov 52, 286, 328, 340, 342, 384, 420
 Babylon 18, 134, 264, 474
 Backside 428, 430
 Balloon 92, 98-102, 412, 414
 Balm 42, 154
 Beauty See *Hod* 198, 264, 272, 274
 Beginning 4, 10, 16, 20, 24, 28, 32, 48-52, 60, 68, 72, 74, 82, 84, 88, 90, 94, 118, 138, 150, 156, 174, 176, 214, 218, 304, 316, 384, 410, 412, 416, 424, 426, 469-471, 474, 478, 481
 Belief see Faith
 Belly 100, 104, 290
 Ben Azai 2, 64, 66, 200, 230, 360, 471
 Ben Zoma 2, 52, 170, 172, 230, 236, 264, 298, 436, 466, 470, 472, 480, 481, 483
 Benjamin 190, 320, 322, 330, 370, 406
 Berditchev, R. Levi Yitzhak of 382, 383
 Bezalel 258
 Bias & Predisposition 76-78,
Binah/Understanding 26, 30, 40, 42, 48, 52, 56-60, 70, 76, 94, 98, 116, 122-26, 196,

- 198, 206, 222, 254, 296, 304, 312, 336, 404, 410, 467, 469, 476, 481, 483
- Birth 70, 72, 80, 86, 98, 108, 116, 144, 148, 182, 184, 192, 202, 224, 246, 278, 282, 284, 290-294, 312, 422, 440, 472, 480, 481
- Bitter herbs 300, 484
- Blessing 2, 86, 88, 114, 126, 194, 228, 328, 358, 382, 418, 438, 440, 442, 444, 478
- Blindness 170, 200, 296, 358, 482
- Blood 22, 60, 74, 122, 228, 304, 342, 356, 446, 460, 462, 471, 472, 475, 478, 479
- Bones 210, 430
- Boaz 300, 304, 444
- Books 14, 18
- Bowing 62, 66
- Brain 6, 30, 42, 76, 156, 158, 214, 324, 342, 444, 471
- Bread 166, 322, 324, 366, 378, 400
- Breasts 108, 286
- Breath 68, 70, 80, 82-94, 98-104, 112, 116-128, 136-140, 150, 152, 156-162, 168-172, 192, 194, 200-202, 210, 214, 216, 220, 224, 228-236, 246, 248, 254, 256, 330, 386, 388, 402, 410, 412, 446, 448, 469
- Breslav, R. Nachman of 383
- Breathing 82-86, 98, 104, 256
- Brick(s) 22, 24, 468
- Bride and groom 94, 258, 286, 288, 304, 312, 320, 438, 442, 444
- Brit/Covenant* 24, 28, 42, 124, 158, 482
- Broken heart 454, 456
- Burnt offering 154, 458
- Calendar, solar/lunar 40, 220, 340
- Cancer, Constellation of 330, 334, 348
- Capricorn, Constellation of 330, 334, 374
- Carlebach see Shlomo Carlebach, R.
- Carving 16, 18, 96, 104, 152, 158, 244, 246, 268, 410
- Cattle 146, 234
- Causality 20
- Cause and effect 122
- Census 290, 380
- Chambers, inner/outer 6, 34, 68, 232, 422, 480, 481
- Chaos 4, 6, 38, 102-106, 168, 170, 316, 386, 402, 486
- Chacham* see also Sage 40, 52, 196, 456, 482
- Chariot see *Merkava*
- Charity 270, 274, 276, 374, 436
- Charoseth* 300, 302, 475-476, 484
- Chasadim* 312, 410, 484
- Chasid* 12, 206
- Chaya/Life force* 68, 70, 484

- Chayot* 54, 120, 140, 386, 484
 Chernobyl, R. Nachum of 383
Chesed/Lovingkindness 12, 14, 20, 28, 48, 52, 70, 72, 98, 126, 158, 198, 200, 204, 206, 254, 284-86, 292-94, 314, 318, 332, 344, 368, 376, 410, 473-74, 480, 484
Cheshvan, Jewish month of 226, 330, 336, 368, 434, 436
 Childbirth 22, 140, 288
 Child(ren) 6, 20, 24, 34, 36, 46, 58, 68, 70, 88, 96, 116, 136, 138, 144, 148, 184, 190, 192, 194, 206, 216, 222, 224, 232, 234, 258, 264, 272, 274, 278-284, 288, 290, 308, 318, 320, 348, 366, 374, 380, 388, 408, 410, 422, 424, 438, 440, 444, 450, 458, 460, 464, 466, 470, 472-74, 478, 482
Chokhma/Wisdom 16, 26, 30, 40, 42, 48, 52, 54, 58, 60, 70, 76, 94-98, 102, 104, 122, 126, 186, 196, 198, 202, 216, 254, 258, 262, 282, 286, 290-294, 298, 304, 336, 354, 398, 400, 404, 410, 456, 462, 470, 475, 476, 481, 483
 Chronicle(s) 10, 14, 18-22, 188, 392, 410
 Clothing 48, 50, 54-62, 68, 70, 94, 120, 244, 258, 272, 346, 364, 474, 478, 480
 Circumcision 24, 28, 42, 60, 96, 126, 132, 134, 144, 152, 154, 158, 192, 196, 352, 446, 448, 468, 479
 Clay 18, 22, 24, 102, 106-110, 154, 300, 302, 386, 476
 Cohen 18, 224, 288, 368, 473, 474, 475, 484
 Coercion 6, 54
 Commandment(s) 26, 32, 34, 54, 60-66, 72, 74, 100, 134, 138-142, 148, 156, 158, 172, 210, 240-244, 270, 272, 278, 282, 316, 364, 366, 382, 386, 410, 416-420, 438-442, 446, 448, 454, 475, 482
 observance of - 62
 Compassion 6, 10, 12, 24, 28, 58, 64, 80, 124, 126, 232, 240, 284, 404, 432, 460, 472-474, 480
 Complaint 224, 340, 358
 Concealment/*Hester* 122, 202, 318, 400, 424, 426, 432
 Conception 68, 70, 86, 132, 134, 206, 290
 Conceptualizing/*Hirhur* 6, 342
 Congregation of Israel 194, 266
 Consciousness 134, 232, 272, 286, 298, 472, 475, 477
 Constriction/*Tzimtzum* 4, 8, 12, 14, 24, 60, 80-82, 90, 282, 416, 450, 458, 486
 Convert 184, 188, 190, 222, 240, 350, 360, 448, 481
 Copper 286, 288, 290, 474, 475
 Corruption 142, 280, 470
 Counsel 360, 384
 Counting 20, 26, 30, 40, 44, 68, 72, 94, 160, 220, 270, 272, 290, 380, 386, 424, 434, 450, 466
 Coupling 42, 48, 60, 78, 86, 94, 134, 144, 280, 286, 340, 400, 418, 442, 476, 486
 Covenant 24, 28, 30, 38, 42, 56, 58, 76, 80, 96, 118, 124, 126, 132, 134, 144, 152, 156, 158, 356, 358, 410, 432, 444-448, 462, 478, 482
 Craving 68, 72-78, 194, 218, 220, 228, 230, 240, 244, 472

- Creation 4, 10, 14, 18, 20, 24, 36, 44, 58, 62, 68, 80, 84, 88, 92, 100, 102, 114-118, 122, 150, 152, 156, 166, 168, 172, 174, 192, 204, 206, 210-216, 238, 254, 256, 310, 318, 362, 390, 392, 406, 416, 424, 426, 430, 438, 444, 458, 464, 468, 475, 481
- Crown see *Keter*
- Crowns tied to letters of Torah 68, 70, 182, 222, 246-248, 274, 284, 294, 302, 312, 318, 322, 338, 340-348, 352, 356, 360, 368, 370, 374, 378, 382, 446, 468
- Crying see Weeping 22, 204, 206, 258, 310, 356, 396, 408, 460, 462, 472-473, 477
- Curse 112, 114, 194, 196, 242, 328, 336, 338, 344-350, 356, 358, 362, 364, 370-378, 382
- Da'at*/Knowing 30, 36-44, 48, 56-62, 70, 94, 96, 124, 134, 136, 144, 150, 298, 484
- Dance 166, 422
- Dan 330, 372, 374, 406
- Dark Side 352, 426
- Death 2, 30, 70, 84, 86, 138, 142, 146, 162, 184, 188, 194-198, 204, 218, 226, 242, 260, 262, 280, 296-302, 306, 318, 330, 348, 356, 376, 378, 390, 396, 398, 404, 418, 430, 436, 452-456, 460, 470, 471, 477
- Defilement 270
- Delight 16, 256, 438, 446
- Depression 100, 108, 228, 302, 304
- Desire 2, 4, 18, 106, 114, 152, 198, 200, 212, 236, 334, 424, 426, 440, 475, 478
- Abraham's - 12, 70, 84
- and regret 54, 60
- Book of - 44
- divine - 2, 24, 62, 64, 172
- evil - see *Yetzer Ra*
- evolution of 68, 92
- for desire 122, 286
- for dominion 426
- for God's glory 68, 70, 72, 440, 464
- for martyrdom 430, 464
- for pain 420
- for the *Shechina* 72, 362, 364, 406
- fulfilled - 382
- God's - 6, 14, 320, 386, 450, 456, 458, 462
- good - see *Yetzer Tov*
- is satisfaction 64-66,
- Isaac's - 84
- new - 448
- primal - 170
- secret - 56, 232
- sexual - 26, 132, 288-290, 302, 466

- simple - 4, 8, 12, 16, 24, 28, 30, 38-52, 56, 58, 62-90, 94, 96, 100-102, 116, 118, 124,
 126, 134, 136, 160, 170, 172, 192, 214, 232, 240, 244, 256, 266, 270, 328, 350,
 358, 386, 388, 404, 416, 422, 426, 432, 438
 three types of - 6, 236, 416, 420-422
 - through coercion 6, 54
 - to begin 48
 - to connect 48, 60, 88, 90, 120, 158, 162, 480
 - to do God's will 74
 - to do good 48, 66
 - to end 48
 - to give pleasure 48, 60
 - to love 60
 - to receive God's will 74
 - to receive pleasure 48, 60, 78, 370
 - to worship 48, 68, 398, 416
 unfulfilled - 104
 water as symbol of - 102, 104, 108, 122, 168-170, 206, 218, 226-232, 481
 without - 38, 100, 110
 Desolation 260, 264, 316, 330
 Despair 264, 316
 Destruction 282, 306, 398, 400, 470
 Devotion 72, 478
 Diminution 12, 14, 388, 464
 Distress See Pain
 Dinah 194-200, 350, 352, 362
 Divine
 abundance 62, 100
 attributes 4
 compassion 28
 desire 2, 24, 62, 64, 172
 Dreams 46, 324, 398, 470
 Joseph's - 226
 Dogs 356, 358
 Dominion 126, 256, 260, 264, 330, 402, 406, 426, 478
 Doubles 92, 96, 144, 254, 256, 260, 266, 268, 386, 412, 438
 Drink 44, 186, 188, 226, 228, 236, 272, 416, 468
 Dust 50, 98, 100, 104-110, 166, 216, 256, 296, 472

 Ear(s) 312, 318, 324
 Earth 10, 18, 24, 38, 44, 60, 68, 76, 80, 92, 100, 104, 108-116, 126, 140, 146, 166,
 168, 200, 212-220, 226, 228, 238, 246, 248, 256, 260, 266, 268, 278, 280, 300,
 310, 358, 402-406, 414, 430, 434, 438, 444, 469, 473, 476, 479
 East 50, 52, 92, 98, 124, 128, 266, 332, 482

- Eating 2, 42, 64, 66, 114, 138, 170, 208, 226, 258, 272, 298, 338, 378, 398, 400, 404, 416, 418, 442, 452, 475, 479
- Eden* 164, 426
- Edom 282
- Egypt 164, 190, 210, 226, 264, 288, 290, 302, 320, 328, 360, 384, 388, 400, 464, 473, 483
- EHYH* 12, 14, 432, 434
- Eighth Day festival/*Shemini Atzeret* 448
- Elijah the prophet 350-356
speech of - 152, 158, 276
- Elisha b. Abuya see Acher
- Elisha the prophet 350, 352
- EL* 46, 50, 54, 102, 188, 210, 324, 344, 386-390, 432-436
- ELOHIM* 10-14, 168, 238, 344, 380, 386-390, 424, 426, 430, 434
- Elul*, Jewish month of 226, 330, 336, 356, 410, 434, 436
- Emorites 154, 416
- Emperor 44, 320, 474
- Ending 4, 50, 480
- Enjoy(ment) 14, 66, 164, 294, 338, 362, 364, 380, 418, 420, 430, 432, 442, 464, 475
- Ephraim 330, 334, 358-362
- Esau 204-208, 214, 280-284, 294, 340, 346, 404, 414-418, 474-478, 484
- Esther 66, 256, 258, 264, 270-274, 402, 474
- Eternity 24, 212
- Evil desire see *Yetzer Ra*
- Evil Inclination see *Yetzer Ra*
- Evolution 6, 30, 44, 70, 72, 86-92, 100, 112, 118, 124, 204, 216, 224, 236, 258, 332, 388, 390, 400, 402, 422, 480, 481
- of desire 68, 92
- Exilarch 18, 484
- Exile 82, 242, 320, 370, 404, 472
- Ex nihilo* 16, 74, 126, 204, 294, 424
- Exodus 44, 164
- Eve 106, 108, 112, 114, 136-142, 148, 196, 208, 254, 280, 286, 290-294, 302, 364, 404, 436, 469
- Eye(s) 12, 50, 82, 100, 114, 196, 200-204, 216, 284, 304, 324
- Ezekiel the prophet 54, 86
- Face 2, 34, 46, 48, 52, 76, 82, 120, 150, 218, 274, 284, 304, 308, 312, 320, 334, 360, 378, 388, 404, 428, 430, 444, 471, 484
- of God 36
- Faith 62, 66, 72, 78, 92, 100, 206, 210, 214, 266, 270, 274, 276, 316, 344, 346, 402, 404, 438, 446, 460, 476, 478
- Father(s) 20, 144, 204, 210, 212, 216, 320, 402, 406

- Fear 14, 72, 140, 172, 344, 346, 432, 454
 - of God 40, 70, 120, 132, 190, 232, 282, 294, 296, 474, 478, 480
 - of Heaven 70, 230, 242, 316, 318
 - of pain/punishment 12
 - of sin 132
 - of the future 12, 32, 40
 without - 8, 124
 Feet see Foot
 Female/femininity 16-22, 58, 62, 78, 88, 94, 112, 114, 122, 132, 152, 194, 202, 204,
 222, 234-240, 244-250, 286, 308, 312, 338, 342, 346, 348, 352, 356, 360, 368,
 370, 374, 378, 382, 392, 410, 426
 Feminine flow/*Mayin Nukbin* 244
 Festival(s) 110, 112, 226, 316, 479
 Fetus 22, 44, 46, 282, 482
 Field 28, 218, 226, 264, 288, 300, 320, 324, 396, 414, 416, 478, 480-482
 - of Holy Apples 302
 Fiftieth gate 196, 222
 Finger(s) 26, 28, 156, 158, 226, 446, 448
 Fire 54, 70, 80, 98, 100, 110-128, 136-140, 148, 150, 154, 156, 164, 172, 194, 198,
 204, 208-216, 220, 222, 228, 230, 234, 236, 242, 246, 248, 254, 270, 330, 358,
 372, 386, 388, 402, 410-414, 420, 422, 440, 446-452, 469, 473
 Firmament 170, 172, 214, 254, 298
 Fish 288, 452
 Fixing/*Tikkun* 24, 64, 100, 106, 108, 170, 172, 220, 254, 280, 286, 290, 298, 300, 378,
 404, 486
 Flame(s) 26, 54, 68, 70, 112, 140, 416, 440, 446
 Flesh 28, 42, 74, 76, 122, 134, 156, 158, 162, 184, 232, 240, 266, 294, 418, 448, 454,
 472, 479
 Food 76, 120, 378, 422, 464, 479
 Fool 6, 400, 422, 454, 471, 480
 Foot 18, 22, 32, 106, 150, 354, 356, 360, 362, 446, 474, 475
 Forgiveness 120
 Formation/*Yetzirah* see World of Formation
 Four directions 92, 98
 Four elements 80
 Fragrance 258
 Free will 38, 114, 232, 316
 Friday 322, 340
 Fruit 114, 296, 308, 442, 444
 Future 12, 32, 40

 Gad 330, 354, 356, 404, 406
 Gall bladder 330, 336, 360

Garden of Eden 86, 100, 120, 230, 242, 300, 366
Gematria 12, 14, 16, 144, 188, 200, 294, 300, 312, 322, 378, 410, 426, 434, 466, 484
 Gemini, Constellation of 330, 334, 346
 Genesis 10, 16, 20, 26, 32, 38, 44, 46, 96, 148, 170, 212, 214, 234, 238, 300, 408, 424
 Genitals 6, 28, 164
 Genius 320, 322, 328, 336, 340, 360, 362, 366, 382, 400
 Gentile(s) 140, 142, 282, 360, 370, 378, 390, 462
 Gestation 46
 Germination 316
Gevurah/Might 12, 14, 28, 48, 52, 72, 98, 126, 154, 158, 186, 198, 200, 204, 208, 254, 278, 280, 296, 304, 318, 322, 332, 368, 376, 386, 410, 442, 444, 473, 474, 484
Gevurot/strictures 318, 322, 374, 376, 410, 484
 Gift(s) 78, 198, 206, 214, 232, 320, 328, 366, 416, 476
 Giving 28, 60, 100, 244
 God
 awe of - 344
 bonding with - 26, 28, 60, 66, 118, 477
 - breathing 92, 94, 98, 100, 102, 112, 118, 214, 216, 412
 changing - 26, 86
 closeness to - 6, 36, 42, 346, 376, 477
 - clothed 94
 cleaving unto - 6, 64, 406
 - creating 10, 32, 44, 60, 108-110, 126, 152, 154, 166, 170, 172, 256, 260, 424
 dwelling presence 194, 200
 dying for - 190, 192, 226, 418, 436, 440, 450, 452, 454, 458, 460, 462
 facing - 430
 fear of - 40
 finding - 70
 giving to - 36, 230, 242
 imminence of - 34, 58, 78, 120, 146, 308
 knowledge of - 16, 70, 481
 living - 0, 84, 86, 114, 120, 122, 124, 128, 134, 156, 256, 316, 388
 longing for - 138
 love for - 12-14, 240
 - Mikveh of Israel 469
 mind of - 342
 Omnipresent - 54
 our Redeemer 52, 464, 474, 480
 praising - 142, 264, 384, 473
 receiving from - 230
 revelation of - 32, 72, 136, 188, 192, 198, 200, 222, 270, 290, 298, 324, 344, 398, 410-412, 430, 452, 471
 sanctifying - 62, 242, 246, 400, 416, 418, 420, 440, 442, 456, 458, 464

